



KULLANICI KILAVUZU

**⚠ Motosikletinizi kullanmadan önce bu kılavuzu dikkatle okuyun.**



MOTOSİKLET

**CZD250D-A (XMAX 250 Tech MAX)**  
**CZD250D-A (XMAX 250 Tech MAX +)**  
**CZD300D-A (XMAX 300 Tech MAX)**  
**CZD300D-A (XMAX 300 Tech MAX +)**

BXJ-F8199-EA

Güvenlik bilgileri	1
Açıklama	2
Akıllı anahtar sistemi	3
Akıllı Telefon Bağlantı Sistemi	4
Gösterge ve kumanda fonksiyonları	5
Güvenliğiniz için – kullanım öncesi kontroller	6
Çalıştırma ve önemli sürüş hususları	7
Periyodik bakım ve ayarlar	8
Motosiklet bakımı ve saklanması	9
Teknik özellikler	10
Kullanıcı bilgileri	11
Dizin	12

 **Aracınızı kullanmadan önce bu kılavuzu dikkatle okuyun. Bu kılavuz, araç satıldığı takdirde yeni sahibine teslim edilmelidir.**

## **Avrupa için**

Uyumluluk Beyanı:

MITSUBISHI ELECTRIC MOBILITY CORPORATION, radyo ekipman tipi Akıllı Anahtarsız Sistem'in (SKEA7E-04, SKEA7E-06, SKEA7E-03) 2014/53/EU Direktifine uygun olduğunu beyan eder.  
AB uyumluluk beyanının tam metnini şu internet adresinde bulabilirsiniz:  
<http://www.mitsubishielectric.com/bu/automotive/doc/re.html>

Akıllı Ünite: SKEA7E-04, SKEA7E-06  
Çalışma frekansı: 125 kHz  
Maksimum çıkış gücü: 117 dBuV/m, 10 metrede

EI Ünitesi: SKEA7E-03  
Çalışma frekansı: 433,92 MHz  
Maksimum çıkış gücü: 10 mW

Üretici:  
MITSUBISHI ELECTRIC MOBILITY CORPORATION  
840, Chiyoda-machi, Himeji, Hyogo 670-8677, Japonya

İthalatçı:  
YAMAHA MOTOR SAN. VE TİC. LTD. ŞTİ  
ATATÜRK MAN. GİRNE CAD. NO:45 ATAŞEHİR/İSTANBUL  
E-mail: [info@yamaha-motor.com.tr](mailto:info@yamaha-motor.com.tr) Tel: +90 216 561 8611-12-13

## **Avrupa için**

### Uygunluk Beyanı

PT. Endonezya Nippon Seiki, radyo ekipmanı tipi Motorcycle Cluster, YA-1313'in 2014/53/EU Direktifi ile uyumlu olduğunu beyan eder.

AB uyumluluk beyanının tam metnini şu internet adresinde bulabilirsiniz:

[https://global.yamaha-motor.com/eu\\_doc/](https://global.yamaha-motor.com/eu_doc/)

Frekans bandı: 2400~2483,5 MHz

İletim gücü: -6~-5 dBm

### Üretici:

PT. Indonesia Nippon Seiki

JL. Utama Modern Industri Blok E, Kawasan Industri Modern

Cikande, Desa. Barengkok, Kec, Kibin, Serang-Banten

Indonesia 42186

### İthalatçı:

YAMAHA MOTOR SAN. VE TİC. LTD. ŞTİ

ATATÜRK MAN. GİRNE CAD. NO:45 ATAŞEHİR/İSTANBUL

E-mail: [info@yamaha-motor.com.tr](mailto:info@yamaha-motor.com.tr) Tel: +90 216 561 8611-12-13

**Ticari markaların kullanımı**

Bluetooth® işareti ve logoları, Bluetooth SIG, Inc.'in sahip olduđu tescilli ticari markalardır. iOS, Cisco Systems, Inc. ve/veya bađlı şirketlerinin Amerika Birleşik Devletleri ve diđer bazı ülkelerdeki tescilli ticari markası veya ticari markasıdır. Android™, Google LLC'nin ticari markasıdır. Garmin StreetCross™, Garmin Ltd.'nin ticari markasıdır.

Yamaha motosiklet dünyasına hoş geldiniz!

CZD250D-A/CZD300D-A sahibi olarak, güvenilirlik konusunda Yamaha'ya ün kazandıran yüksek kalitedeki ürünlerin tasarımı ve üretimi ile ilgili Yamaha'nın engin deneyiminden ve en yeni teknolojisinden yararlanıyor olacaksınız. Lütfen kullanıcı el kitabını tamamen okumak için zaman ayırın, böylece CZD250D-A/CZD300D-A motosikletinizin size sunduğu tüm avantajların farkında olabilirsiniz. Kullanıcı kılavuzu, motosikleti nasıl kullanacağınız, nasıl kontrol edeceğiniz ve bakımını nasıl yapacağınız konusunda bilgi vermenin yanı sıra, kendinizi ve başkalarını tehlikelerden ve yaralanmalardan nasıl koruyacağınız konusunda da bilgilendirir.

Ayrıca, bu kullanım kılavuzunda aracınızı mümkün olan en iyi durumda muhafaza etmenize yardımcı olacak pek çok tavsiye sunulmuştur. Bu kullanıcı kılavuzunun içeriği ile ilgili sorularınız olursa, lütfen bir Yamaha yetkili servisine danışın. Yamaha ekibi olarak size keyifli ve güvenli sürüşler diliyoruz. Güvenliği daima ön planda tutun!

Yamaha, ürünlerinin tasarımlarını ve kalitesini sürekli olarak geliştirmektedir. Bu nedenle kılavuzun basım tarihindeki en güncel bilgiler verilirken, motosikletinizle kılavuz arasında farklılıklar olabilir. Bu kılavuz ile ilgili sorularınız olması halinde, lütfen en yakın Yamaha yetkili servisine başvurun.





---

**Lütfen motosikletinizi çalıştırmadan önce bu kılavuzu dikkatle ve tamamen okuyun.**

---

# Önemli kılavuz bilgileri

Bu kılavuzda özellikle önem taşıyan bilgiler, aşağıdaki işaretlerle tanımlanmıştır:

	<b>Bu, güvenlik uyarı sembolüdür. Potansiyel yaralanma tehlikelerine karşı uyarma amacıyla kullanılır. Yaralanmalardan veya ölümden kaçınmak için, bu sembolü takip eden tüm güvenlik mesajlarını dikkate alın.</b>
 <b>UYARI</b>	<b>Bir UYARI, talimatlara uyulmaması durumunda yaralanma ve hatta ölüm riski teşkil eden tehlikeli durumları belirtir.</b>
<b>DİKKAT</b>	<b>Bir DİKKAT işareti, motosiklete veya diğer varlıklara zarar vermemek için alınması gereken özel önlemleri belirtir.</b>
<b>İPUCU</b>	<b>İPUCU, işlemlerin kolaylaşmasını ve açıklığa kavuşmasını sağlayacak önemli bilgiler içerir.</b>

\* Tasarımlarda ve teknik özelliklerde, önceden haber vermeksizin değişiklik yapılabilir.

**CZD250D-A/CZD300D-A  
KULLANICI KILAVUZU**  
©2024 Yamaha Motor Manufacturing Europe  
1. basım, Kasım 2024  
Her hakkı mahfuzdur.  
Yamaha Motor Manufacturing Europe yazılı izni  
olmadan çoğaltılması ya da izinsiz olarak  
kullanılması kesinlikle yasaktır.  
Türkiye’de basılmıştır.

# İçindekiler

<b>Güvenlik bilgileri</b> .....	1-1	Menü sistemi.....	5-12	<b>Periyodik bakım ve ayarlar</b> .....	8-1
Güvenli kullanım bilgileri .....	1-5	Gidon düğmeleri.....	5-23	Avadanlık .....	8-2
<b>Açıklama</b> .....	2-1	Ön fren kolu.....	5-25	Periyodik bakım tabloları.....	8-3
Soldan görünüm.....	2-1	Arka fren kolu.....	5-25	Emisyon kontrol sistemine yönelik	
Sağdan görünüm.....	2-2	ABS .....	5-26	periyodik bakım tablosu .....	8-3
Göstergeler ve kumandalar .....	2-3	Çekiş kontrol sistemi .....	5-27	Periyodik bakım ve yağlama	
<b>Akıllı anahtar sistemi</b> .....	3-1	Yakıt .....	5-28	tablosu.....	8-4
Akıllı anahtar sistemi .....	3-1	Yakıt deposu taşma hortumu .....	5-31	Panellerin sökülmesi ve takılması....	8-7
Akıllı anahtar sisteminin		Katalitik konvertör.....	5-31	Bujilerin kontrol edilmesi .....	8-8
çalışma menzili.....	3-2	Saklama bölmeleri.....	5-31	Kanister .....	8-9
Akıllı anahtarın ve mekanik		Gidon konumu.....	5-33	Motor yağı .....	8-9
anahtarların kullanımı.....	3-3	Amortisör grubunun ayarlanması...	5-34	Neden Yamalube.....	8-10
Akıllı anahtar .....	3-5	DC konektörleri .....	5-34	Son aktarma yağı .....	8-11
Akıllı anahtar pilinin değiştirilmesi .....	3-6	USB Tip C girişi.....	5-35	Soğutma suyu .....	8-11
Kontakt kilidi .....	3-7	Yan ayak .....	5-35	Hava filtresi ve V kayış	
<b>Akıllı Telefon Bağlantı Sistemi</b> .....	4-1	Ateşleme devresi kesme sistemi...	5-36	muhafazası hava filtresi	
Akıllı özellikler: Giriş.....	4-1	<b>Güvenliğiniz için – kullanım</b>		elemanları .....	8-13
İlk kurulum.....	4-3	<b>öncesi kontroller</b> .....	6-1	Gaz kolu boşluğunun kontrol	
Telefon.....	4-6	<b>Çalıştırma ve önemli</b>		edilmesi.....	8-16
Bağlantı sorunlarını giderme .....	4-8	<b>sürüş hususları</b> .....	7-1	Supap boşluğu .....	8-17
<b>Gösterge ve kumanda</b>		Motorun alıştırılması.....	7-1	Lastikler.....	8-17
<b>fonksiyonları</b> .....	5-1	Motorun çalıştırılması.....	7-2	Döküm jantlar .....	8-19
Gösterge lambaları ve uyarı		Kalkış .....	7-3	Ön ve arka fren kolu boşluğunun	
lambaları .....	5-1	Hızlanma ve yavaşlama .....	7-3	kontrol edilmesi .....	8-19
Çift Ekran .....	5-3	Frenleme.....	7-4	Ön ve arka fren balatalarının	
Ana ekran.....	5-3	Yakıt tüketimini azaltmak için		kontrol edilmesi .....	8-20
Bilgi-eğlence ekranı.....	5-5	tavsiyeler .....	7-4	Fren hidroliği seviyesinin	
		Park etme.....	7-5	kontrol edilmesi .....	8-20
				Fren hidroliğinin değiştirilmesi.....	8-22
				V kayışın kontrol edilmesi .....	8-22

Tellerin kontrol edilmesi ve yağlanması.....	8-22	Dizin .....	12-1
Gaz kolu ve telinin kontrol edilmesi ve yağlanması.....	8-23		
Ön ve arka fren kollarının yağlanması.....	8-23		
Orta ayağın ve yan ayağın kontrol edilmesi ve yağlanması ...	8-24		
Ön çatalın kontrol edilmesi.....	8-24		
Gidonun kontrol edilmesi.....	8-25		
Tekerlek rulmanlarının kontrol edilmesi.....	8-25		
Akü .....	8-26		
Sigortaların değiştirilmesi.....	8-27		
Araç lambaları .....	8-29		
Plaka lambası ampulünün değiştirilmesi .....	8-29		
Sorun Giderme.....	8-30		
Sorun giderme tablosu.....	8-32		
Acil durum modu .....	8-34		
<b>Motosiklet bakımı ve saklanması .....</b>	<b>9-1</b>		
Mat renk uyarısı .....	9-1		
Bakım .....	9-1		
Saklama .....	9-4		
<b>Teknik özellikler .....</b>	<b>10-1</b>		
<b>Kullanıcı bilgileri.....</b>	<b>11-1</b>		
Tanımlama numaraları .....	11-1		
Teşhis konektörü .....	11-2		
Verilerinizin kullanımı .....	11-3		

# ⚠ Güvenlik bilgileri

1

## Sorumlu Bir Kullanıcı Olun

Araç sahibi olarak, aracınızın düzgün ve güvenli bir şekilde kullanılmasından sorumlusunuz.

Motosikletler iki tekerlekli araçlardır. Güvenli kullanımı ve sürülmesi, doğru sürüş tekniklerine olduğu kadar sürücünün uzmanlık seviyesine de bağlıdır. Bütün sürücüler motosikletlerini kullanmadan önce aşağıda verilen gereklilikler hakkında bilgi sahibi olmalıdır.

Sürücü şu gereklilikleri yerine getirmelidir:

- Motosiklet kullanımının tüm yönleri hakkında ehil bir kaynaktan eksiksiz talimatlar elde edin.
- Kullanıcı el kitabındaki tüm uyarıları ve bakım aralıklarını dikkate alın.
- Doğru ve güvenli sürüş teknikleri konusunda nitelikli eğitim alın.
- Mekanik parçalara bakım gerektiğinde ve/veya kullanıcı el kitabında belirtilen durumlarda profesyonel teknik servis hizmeti alın.
- Motosikleti tanımadan veya eğitim almadan bir motosikleti asla kullanmayın. Bir eğitim kursuna

katılın. Motosiklet kullanmaya yeni başlayanların yetkili bir kişiden eğitim almasını tavsiye ediyoruz. Size en yakın eğitim kursları hakkında bilgi almak için yetkili bir motosiklet servisi ile iletişime geçin.

## Güvenli Sürüş

Güvenli bir şekilde çalıştığından emin olmak amacıyla, aracınızı kullanmadan önce her defasında kullanım öncesi kontrolleri gerçekleştirin. Doğru kontrol veya bakım yapılmaması durumunda, kaza ve donanım hasarı riski artar. Kullanım öncesi kontrollerin bir listesi için 6-1 no'lu sayfaya bakın.

- Bu motosiklet hem sürücüyü hem de yolcuyla taşımak üzere tasarlanmıştır.
- Sürücülerin trafikteki motosiklet sürücülerini fark edememeleri otomobil/motosiklet kazalarının başlıca nedenidir. Pek çok kazaya motosikleti göremeyen otomobil sürücülerini sebep olur. Kendinizi kolay fark edilir hale getirmeniz, bu tür kazaların meydana gelme olasılığını büyük oranda azaltacaktır.

## Bu nedenle:

- Parlak renkli mont giyin.
- Kavşaklara yaklaşırken ve geçerken son derece dikkatli olun, çünkü kavşaklar motosiklet kazalarının meydana gelme olasılığının en fazla olduğu yerlerdir.
- Diğer sürücülerin sizi görebileceği bir yerde sürün. Başka bir sürücünün kör noktasına girmekten kaçının.
- Yeterli bilgi sahibi olmadan bir motosiklet bakımı yapmayın. Temel motosiklet bakımı hakkında size bilgi vermesi için yetkili bir motosiklet servisi ile temas kurun. Belirli bakım işlemleri sadece yetkili personel tarafından gerçekleştirilebilir.
- Pek çok kaza, tecrübesiz sürücüler yüzünden meydana gelir. Aslında, kazaya karışmış pek çok sürücünün geçerli sürücü belgesi bile yoktur.
- Mutlaka ehliyetli bir sürücü olun, motosikletinizi de sadece ehliyetli sürücülere verin.
- Yeteneklerinizi ve sınırlarınızı bilin. Sınırlarınızın içinde kalmak, sizi kazalardan koruyacaktır.

- Motosikletinizi tamamen tanıyıp bütün fonksiyonlarını öğrenene kadar, trafik olmayan yerlerde sürüş alıştırmaları yapmanızı öneririz.
- Pek çok kazaya motosiklet sürücüsünün hatası neden olur. Sürücülerin tipik bir hatası, aşırı hızdan dolayı virajı geniş almak ya da virajın dışına doğru savrulmaktır (hıza göre yetersiz yatış açısı).
- Her zaman hız sınırlarına uyun ve hiçbir zaman yolun ve trafik şartlarının izin verdiği sınırdan daha hızlı gitmeyin.
- Dönüş yaparken ya da şerit değiştirirken daima sinyal verin. Diğer sürücülerin sizi görebildiğinden emin olun.
- Sürücü ve yolcunun duruşları tam kontrol için önemlidir.
- Sürücü, motosiklete hakimiyetini sağlamak için sürüş sırasında gidonu iki eliyle tutmalı ve iki ayağını da ayak dinlendirme yerlerine koymalıdır.
- Yolcu her zaman her iki eliyle sürücüye, sele kayışına ya da varsa tutunma çubuğuna tutunmalı-

dır ve iki ayağını da yolcu ayak dinlendirme yerlerine koymalıdır. Her iki ayağını da yolcu ayak dayamalarına sağlam olarak koyamayan yolcuları taşımayın.

- Asla ilaçların etkisi altındayken veya alkollü iken motosiklet sürmeyin.
- Bu motosiklet sadece asfalt zeminlerde kullanım amacıyla tasarlanmıştır. Arazide kullanım için uygun değildir.

## **Koruyucu Kıyafetler**

Motosiklet kazalarında ölümlerin çoğu başa gelen darbelerden kaynaklanır. Baş yaralanmalarını önlemek ya da azaltmak için en önemli etken, kask kullanmaktır.

- Her zaman uygun bir kask giyin.
- Yüz koruyucusu ya da gözlük takın. Gözlerinizin rüzgara maruz kalması, görüşünüzü olumsuz etkileyebilir ve dolayısıyla tehlikeli bir durumu fark edemeyebilirsiniz.
- Mont, sağlam ayakkabılar, pantolon, eldiven vs. giyilmesi yaralanmanızı önlemede ya da azaltmada etkilidir.

- Hiçbir zaman bol giysiler giymeyin, yoksa kontrol kollarına ya da tekerleklerle takılıp yaralanmanıza ya da kazaya yol açabilir.
- Her zaman bacaklarınızı, bileklerinizi ve ayaklarınızı kapatan koruyucu giysiler giyin. Motor veya egzoz sistemi sürüş esnasında veya sonrasında çok sıcak olur ve yanıklara yol açabilir.
- Yukarıdaki önlemleri yolcular da almalıdır.

## **Karbon Monoksit Zehirlenmesinden Kaçınma**

Tüm motorların egzoz gazları, ölümcül bir gaz olan karbon monoksit içerir. Karbon monoksit gazının solunması, baş ağrısına, baş dönmelerine, sersemliğe, mide bulantısına, bilinç kaybına ve sonunda ölüme sebep olabilir. Karbon monoksit, herhangi bir motor egzoz gazı görmeseniz veya kokusunu almasanız dahi ortamda bulunabilen, renksiz, kokusuz, tadı olmayan bir gazdır. Öldürücü seviyede karbon monoksit kısa sürede toplanabilir ve sizi çabucak zayıf düşürerek ve kendinizi kurtarmayacağınız hale getirebilir. Ayrıca, öldü-

## ! Güvenlik bilgileri

1

rücü seviyede karbon monoksit, kapalı veya yeterince havalandırılmayan alanlarda saatlerce veya günlerce kalabilir. Karbon monoksit zehirlenmesi bulgularından birini fark ederseniz, derhal o alanı terk edin, temiz hava alın ve TIBBİ MÜDAHALE İSTEYİN.

- Motoru kapalı alanlarda çalıştırmayın. Egzoz gazını fanlar vasıtasıyla veya kapı ya da pencereleri açarak havalandırmaya çalışsanız dahi, karbon monoksit kısa sürede tehlikeli seviyelere ulaşabilir.
- Motoru ambar, garaj veya otomobil sundurması gibi kısmen kapalı veya yeterli derecede havalandırılmayan alanlarda çalıştırmayın.
- Motoru pencereler ve kapılar gibi açık alanlar vasıtasıyla egzoz gazının bir binaya girebileceği açık alanlarda çalıştırmayın.

### Yükleme

Motosikletinize aksesuarlar eklemek ya da yük yüklemek, motosikletin ağırlık dağılımı değiştiği takdirde dengeyi ve kullanımı olumsuz yönde etkileyebilir. Kaza olasılığını önlemek için motosikletinize yük yüklerken ya da aksesuar

eklerken son derece dikkatli olun. Yüklü ya da aksesuar eklenmiş bir motosikleti sürerken özel dikkat gösterin. Burada, aşağıda aksesuarlar hakkında verilen bilgi ile birlikte, motosikletinize yük yüklerseniz izlemeniz gereken genel kılavuz ilkeleri bulabilirsiniz: Sürücü, yolcu, aksesuarlar ve yüklerin toplam ağırlığı, maksimum yük sınırını aşmamalıdır. **Aşırı yüklü bir aracın kullanılması, kazaya sebebiyet verebilir.**

**Maksimum yük:**  
165 kg (364 lb)

Bu ağırlık sınırları dahilinde yükleme yaparken, aşağıdakileri dikkate alın:

- Yük ve aksesuar ağırlığı mümkün olduğu kadar alçak ve motosiklette yakın tutulmalıdır. En ağır yüklerinizi motosikletin merkezine mümkün olduğu kadar yakın olarak güvenli bir şekilde istifleyin ve dengesizliği en aza indirmek için ağırlığı motosikletinizin her iki tarafına olabildiği kadar aynı oranda dağıttığınızdan emin olun.
- Ağırlıkların kayması ani bir denge kaybına neden olabilir. Sürüşten önce aksesuarların ve yüklerin

motosiklete emniyetli bir şekilde bağlı olduğundan emin olun. Aksesuar bağlantılarını ve yük tutucularını sık sık kontrol edin.

- Yükünüz için süspansiyonu doğru şekilde ayarlayın (yalnızca süspansiyonu ayarlanabilen modellerde) ve lastiklerinizin basıncını kontrol edin.
- Gidona, ön çatala ya da ön çamurluğa hiçbir zaman geniş ve ağır cisimler bağlamayın. Böyle cisimler dengesiz sürüşe ya da gidonun yavaş tepki vermesine neden olabilir.
- **Bu araç, karavan ve römork çekmek veya bir sepet bağlamak üzere tasarlanmamıştır.**

### Orijinal Yamaha Aksesuarları

Aracınız için aksesuar seçimi yapmak önemli bir karardır. Yalnızca Yamaha yetkili servisinde mevcut olan Orijinal Yamaha Aksesuarları, aracınızda kullanılması için Yamaha tarafından tasarlanmış, test edilmiş ve onaylanmıştır. Yamaha ile herhangi bir ilgisi olmayan birçok firma yedek parça ve aksesuar üretmekte ve Yamaha mo-

delleri için modifikasyonlar sunmaktadır. Yamaha, bu şirketlerin ürettiği bu ürünleri test edebilecek konumda değildir. Yamaha, bu nedenle, bir Yamaha yetkili servisi tarafından satılsa veya monte edilse dahi kendisi tarafından satılmayan aksesuarları ve özellikle önerilmiş olmayan değişiklikleri ne onaylayabilir ne de önerebilir.

## **Satış Sonrası Parçalar, Aksesuarlar ve Değişiklikler**

Yamaha'nın orijinal aksesuarlarının tasarım ve kalitesine benzer ürünler bulurken, bazı yan sanayi aksesuar ve değişikliklerin size veya başkalarına karşı içerdiği potansiyel tehlikelerden dolayı uygun olmayabileceğini bilmelisiniz. Yan sanayi ürünlerin takılması veya aracınızda tasarım veya çalışma niteliklerini değiştiren değişiklikler yapılması sizi veya başkalarını ciddi yaralanma veya ölüm riski altına sokabilir. Aracınızda yapılan değişikliklerle ilgili yaralanmalardan siz sorumlusunuz. Aksesuar eklerken "Yükleme" bölümünde belirtilenlere ek olarak aşağıdaki tavsiyeleri de dikkate alın.

- Hiçbir zaman motosikletinizin per-

formansını zayıflatacak aksesuarlar takmayın ve yük taşımayın. Aksesuarların, yerden yüksekliği ya da dönüş yüksekliğini bir şekilde etkileyecek, süspansiyon hareket mesafesini, gidon hareket mesafesini ve kontrolünü kısıtlayacak ya da farları ve reflektörleri engelleyecek tipte olmadığından emin olun.

- Gidona ya da ön çatal bölgesine takılan aksesuarlar, kötü denge dağılımı ya da aerodinamik değişiklik nedeniyle denge-sizlik yaratabilir. Gidona ya da ön çatal bölgesine aksesuar eklenirse, mümkün olduğunca hafif olmalı ve minimum seviyede tutulmalıdır.
- Hantal ya da geniş aksesuarlar aerodinamik etkiler nedeniyle motosikletin dengesini ciddi biçimde etkileyebilir. Rüzgar motosikleti kaldırabilir ya da motosiklet yandan gelen rüzgar nedeniyle dengesini kaybedebilir. Bu aksesuarlar geniş araçları geçerken veya onlar tarafından geçilirken denge kaybına da yol açabilir.

- Bazı aksesuarlar sürücüyü normal sürüş pozisyonundan ayıracaktır. Uygun olmayan sürüş pozisyonu, sürücünün hareket özgürlüğünü kısıtlar ve kontrol yeteneğini azaltabilir, bu nedenle bu tür aksesuarlar tavsiye edilmez.

- Elektrikli aksesuarlar eklerken dikkatli olun. Elektrikli aksesuarlar motosikletin elektrik sisteminin kapasitesini aşarsa elektrik arızası meydana gelebilir, bu nedenle beklenmedik bir anda motor gücü kesilebilir ya da farlar sönebilir.

## **Yan Sanayi Lastikler ve Jantlar**

Motosikletinizle birlikte gelen lastikler ve jantlar performans yeteneklerine uyması ve en iyi tutuş, fren ve konforu sağlaması için tasarlanmıştır. Başka lastikler, jantlar, ölçüler ve kombinasyonlar uygun olmayabilir. Lastiklerinizi değiştirme konusunda daha fazla bilgi ve lastik özellikleri için 8-17 no'lu sayfaya bakın.

## **Motosikletin taşınması**

Bir başka araçla motosikleti taşımadan önce aşağıdaki talimatlara uydunuzdan emin olun.

## Güvenlik bilgileri

1

- Motosiklettteki sabitlenmemiş tüm nesnelere dikkatli çıkarmak.
- Çekici veya taşıyıcı üzerinde ön tekerleği düz ileri bakacak şekilde tutun ve lastiği bir oluk içine yerleştirerek gidonun dönmesini engelleyin.
- Motosikletin şasi veya üst yapı gibi sabit parçalarına (lastik gidon kısımları, sinyal lambaları veya kırılabilir parçalar hariç) bağlanan halatlarla veya uygun kuşaklarla motosikleti sabitleyin. Kuşakların geçeceği kısımları dikkatle seçin; kuşaklar, taşıma sırasında boyalı yüzeylere sür-tünmemelidir.
- Süspansiyon, kuşaklar aracılığıyla bir miktar sıkıştırılmış olmalıdır, aksi takdirde taşıma sırasında motosiklet zıplayabilir.

### Güvenli kullanım bilgileri

- Dönüş yaparken belirgin bir biçimde sinyal verdiğinizden emin olun.
- Islak yolda fren yapmak çok zor olabilir. Motosiklet kayabileceğinden, sert fren yapmaktan kaçının. Islak bir zeminde durmak için frenleri yavaşça kullanın.
- Bir köşeye ya da viraja yaklaşırken yavaşlayın. Bir dönüşü tamamladıktan sonra yavaşça hızlanın.
- Park etmiş araçları geçerken dikkatli olun. Sürücü sizi görmeyebilir ve kapıyı aniden açabilir.
- Demiryolu geçişleri, tramvay yolları, metal plakalar ve kanalizasyon kapakları ıslakken aşırı kaygandır. Yavaşlayın ve bunları dikkatli geçin. Motosikleti dik tutun, aksi takdirde altınızdan kayabilir.
- Motosikleti yıkadığınızda fren balataları ve kampanalar ıslanabilir. Motosikleti yıkadıktan sonra, sürmeden önce frenleri kontrol edin.

- Her zaman kask, eldiven, pantolon (şişmemesi için paçalardan ve bileklerden dar olmalıdır) ve parlak renkli ceket giyin.
- Motosikletle çok fazla yük taşımayın. Aşırı yüklü motosiklet dengesiz olacaktır. Taşıyıcıya (mevcut ise) yük bağlamak için sağlam bir ip kullanın. Gevşek bağlanmış yük, motosikletin dengesini olumsuz etkileyerek dikkatinizin dağılmasına neden olabilir. (1-3 no'lu sayfaya bakın.)

## Soldan görünüm

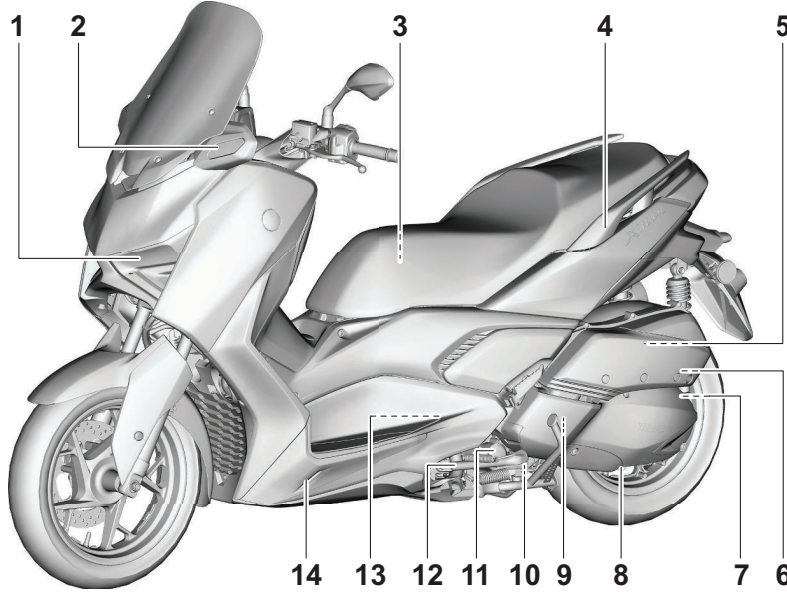

1. Far (sayfa 8-29)
2. Ön sinyal lambası
3. Avadanlık (sayfa 8-2)
4. Tutamak (sayfa 7-3)
5. Hava filtresi elemanı (sayfa 8-13)
6. Amortisör grubu yay ön yükü ayarlama halkası (sayfa 5-34)
7. Şanzıman yağı doldurma kapağı (sayfa 8-11)
8. Şanzıman yağı tahliye civatası (sayfa 8-11)
9. V kayış muhafazası hava filtresi elemanı (sayfa 8-13)
10. Motor yağı tahliye civatası (sayfa 8-9)
11. Motor yağı filtresi elemanı (sayfa 8-9)
12. Yan ayak (sayfa 5-35)
13. Buji (sayfa 8-8)
14. Soğutma suyu haznesi (sayfa 8-11)

# Açıklama

## Sağdan görünüm

2

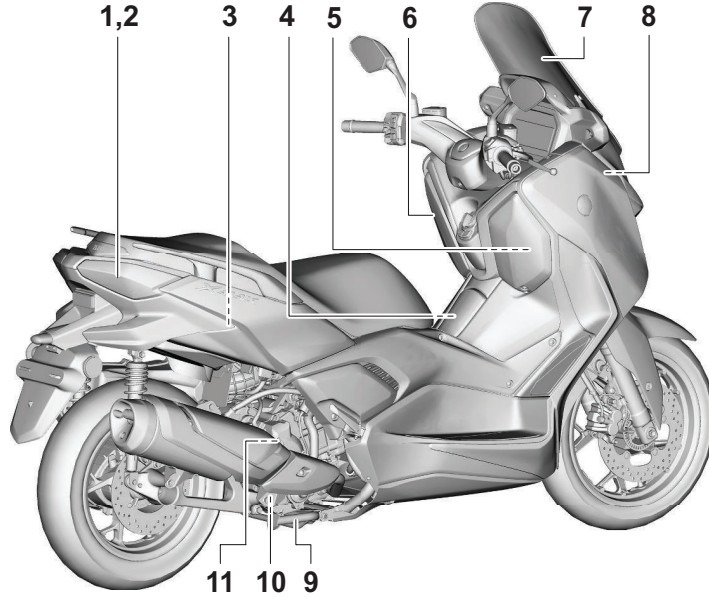

1. Arka lamba
2. Arka sinyal lambası
3. Arka saklama bölmesi (sayfa 5-31)
4. Yakıt deposu kapağı (sayfa 5-28)
5. Akü (sayfa 8-26)
6. Saklama bölmesi A (sayfa 5-31)
7. Ön cam (sayfa 8-27)
8. Sigortalar (sayfa 8-27)

9. Orta ayak (sayfa 8-24)
10. Motor yağı seviye kontrol gözü (sayfa 8-9)
11. Motor yağı doldurma kapağı (sayfa 8-9)

## Göstergeler ve kumandalar

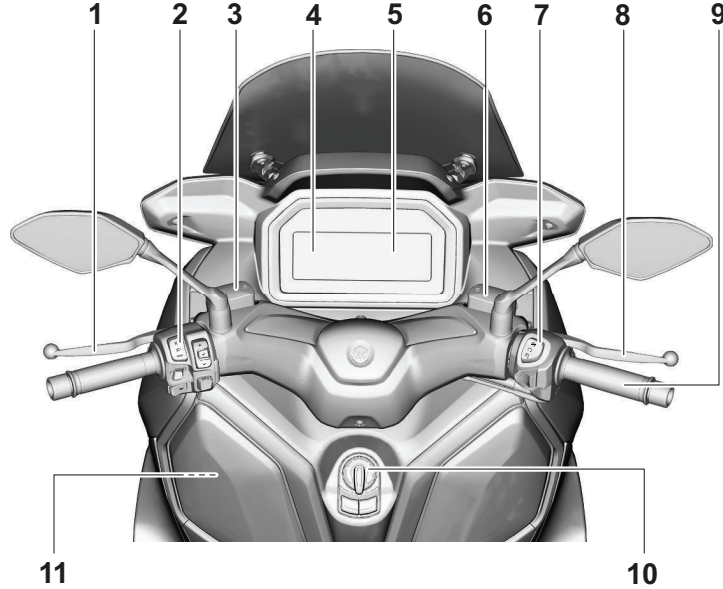

1. Arka fren kolu (sayfa 5- 25)
2. Sol gidon düğmeleri (sayfa 5-23)
3. Arka fren hidroliği haznesi (sayfa 8-20)
4. Ana ekran (sayfa 5-3)
5. Bilgi-eğlence ekranı (sayfa 5-5)
6. Ön fren hidroliği haznesi (sayfa 8-20)
7. Sağ gidon düğmeleri (sayfa 5-23)
8. Ön fren kolu (sayfa 5-25)

9. Gaz kolu (sayfa 8-16)
10. Kontak (sayfa 3-7)
11. USB Tip C girişi (sayfa 5-35)

# Akıllı anahtar sistemi

## Akıllı anahtar sistemi

Akıllı anahtar sistemi, aracın mekanik anahtar kullanılmadan çalıştırılmasını sağlar. Ayrıca, bir otoparkta motosikleti bulmanıza yardımcı olan bir cevap fonksiyonu vardır. (3-5 no'lu sayfaya bakın.)

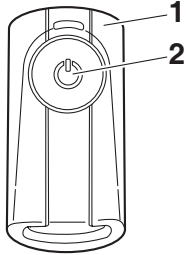

1. Akıllı anahtar
2. Akıllı anahtar düğmesi

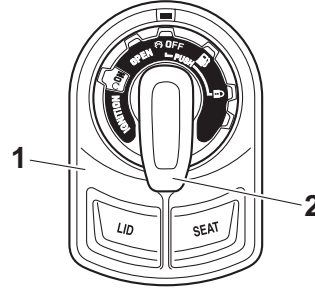

1. Kontak kilidi
2. Kontak kilidi düğmesi

### ⚠ UYARI

- İmplant kalp cihazları veya kalp defibrilatörlerinin yanı sıra diğer elektrikli tıbbi cihazları, aracın anteninden uzak tutun (şekle bakın).
- Anten tarafından iletilen radyo dalgaları, yakın mesafedeyken bu tür cihazların çalışmasını etkileyebilir.
- Elektrikli tıbbi cihazınız varsa, bu aracı kullanmadan önce bir doktora veya cihaz üreticisine danışın.

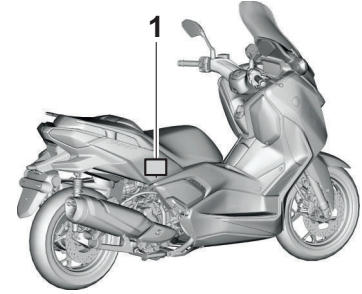

1. Araç üstü anten

### **DİKKAT**

Akıllı anahtar sistemi, zayıf radyo dalgaları kullanır. Akıllı anahtar aşağıdaki durumlarda çalışmayabilir.

- Akıllı anahtar, güçlü radyo dalgalarının veya diğer elektromanyetik sesin olduğu bir ortama koyulursa
- Yakında güçlü radyo dalgaları yayan tesisler varsa (TV veya radyo kuleleri, elektrik santralleri, yayın istasyonları, havaalanları, vs.)
- Akıllı anahtara çok yakın bir konumda radyo veya cep telefonu gibi iletişim ekipmanı taşıyor veya kullanıyorsanız

- Akıllı anahtar, metal bir nesne ile temas halindeyse veya kaplanmışsa
- Yakınlarda akıllı anahtar sistemine sahip başka araçlar varsa

**Bu durumlarda, akıllı anahtarı başka bir yere alın ve işlemi tekrarlayın. Hala çalışmıyorsa, aracı acil durum modunda çalıştırın. (8-34 no'lu sayfaya bakın.)**

## İPUCU

Akü gücünü muhafaza etmek için, akıllı anahtar sistemi motosikletin son kullanımından yaklaşık 9 gün sonra devre dışı bırakılır (cevap fonksiyonu iptal edilir). Bu durumda, akıllı anahtar sistemini yeniden açmak için kontak kilidi düğmesine basın.

## Akıllı anahtar sisteminin çalışma menzili

Akıllı anahtar sisteminin çalışma menzili, antenden yaklaşık 80 cm'dir.

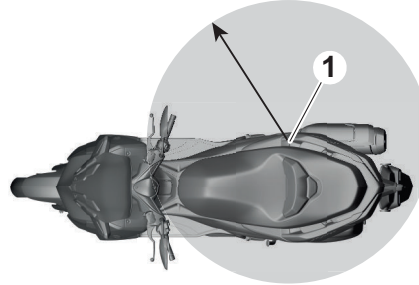
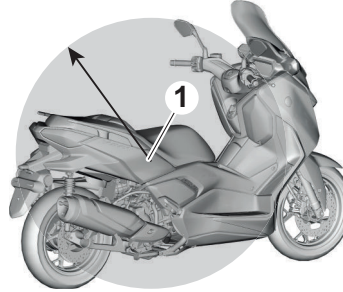

1. Araç üstü anten

## İPUCU

- Akıllı anahtar sistemi zayıf radyo dalgaları kullandığından çalışma aralığı çevre koşullarından etkilenir.
- Akıllı anahtarın pili zayıfladığında, akıllı anahtar çalışmayabilir veya çalışma menzili çok düşebilir.
- Akıllı anahtar kapatılırsa, çalıştırma menzili içerisinde olsa dahi araç anahtarı tanımayacaktır. Akıllı anahtar sistemi çalışmıyorsa, akıllı anahtarın açık olduğunu doğrulamak için 3-5 no'lu sayfaya bakın.
- Akıllı anahtarı ön veya arka saklama bölmesine koymak, akıllı anahtar ve motosiklet arasındaki iletişimi engelleyebilir. Arka saklama bölmesi akıllı anahtar içerideyken kilitlenirse, akıllı anahtar sistemi devre dışı kalabilir. Akıllı anahtarı daima yanınızda taşımalısınız.
- Motosikletten inerken, gidonu kilitlediğinizden ve akıllı anahtarı yanınıza aldığınızdan emin olun. Akıllı anahtarı kapatmanız tavsiye edilir.

# Akıllı anahtar sistemi

## ! UYARI

- Akıllı anahtarı yanınızda taşımalısınız. Anahtarı motosiklet içerisinde saklamayın.
- Akıllı anahtar çalışma menzili içindeyken gerekli özeni gösterin, çünkü akıllı anahtarı taşımayan diğer insanlar motoru çalıştırabilir ve aracı kullanabilir.

## Akıllı anahtarın ve mekanik anahtarların kullanımı

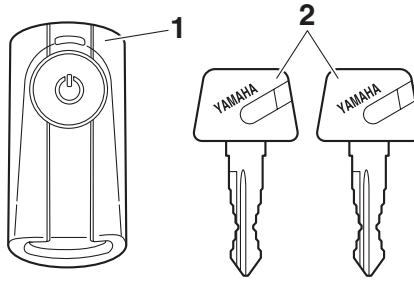

1. Akıllı anahtar
2. Mekanik anahtar

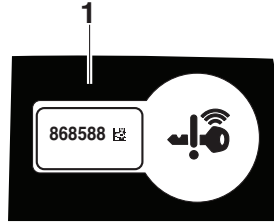

1. Tanımlama numarası kartı

## ! UYARI

- Akıllı anahtarı yanınızda taşımalısınız. Anahtarı motosiklet içerisinde saklamayın.
- Akıllı anahtar çalışma menzili içindeyken gerekli özeni gösterin, çünkü akıllı anahtarı taşımayan diğer insanlar motoru çalıştırabilir ve aracı kullanabilir.

Motosiklet ile birlikte bir akıllı anahtar, iki mekanik anahtar ve bir tanımlama numarası kartı verilir.

Akü deşarj olmuşsa, seleyi açmak için mekanik anahtar kullanılabilir. **Akıllı anahtara ek olarak, yanınızda bir de mekanik anahtar taşıyın.**

Akıllı anahtar kaybedilmiş veya pili tükenmişse, motosikleti acil durum modunda çalıştırmak için tanımlama numarası kullanılabilir. (8-34 no'lu sayfaya bakın.) **Acil durumlar için tanımlama numarasını bir yere not edin.** Akıllı anahtar kaybedilmişse ve akıllı anahtar sistemi tanımlama numarası bilinmiyorsa, tüm akıllı anahtar sisteminin değiştirilmesi gerekecektir

ve bu oldukça maliyetlidir. Tanımlama numarası kartını güvenli bir yerde muhafaza edin.

### **DİKKAT**

Akıllı anahtarın hassas elektronik bileşenleri vardır. Olası arızaları ve hasarları engellemek için aşağıdaki önlemleri alın.

- Akıllı anahtarı, saklama bölmesine yerleştirmeyin. Akıllı anahtar, yol titreşimlerinden ve aşırı sıcaktan dolayı zarar görebilir.
- Akıllı anahtarı düşürmeyin, bükmeyin veya sert darbelere maruz bırakmayın.
- Akıllı anahtarı suya veya başka sıvılara batırmayın.
- Akıllı anahtar üzerine ağır nesnelere koymayın veya aşırı baskı uygulamayın.
- Akıllı anahtarı doğrudan güneş ışığına, yüksek sıcaklıklara veya fazla neme maruz kalan ortamlarda bırakmayın.
- Akıllı anahtarı taşlamayın veya modifiye etmeye çalışmayın.
- Akıllı anahtar, güçlü manyetik alanlardan ve anahtarlıklar, televizyonlar ve bilgisayarlar gibi manyetik nesnelere uzak tutun.

- Akıllı anahtarı, elektrikli tıbbi cihazlardan uzak tutun.
- Akıllı anahtarın, yağ, cilalama maddeleri, yakıt veya herhangi güçlü bir kimyasal madde ile temas etmesine izin vermeyin. Akıllı anahtar gövdesi rengini kaybedebilir veya çatlayabilir.

### **İPUCU**

- Akıllı anahtarın pil ömrü yaklaşık olarak iki yıldır, fakat bu çalışma koşullarına göre değişiklik gösterebilir.
- Motosikletin gücü açıldığında akıllı anahtar sistemi gösterge lambası 20 saniye boyunca yanıp söndüğü zaman veya akıllı anahtar düğmesine basıldığında akıllı anahtar gösterge lambası yanmadığı zaman akıllı anahtar pilini değiştirin. (3-6 no'lu sayfaya bakın.) Pilini değiştirdikten sonra akıllı anahtar yine çalışmıyorsa, motosikletin aküsünü kontrol edin ve motosikleti bir Yamaha yetkili servisine kontrol ettirin.

- Akıllı anahtar sürekli olarak radyo dalgaları alıyorsa, akıllı anahtar pili kısa sürede tükenacaktır. (Örneğin televizyon, radyo veya bilgisayar gibi elektronik ürünlerin çevresine yerleştirildiğinde.)
- Bir araç için altı adede kadar akıllı anahtar kaydedilebilir. Yedek akıllı anahtar ile ilgili olarak, bir Yamaha yetkili servisi ile görüşün.
- Bir akıllı anahtarın kaybedilmesi durumunda, aracın çalınmasını önlemek için derhal bir Yamaha yetkili servisi ile görüşün.

# Akıllı anahtar sistemi

## Akıllı anahtar

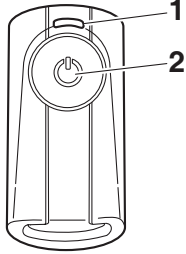

1. Akıllı anahtar gösterge lambası
2. Akıllı anahtar düğmesi

### ⚠ UYARI

- Akıllı anahtarı yanınızda taşımalısınız. Anahtarı motosiklet içerisinde saklamayın.
- Akıllı anahtar çalışma menzili içindeyken gerekli özeni gösterin, çünkü akıllı anahtarı taşıyan diğer insanlar motoru çalıştırabilir ve aracı kullanabilir.

### Akıllı anahtarı açmak veya kapatmak için

Akıllı anahtarı açmak veya kapatmak için, akıllı anahtar düğmesine yaklaşık

1 saniye basılı tutun. Akıllı anahtar kapatıldığında, akıllı anahtar algılama menziline getirilse dahi motosiklet çalıştırılmaz. Motosikleti çalıştırmak için, akıllı anahtarı açın ve algılama menziline getirin.

### Akıllı anahtarın açık veya kapalı olduğunu kontrol etmek için

Akıllı anahtarın o anki çalışma durumunu doğrulamak için akıllı anahtar düğmesine basın.

Akıllı anahtar gösterge lambası:

- 0,1 saniyeliğine yanar: Akıllı anahtar açık.
- 0,5 saniyeliğine yavaşça yanar: Akıllı anahtar kapalı.

### Uzaktan cevap fonksiyonu

Cevap fonksiyonunu uzaktan çalıştırmak için, akıllı anahtar düğmesine basın. İkaz sesi iki defa duyulacak ve sinyal lambaları iki defa yanıp sönecektir. Bu özellik, motosikleti bir otoparkta ve diğer alanlarda bulmak için kullanışlıdır.

### Cevap fonksiyonunun çalışma menzili

Cevap fonksiyonunun yaklaşık çalışma menzili aşağıda gösterilmektedir.

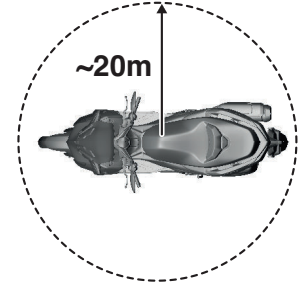

Akıllı anahtar zayıf radyo dalgalarını kullandığı için, çalışma menzili çevreden etkilenebilir.

### Cevap ikaz sesinin açılması ve kapatılması

Cevap fonksiyonu kullanıldığında duyulan ikaz sesi, aşağıdaki prosedür takip edilerek açılabilir veya kapatılabilir.

1. Akıllı anahtarı açın ve algılama menziline getirin.

2. Konağı "OFF" (Kapalı) konumuna getirin ve kontak kilidi düğmesine bir defa basın.
3. Düğmeye bastıktan sonraki 9 saniye içinde, düğmeye tekrar basın ve 5 saniye basılı tutun.
4. İkaz sesi duyulduğunda, ayarlama tamamlanmıştır.  
İkaz sesi:
  - İki defa duyuluyor: İkaz sesi kapalı.
  - Bir defa duyuluyor: İkaz sesi açık.

### Akıllı anahtar pilinin değiştirilmesi

Aşağıdaki durumlarda pili bir Yamaha yetkili servisinde değiştirtin:

- Motosikletin gücü açıldığında, akıllı anahtar sistemi gösterge lambası 20 saniye boyunca yanıp sönüyorsa.
- Yanıtlama işlevi çalışmıyor veya çalışma aralığı çok kısa.

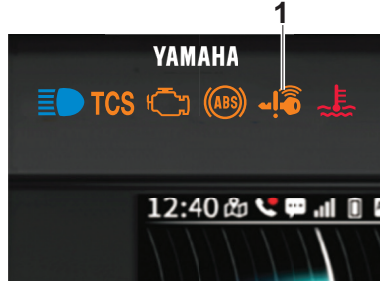

1. Akıllı anahtar sistemi gösterge lambası "🔑"

### ⚠ UYARI

Bu pil lityum ve organik elektrolit gibi yanıcı maddeler içermektedir. Bu pili güvenli bir şekilde kullanmak için aşağıdaki uyarılara uyulmalıdır:

- Pili kısa devre yaptırmayın
- Pili şarj etmeyin
- Pili suya batırmayın
- Pili deforme etmeyin veya hasar vermeyin
- Pile hiçbir şekilde müdahale etmeyin

Uygun pil:  
CR2032



### ⚠ UYARI

Pilin yanlış takılması durumunda patlama tehlikesi

- Sadece aynı veya eşdeğer tipte pil ile değiştirin.
- Lütfen pil, batarya veya akülerin çöpe atılmasıyla ilgili tüm yasaları ve düzenlemeleri kontrol edin ve bunlara uyun.

# Akıllı anahtar sistemi

3

- Pili asla ateşe atmayın veya ezme veya kesmeye kalkışmayın.
- Pil hata sonucu çöpe atılırsa veya yüksek sıcaklığa (100 °C veya üstü) maruz kalırsa, pilin içinde elektrolit sızıntısına, dahili kısa devreye, ısı oluşumuna, patlamaya ve şiddetli alevlenmeye neden olan gaz oluşmasına neden olabilir.

El Ünitesini güneş ışığı veya ateş gibi aşırı ısıya maruz bırakmayın.

Pili yutmayın, Kimyasal Yanık Tehlikesi

- Bu ürün bir madeni para/düğme tip pil içerir. Madeni para/düğme tip pil yutulursa veya vücut içinde herhangi bir yerde tutulursa, sadece 2 saat içinde ciddi dahili yanıklara ve ölüme neden olabilir. Yeni ve kullanılmış pilleri çocuklardan uzak tutun.
- Pil bölmesi emniyetli şekilde kapanmıyorsa, ürünü kullanmayın ve çocuklardan uzak tutun.

- Pillerin yutulmuş olabileceğinden şüpheleniyorsanız, derhal tıbbi yardım arayın.

ISO 7000-0434 uyarı işareti muhafazanın üzerindedir.

⚠: Bu sembol, cihazla birlikte verilen kitaplarda önemli kullanım ve bakım (servis) talimatlarının bulunduğu konusunda kullanıcıyı uyarmayı amaçlamaktadır.

## Kontak kilidi

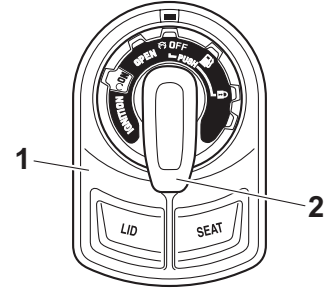

1. Kontak kilidi
2. Kontak kilidi düğmesi

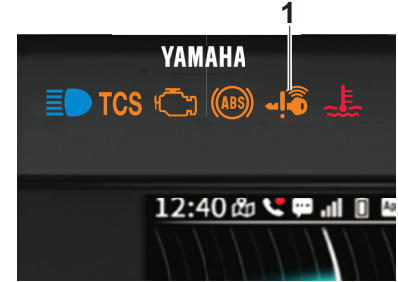

1. Akıllı anahtar sistemi gösterge lambası "🔑"

Kontak kilidi açmak ve kapatmak, gidonu kilitlemek ve açmak, seleyi, depo kapağını ve saklama bölmesi A'yı açmak için kontak kilidi kullanılır. Kontak kilidi

düğmesine basıldıktan ve akıllı anahtar onayı gerçekleştiikten sonra, akıllı anahtar gösterge lambası yanıyorken (yaklaşık 4 saniye) kontak kilidi çevrilebilir.

## ⚠ UYARI

**Araç hareket halindeyken ana şalteri asla “OFF-KAPALI”, “” veya “ON-AÇIK” konumuna getirmeyin. Aksi takdirde, elektrikli sistemler kontrol kaybına veya kazaya yol açabilecek şekilde kapanır.**

## İPUCU

Kontak kilidi düğmesine arka arkaya basmayın veya normal kullanıma aykırı şekilde arka arkaya çevirmeyin. Aksi takdirde, kontak kilidinin hasardan korunması için, akıllı anahtar sistemi geçici olarak devre dışı bırakılacak ve akıllı anahtar sistemi gösterge lambası yanıp sönmeye başlayacaktır. Bu durumda, kontak kilidini tekrar kullanmadan önce gösterge lambasının tamamen sönmelerini bekleyin.

Kontak kilidinin konumları aşağıda açıklanmıştır.

## AÇIK

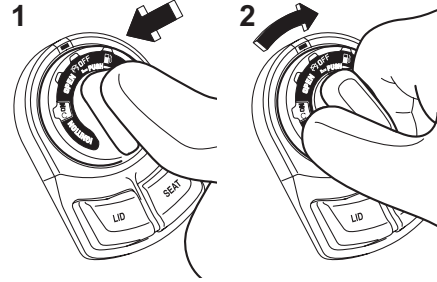

1. Bastırın.
2. Çevirin.

Tüm elektrik devreleri çalışmaya hazırdır, motor çalıştırılabilir.

## Araçın gücünü açmak için

1. Akıllı anahtarı açın ve algılama menziline getirin.
2. Kontak kilidi düğmesine basın; akıllı anahtar gösterge lambası yaklaşık 4 saniye boyunca yanacaktır.
3. Akıllı anahtar sistemi gösterge lambası yanıyorken, kontağı “ON” (Açık) konumuna getirin. Tüm sinyal lambaları iki defa yanıp söner ve araç gücü açılır.

## İPUCU

- Akü voltajı düşükse, sinyal lambaları yanıp sönmeyebilir.
- Akıllı anahtarı kullanmadan motosiklet gücünün açılması ile ilgili bilgi için 8-34 no'lu sayfadaki “Acil durum modu” konusuna bakın.

## KAPALI

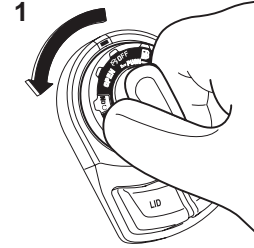

1. Çevirin.

Tüm elektrikli sistemler kapalıdır.

## Araçın gücünü kapatmak için

1. Akıllı anahtar açık ve algılama menzili içindeyken, kontak kilidini “OFF” (Kapalı) konumuna çevirin.
2. Sinyal lambaları bir defa yanıp söner ve araç gücü kapatılır.

# Akıllı anahtar sistemi

## İPUCU

Kontakt kilidi "OFF" (Kapalı) konumunda fakat akıllı anahtar doğrulanmıyorsa (akıllı anahtar algılama menzilinin dışında veya kapalı), 3 saniye boyunca ikaz sesi duyulur ve akıllı anahtar sistemi gösterge lambası 30 saniye boyunca yanıp söner.

- Bu 30 saniye boyunca, kontakt kilidi serbest bir şekilde kullanılabilir.
- 30 saniyeden sonra, araç gücü otomatik olarak kapatılır.
- Araç gücünü hemen kapatmak için, kontakt kilidi düğmesine 2 saniye içinde dört defa basın.

## OPEN (Açık)

Kontakt kilidine güç verilir. Sele ve saklama bölmesi A açılabilir.

## Selenin ve saklama bölmesinin A açılması

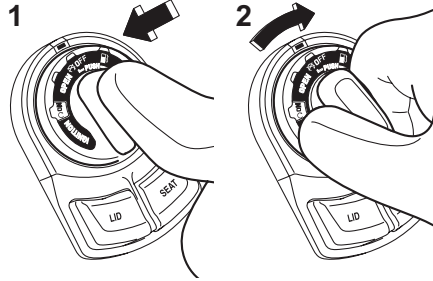

1. Bastırın.
2. Çevirin.

1. Akıllı anahtar açık ve algılama menzili içindeyken, kontakt kilidi düğmesine basın.
2. Akıllı anahtar sistemi gösterge lambası yanıyorken, kontaklı "OPEN" (Açık) konumuna getirin.
3. Seleyi açmak için, "SEAT" (Sele) düğmesine basın ve ardından selenin arka kısmını kaldırın.

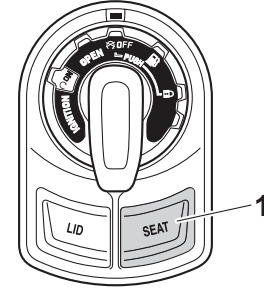

1. "SEAT-SELE" düğmesi



4. Saklama bölmesi A'yı açmak için, "LID" (Kapak) düğmesine basın.

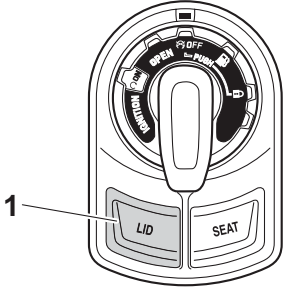

1. "LID-SELE" düğmesi

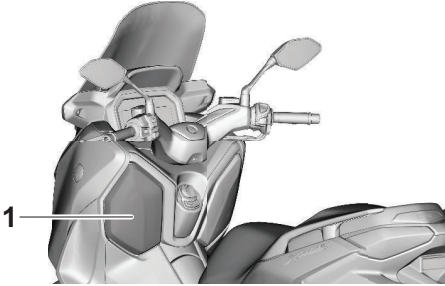

1. Saklama bölmesi A

## İPUCU

Harekete geçmeden önce, selenin ve saklama bölmesinin güvenli bir şekilde kapalı olduğundan emin olun.

## Açık konum hatırlatıcı

Kontak "OPEN" (Açık) konumundayken motosikletten ayrılıp kilitleri açık bırakmanızı önlemek için, aşağıdaki koşullarda akıllı anahtar sistemi ikaz sesi duyulur.

- Kontak kilidi 3 dakika boyunca açık konumda kaldıysa
- Kontak kilidi açık konumdayken akıllı anahtar kapatılırsa
- Kontak kilidi açık konumdayken akıllı anahtar sisteminin algılama menziline girilirse

3 dakika sonra ikaz sesi duyuluyorsa, kontak kilidini "OFF" (Kapalı) veya "🔒" konumuna çevirin. Akıllı anahtarın kapalı olması veya algılama menziline çıkması nedeniyle ikaz sesi duyuluyorsa, akıllı anahtarı açın ve algılama menziline girin.

## İPUCU

- 1 dakika sonra ikaz sesi durur.
- Sele, mekanik anahtar kullanılarak açılabilir. (5-31 no'lu sayfaya bakın.)

## "🔒" (Kilit)

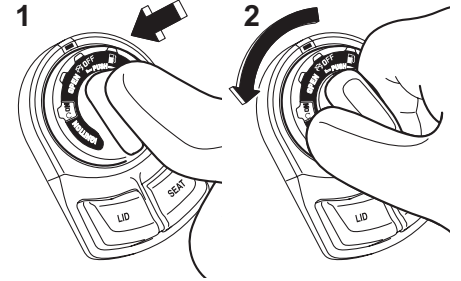

1. Bastırın.
2. Basın ve çevirin.

Gidon kilitlenir ve tüm elektrikli sistemler kapatılır.

## Gidonu kilitlemek için

1. Gidonu sola doğru tamamen çevirin.
2. Akıllı anahtar açık ve algılama menzili içindeyken, kontak kilidi düğmesine basın.
3. Akıllı anahtar sistemi gösterge lambası yanıyorken, kontak kilidi düğmesine basın ve kontağı "🔒" konumuna çevirin.

# Akıllı anahtar sistemi

## İPUCU

Gidon kilitlenmezse, biraz sağa doğru geri çevirmeyi deneyin

### Gidon kilidini açmak için

3

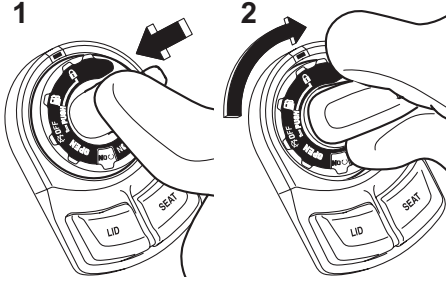

1. Bastırın.
2. Basın ve çevirin.

1. Akıllı anahtar açık ve algılama menzili içindeyken, kontak kilidi düğmesine basın.
2. Akıllı anahtar sistemi gösterge lambası yanıyorken, kontak kilidi düğmesine basın ve kontağı istediğiniz konuma çevirin.

## “” (Yakıt deposu kapağı)

Yakıt deposu kapağının açılması

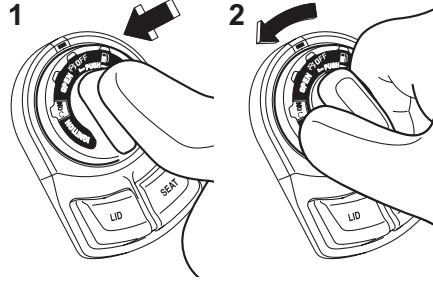

1. Bastırın.
2. Çevirin.

1. Akıllı anahtar açık ve algılama menzili içindeyken, kontak kilidi düğmesine basın.
2. Akıllı anahtar sistemi gösterge lambası yanıyorken, kontağı “” konumuna çevirin.

Yakıt deposu kapağını kapatmak için  
Kapanıncaya kadar, yakıt deposu kapağına bastırın.

## İPUCU

Harekete geçmeden önce, yakıt deposu kapağının güvenli bir şekilde kapalı olduğundan emin olun.

## Akıllı özellikler: Giriş

### ⚠ UYARI

- **Sürüş esnasında dikkat eksikliği ölüm veya ciddi yaralanmalara yol açabilir. Gözlerinizi ve zihninizi yolda tutarak daima sürüşe konsantre olun.**
- **Ayar değişikliği yapmadan önce aracı durdurun.**
- **Sürüş esnasında ayarları değiştirmek, dikkatinizi dağıtabilir ve kaza riskini artırabilir.**
- **Sürüş sırasında ellerinizi giddondan asla çekmeyin.**
- **Çevrenizdeki farkındalığı sürdürmek ve güvenliği sağlamak için ses seviyesini düşük tutun.**

Bu araç, bir iletişim kontrol ünitesi (CCU) ve telefonunuzdaki MyRide uygulaması aracılığıyla araca bağlanan, akıllı telefonunuzu kullanan kapsamlı bir akıllı özellikler paketi ile donatılmıştır.

- GPS navigasyonu (Garmin StreetCross gerektirir) (sayfa 4-4)
- Telefon (sayfa 4-6)
- Müzik çalar (sayfa 5-13)

- Akıllı telefon bildirimleri (sayfa 5-15)
- Hava durumu bilgisi (sayfa 5-16)
- Saat otomatik güncelleme (sayfa 5-18)
- Dil ayarları (sayfa 4-2)

### İPUCU

- Akıllı telefon cihazınıza bağlı olarak bazı özellikler kullanılamayabilir. Bazı müzik ve SNS uygulamaları, diğer uygulamalarla birlikte düzen çalışmayabilir.
- Araç gücü açıldıktan sonra CCU'nun Bluetooth işlevini başlatması yaklaşık 10 saniye sürer. Bu süre boyunca ilgili işlevler menü sisteminde gri renkte gösterilecektir.

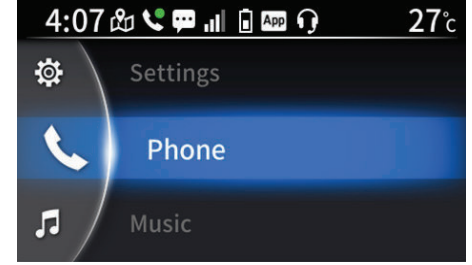

Akıllı özelliklere bilgi-eğlence ekranı üzerindeki menü sistemi aracılığıyla erişilir (sayfa 5-12). Menü sistemi ve ilgili tüm özellikler “^”/“v”/“✓” düğmesi ve “→” düğmesi (sayfa 5-24) kullanılarak kontrol edilir. Öncelikle, lütfen bir sonraki bölümde temel menü kontrollerinin nasıl çalıştırılacağını okuyun. Ardından bir akıllı telefonun ilk kurulumu ve bağlantısı tamamlanmalıdır.

# Akıllı Telefon Bağlantı Sistemi

## Menü sistem kontrolleri

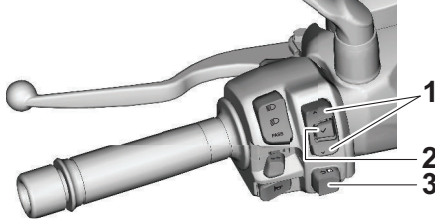

1. “^”/”v” düğmeleri
2. “✓” düğmesi
3. “☰” düğmesi

Bu kılavuz, menü kontrollerinin kullanımını açıklamak için aşağıdaki terimleri kullanır:

Kısa basma	Düğmeye kısa süreli basma
Uzun basma	Düğmeye 1 saniye süreyle basma

Menü sistemi temel işlemleri:

- Menü öğelerini vurgulamak ve ayarlamak için “^”/”v” düğmesini kullanın.
- Ana ekrandan menü sistemini açmak veya menü sisteminde bir seçim yapmak için “✓” düğmesine kısa basın.

- 3 ana ekran arasında geçiş yapmak veya menü sisteminde önceki ekrana dönmek için “☰” düğmesine kısa basın.
- Menü sisteminden çıkmak ve ana ekrana dönmek için “☰” düğmesine uzun basın.

## İPUCU

Navigasyon sistemi bağlı olmadığında, navigasyon ana ekranına “☰” düğmesi kullanılarak geçiş yapılamaz.

## MyRide uygulaması



MyRide, CCU ile akıllı telefonunuz arasındaki bağlantıyı tamamlamak için gerekli olan ücretsiz bir uygulamadır. Uygulama ada göre aranabilir

ve akıllı telefonunuzun uygulama mağazasından indirilebilir.

## İPUCU

- MyRide uygulamasını kullanmak için MyRide kullanım koşullarını kabul etmeniz gerekir.
- MyRide uygulaması, tüm akıllı telefon cihazlarında veya OS (işletim sistemi) sürümlerinde çalışmayabilir.
- Navigasyon ve diğer özellikler için, akıllı telefon cihazınızda GPS erişim izninin “Her zaman izin ver” olarak ayarlanmasını gerektirir.
- Her akıllı telefon farklı şekilde çalışır; bağlantı, Bluetooth araması, uygulama izinleri ve diğer ayarlarla ilgili telefonun kendi talimatlarına bakın.

## İlk kurulum

Bu bölüm, akıllı telefonunuzu CCU'ya bağlamak ve akıllı özellikleri kullanmaya başlamak için temel kurulum prosedürlerini açıklar.

1. MyRide uygulamasını bir uygulama mağazası aracılığıyla akıllı telefonunuza indirin/yükleyin. Kurulumu tamamlayın ve Bluetooth yoluyla CCU ile eşleştirin/bağlayın.
2. Navigasyon sistemini kullanmak için Garmin StreetCross uygulamasını indirin/yükleyin. Kurulumu tamamlayın ve Bluetooth yoluyla CCU ile eşleştirin/bağlayın.



3. Ses/telefon/navigasyon sistemi rota kılavuzunu kullanmak için, bir Bluetooth kulaklığı akıllı te-

lefonunuzla eşleştirin/bağlayın.  
(Bakınız, sayfa 4-6).

## MyRide eşleştirme

### DİKKAT

Bluetooth bağlantısı aşağıdaki durumlarda çalışmayabilir.

- Güçlü radyo dalgalarının veya diğer elektromanyetik sesin olduğu bir ortama koyulursa.
- Yakında güçlü radyo dalgaları yayan tesislerde (TV veya radyo kuleleri, elektrik santralleri, yayın istasyonları, havaalanları, vs.).

1. MyRide uygulamasını akıllı telefonunuza indirin ve yükleyin.
2. Menü sistemini açmak için "✓" düğmesine kısa basın. Şuraya gidin: "⚙️ Settings-Ayarlar" → "Connection-Bağlantı" → "Bluetooth".

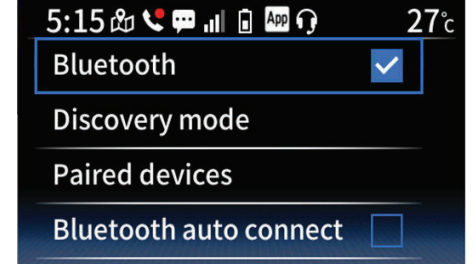

3. "Bluetooth"un yanında mavi bir onay işareti olduğundan emin olun ve "Discovery mode-Keşif modu" öğesini seçin.



4. MyRide uygulamasını açın ve "Eşleştirme" ekranına gidin. CCU'yu algılamak ve onunla eşleştirmek/bağlanmak için uygulamadaki talimatları izleyin.

# Akıllı Telefon Bağlantı Sistemi

4

## İPUCU

CCU görülebilir hale getirildikten sonra 3 dakika içinde eşleştirme yapılmalıdır, aksi takdirde işlem başarısız olur. Bir hata oluşursa, yeniden denemek için tekrar “Discovery mode-Keşif modu” ögesini seçin.

5. Akıllı telefonda görüntülenene eşleşen bir parola ile birlikte bir Bluetooth eşleştirme talebi görünecektir. “Evet” ögesini seçmek için “^”/“v” düğmesini kullanın ve ardından “v” düğmesine kısa süreli basın.

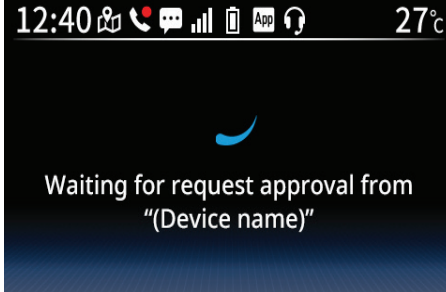

6. Akıllı telefonda eşleştirme isteğini kabul edin.

## İPUCU

- Parola görüldükten sonra eşleştirme 30 saniye içinde onaylanmalıdır, aksi takdirde zaman aşımına uğrayacaktır. Bir hata oluşursa, yeniden denemek için tekrar “Discovery mode-Keşif modu” ögesini seçin.
- Bağlandığında, bilgi-eğlence ekranının üst kısmında ve ayrıca “Eşleştirilmiş cihazlar” listesinde bağlı akıllı telefon cihaz adının yanında MyRide gösterge simgesi “[App]” görünecektir. (5-17 no’lu sayfaya bakın.)

## İPUCU

- Araçla iletişim bilgilerini paylaşmak için akıllı telefonda bir istek görünecektir. Verileri CCU’ya yüklemeyi ve/veya bildirimlere erişime izin vermeyi reddederseniz, bunu daha sonra akıllı telefonunuzun ayarlarından yapabilirsiniz.
- Akıllı telefonda Bluetooth eşleştirme kaydı silinirse, yeniden eşleştirme için ilgili kaydın “Eşleştirilmiş cihaz listesi” ögesinden silinmesi gerekir.

- “Eşleştirilmiş cihaz listesi” ögesinden bir Bluetooth eşleştirme kaydı silinirse, tekrar eşleştirme için akıllı telefonda ilgili kaydın silinmesi gerekir.
- Araç, MyRide uygulamasıyla ilk kez eşleştirildiğinde, menü sistemi dili, uygulamada seçilen dile uyacak şekilde değişecektir. Uygulama ilk kurulduğunda akıllı telefonun sistem dilini kullanır. Dil CCU tarafından desteklenmiyorsa İngilizce otomatik olarak seçilecektir.
- Eşleştirildikten sonra, bir Bluetooth bağlantısı kurulduğunda MyRide uygulaması otomatik olarak açılır ve otomatik olarak CCU’ya bağlanır (Bu işlevsellik, akıllı telefon ve/veya işletim sistemi sürümlerine göre değişir. Daha fazla ayrıntı için MyRide uygulamasına bakın).

## Navigasyon sistemi: Garmin StreetCross

### ⚠ UYARI

- Navigasyon sistemini kullanmadan önce aracı daima durdurun.

- **Gözlerinizi ve zihninizi yolda tutarak daima sürüşe konsantre olun.**

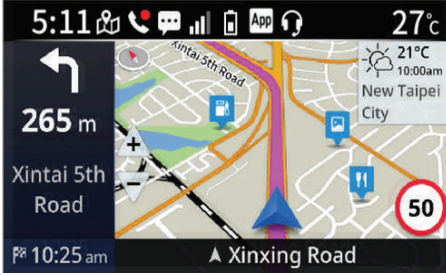

Bu araç, görsel ve sesli rota yönlendirmesi sağlayan bir navigasyon sistemi ile donatılmıştır. Navigasyon sistemini kullanmak için önce bir uygulama mağazasından Garmin StreetCross uygulamasını akıllı telefonunuza indiriniz ve ardından ücretli hizmetlere kaydolmanız gerekir.

Navigasyon sisteminin çalıştırılması hakkında daha fazla bilgi için 5-7 no'lu sayfaya bakın.

## İPUCU

- Garmin StreetCross uygulamasını kullanmak için, Garmin StreetCross kullanım koşullarını kabul etmeniz gerekir.

- Yamaha, Garmin StreetCross uygulamasının kullanımından kaynaklanan hiçbir zarardan sorumlu değildir.
- Telefonun uyku moduna geçmesi (kilitlenmemesi) için akıllı telefon cihazının kilidi açık kalmalı ve Garmin StreetCross uygulaması ön planda tutulmalıdır. Başka bir uygulama Garmin StreetCross uygulamasını arka plana atarsa (telefon araması, alarm vb.) telefon uyku moduna geçebilir (kilitlenebilir) ve navigasyon durabilir.
- Garmin StreetCross uygulamasının GPS erişim izinleri, akıllı telefon ayarlarında "Her zaman izin ver" olarak ayarlanmalıdır.
- Garmin StreetCross uygulaması, tüm akıllı telefon cihazlarında veya İS (işletim sistemi) sürümlerinde çalışmayabilir.
- Güzergah kılavuzu aktifken, varış noktasındaki hava durumu bilgileri görüntülenecektir. Varış noktası 1 saatten daha uzaktaysa, hava durumu bilgisi varış noktasına gi-

- den rota üzerinde 1 saat uzaklık-taki bir konumdan olacaktır.

## Garmin StreetCross eşleştirme

### **DİKKAT**

**Bluetooth bağlantısı aşağıdaki durumlarda çalışmayabilir.**

- **Güçlü radyo dalgalarının veya diğer elektromanyetik sesin olduğu bir ortama koyulursa.**
- **Yakında güçlü radyo dalgaları yayan tesislerde (TV veya radyo kuleleri, elektrik santralleri, yayın istasyonları, havaalanları, vs.).**



1. Akıllı telefonunuza Garmin StreetCross uygulamasını indirin ve yükleyin.
2. MyRide'in CCU'ya bağlı olduğundan emin olun.
3. Garmin StreetCross uygulamasını açın ve bağlantı menüsünü açmak için "🔗" ögesine dokununuz ve CCU ile eşleştirmek/bağlanmak için uygulamadaki talimatları izleyin.

# Akıllı Telefon Bağlantı Sistemi



4

## İPUCU

Bağlandığında, bilgi-eğlence ekranının üst kısmında navigasyon bağlantı göstergesi sembolü “” görünecek ve “Eşleştirilmiş cihazlar” listesinde bağlı akıllı telefon cihaz adının yanında “” sembolü görünecektir. (5-17 no’lu sayfaya bakın.)

## Bluetooth Kulaklık Eşleştirme

Akıllı telefonunuzu eşleştirmek/bağlanmak için kulaklık üreticinizin talimatlarını izleyin. Kulaklık bağlantısı MyRide uygulaması tarafından algılandığında, bilgi-eğlence ekranının üst kısmında Kulaklık göstergesi sembolü “” görünecektir.

## İPUCU



Kulaklık ses işlevi kullanılırken, akıllı telefon ile CCU arasındaki Bluetooth bağlantısı kararsız hale gelebilir. Daha fazla ayrıntı için MyRide uygulamasına bakın.

## Telefon

Bu araç, hem akıllı telefon hem de Bluetooth kulaklık gerektiren bir telefon işleviyle donatılmıştır. Akıllı telefonun hem CCU’ya hem de bir Bluetooth kulaklığa (sayfa 4-3) eşleştirilmesi ve bağlanması gerekir.

Telefon aramalarını cevaplama:



Bağlı akıllı telefona bir telefon araması alındığında, bağlı kulaklıktan zil sesi çalacak ve ekrandaki mevcut ekranın yerini gelen arama ekranı alacaktır. Aramayı cevaplamak için “” düğmesine kısa basın ve ekran aktif arama ekranına dönecektir. Aramayı reddetmek için “” düğmesine kısa basın.

Etkin telefon arama sembolü “☎”, görüşme süresince görüntülenir.



Çağrı sesini artırmak için “^” düğmesini, azaltmak için “v” düğmesini kullanın. Aramayı reddetmek için “✓” düğmesine kısa basın.

## İPUCU

- Bazı akıllı telefon modellerinde, arama ses seviyesi gidon düğmeleri kullanılarak ayarlanamaz. Bu durumda, aktif çağrı ekranında ses ayarı gri olacaktır.
- Bir telefon görüşmesi aktifken ikinci bir arama kabul edildiğinde, ikinci arama bitene kadar birinci arama beklemeye alınır.
- Bazı akıllı telefonlarda, bir arama etkinken ikinci bir gelen arama

reddedildiğinde, görüntülenen arayan kimliği ikinci arayan kimliğine dönüşebilir.

- Bazı akıllı telefonlarda, aramayı “✓” düğmesiyle reddetmek doğru şekilde çalışmayacaktır. Aramayı bitirme sembolü gri olabilir veya aramayı bitirme sembolünün kullanılması bunun yerine aramayı kabul edebilir. Bu durumda, aramayı sonlandırmak için akıllı telefonu kullanın.

## Telefon görüşmesi yapma:

Telefon görüşmesi yapmak için, telefon görüşmesini doğrudan akıllı telefonunuzda başlatmanız gerekir. Etkinleştirildiğinde, etkin arama ekranına menü sisteminde (sayfa 5-12) “☎ Phone-Telefon” altında erişilebilir olacak ve etkin arama göstergesi bilgi-eğlence ekranının üst kısmında görüntülenecektir (sayfa 5-10). Arama sesi, bağlı Bluetooth kulaklıktan çalacaktır.

## **! UYARI**

- Araç hareket halindeyken akıllı telefonunuzu kullanmayınız.
- Sürüş sırasında ellerinizi giddondan asla çekmeyin.
- Gözlerinizi ve zihninizi yolda tutarak daima sürüşe konsantre olun.
- Çevrenizdeki farkındalığı sürdürmek ve güvenliği sağlamak için ses seviyesini düşük tutun.

# Akıllı Telefon Bağlantı Sistemi

## Bağlantı sorunlarını giderme

Akıllı telefon, MyRide uygulaması, Garmin StreetCross uygulaması ve/veya CCU arasında bir bağlantı hatası oluşursa aşağıdaki ekran görüntülenir.



“Ayrıntılar”ı seçin ve ekranda belirtildiği gibi bağlantıyı kontrol edin.

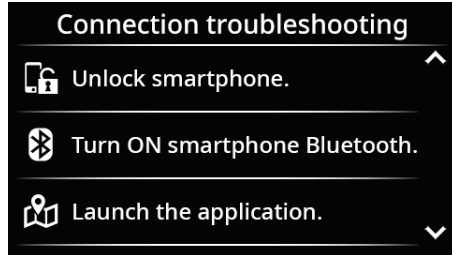

Hata tekrarlırsa aşağıdakini deneyin:

1. Araç gücünü KAPALI konumuna getirin. 20 saniye sonra araç gücünü tekrar AÇIK konuma getirin.
2. Akıllı telefonun Bluetooth özelliğini KAPATIN. Sonra tekrar AÇIN.
3. Bluetooth eşleştirme bilgilerini hem akıllı telefonda hem de araçtan silin.
4. MyRide uygulamasını ve Garmin StreetCross uygulamasını yeniden başlatın.

## Gösterge lambaları ve uyarı lambaları



1. Sol sinyal gösterge lambası “←”
2. Uzun far gösterge lambası “☰”
3. Çekiş kontrol sistemi gösterge lambası “TCS”
4. Arıza gösterge lambası “☑”
5. ABS uyarı lambası “(ABS)”
6. Akıllı anahtar sistemi gösterge lambası “🔔”
7. Soğutma suyu sıcaklığı uyarı lambası “🌡️”
8. Sağ sinyal gösterge lambası “→”

## Sinyal gösterge lambaları “←” ve “→”

İlgili sinyal lambası yanıp sönyürken, gösterge lambası da yanıp söner.

## Uzun far gösterge lambası “☰”

Bu gösterge lambası, uzun far yakıldığında yanar.

## Soğutma suyu sıcaklığı uyarı lambası “🌡️”

Motor aşırı ısındığında bu uyarı lambası yanar. Böyle bir durumda motoru derhal durdurun ve motorun soğumasını bekleyin. (8-33 no'lu sayfaya bakın.) Radyatör fanıyla donatılmış motosikletler için radyatör fan(lar)ı, radyatördeki soğutma suyu sıcaklığına göre otomatik olarak açılır veya kapanır.

## İPUCU

Kontak açıldığında lamba birkaç saniye süreyle yanmalı ve sonra sönmelidir. Lamba yanmazsa veya belli bir süre sonra sönmese, elektrik devresini bir Yamaha Yetkili Servisi'ne kontrol ettirin.

## DİKKAT

**Motor aşırı ısınmışsa, motoru durdurun ve sürüşe devam etmeyin.**

## Arıza gösterge lambası (MIL) “☑”

Bu lamba, motorda veya diğer bir araç kontrol sisteminde bir sorun saptandığında yanar. Böyle bir durumda, bir Yamaha yetkili servisine kendi kendine teşhis sistemini kontrol ettirin. Uyarı lambasının elektrik devresi, araç gücü açılarak kontrol edilebilir. Lamba birkaç saniye süreyle yanmalı ve sonra sönmelidir. Anahtar açık konuma getirildikten sonra lamba yanmaz veya belli bir süre sonra sönmese, aracı bir Yamaha yetkili servisine kontrol ettirin.

## DİKKAT

**MIL yanıp sönmeye başlarsa, egzoz sistemine zarar vermemek için motor devrini düşürün.**

## İPUCU

Motor, emisyon kontrol sisteminin bozulmasını ve arızasını tespit etmek için yerleşik teşhis sistemi ile hassas bir şekilde kontrol edilir. Bu nedenle, MIL, araç modifikasyonları, bakım eksikliği veya motosikletin aşırı veya yanlış kullanımı nedeniyle yanabilir veya yanıp sönebilir. Bunu önlemek için aşağıdaki hususlara dikkat edin.

# Gösterge ve kumanda fonksiyonları

5

- Motor kontrol ünitesinin yazılımında değişiklik yapmaya çalışmayın.
- Motor kontrol ünitesine parazit yapabilecek elektrikli aksesuarlar eklemeyin.
- Süspansiyon, buji, enjektör, egzoz sistemi gibi yan sanayi parça ve aksesuarlar kullanmayın.
- Aktarma organları özelliklerini değiştirmeyin (zincir, sproket, lastik, tekerlek vb.).
- O2 sensörünü, hava emme sistemini veya egzoz parçalarını (katalizörler veya EXUP vb.) çıkarmayın veya değiştirmeyin.
- V kayışını ve tahrik kayışını (varsa) uygun şekilde koruyun.
- Lastik basıncını doğru seviyede tutun.
- Aracı aşırıya kaçan bir tutumla kullanmayın. Örneğin gazın devamlı veya fazlaca açılıp kapanması, motosiklet yarışları, patinaj çekmek, tek tekerlek üzerinde kullanmak.

## ABS uyarı lambası “”

Bu uyarı lambası kontak açıldığında yanar ve sürüşe başladıktan sonra söner. Sürüş esnasında bu uyarı lambası yanarsa, kilitleme önleyici fren sistemi düzgün çalışmayabilir.



**ABS uyarı lambası 10 km/h hız ulaştıktan sonra sönmese veya sürüş sırasında yanarsa:**

- **Ani frenleme sırasında tekerlek kilitlemesi ihtimaline karşı ekstra dikkatli olun.**
- **Aracı en kısa zamanda bir Yamaha yetkili servisine kontrol ettirin.**

## İPUCU

Frenler devredeyken veya araç orta sehpa (mevcut ise) üzerindeyken motor devri yükseltirseniz, ABS uyarı lambası yanabilir. Böyle bir durumda, ABS uyarı lambasını sıfırlamak için aracın gücünü kapatıp tekrar açın.

## Çekiş kontrol sistemi gösterge lambası “”

Çekiş kontrolü devreye girdiğinde bu gösterge lambası yanıp sönmeye başlar.

Çekiş kontrol sistemi kapatılırsa bu gösterge lambası yanar.

## İPUCU

Kontak açıldığında bu lamba birkaç saniye süreyle yanmalı ve sonra sönmelidir. Lamba yanmazsa veya belli bir süre sonra sönmese, elektrik devresini bir Yamaha Yetkili Servisi'ne kontrol ettirin.

## Akıllı anahtar sistemi gösterge lambası “”

Bu gösterge lambası, akıllı anahtar sisteminin durumunu gösterir. Akıllı anahtar sistemi normal çalışıyorsa, bu gösterge lambası yanmayacaktır. Akıllı anahtar sisteminde bir hata varsa, gösterge lambası yanıp sönecektir. Motosiklet ve akıllı anahtar arasında bir iletişim olduğunda ve belirli akıllı anahtar işlemleri gerçekleştirildiğinde de gösterge lambası yanıp sönecektir.

## Çift Ekran

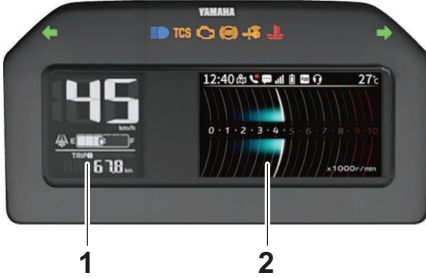

1. Ana ekran
2. Bilgi-eğlence ekranı

## ⚠ UYARI

- Sürüş esnasında dikkat eksikliği ölüm veya ciddi yaralanmalara yol açabilir. Gözlerinizi ve zihninizi yolda tutarak daima sürüşe konsantre olun.
- Ayar değişikliği yapmadan önce aracı durdurun.
- Sürüş esnasında ayarları değiştirmek, dikkatinizi dağıtabilir ve kaza riskini artırabilir.
- Sürüş sırasında ellerinizi gidondan asla çekmeyin.

- Çevrenizdeki farkındalığı sürdürmek ve güvenliğini sağlamak için ses seviyesini düşük tutun.

Bu araçta 2 ayrı gösterge ekranı bulunan çok fonksiyonlu gösterge ünitesi bulunmaktadır. Ana ekran, aracın çalıştırılması için gerekli olan temel bilgileri içerir. Bilgi-eğlence ekranı çevredeki araç bilgilerini, bir menü sistemini ve akıllı özellikleri içerir.

## Ana ekran



1. Hız göstergesi
2. Yakıt göstergesi
3. Yağ değişimi göstergesi "OIL"
4. V kayışı değişimi göstergesi "V-BELT"
5. Kilometre sayacı/mesafe sayacı
6. Buzlanmış yüzey göstergesi " /i " "

## İPUCU

Ekran birimleri, bilgi-eğlence ekranı üzerindeki menü sisteminden değiştirilebilir. (5-19 no'lu sayfaya bakın.)

## Hız göstergesi

Hız göstergesi, aracın seyir hızını gösterir.

# Gösterge ve kumanda fonksiyonları

## Yakıt göstergesi

Yakıt göstergesi, yakıt deposundaki yakıtın miktarını gösterir. Yakıt seviyesi azaldıkça yakıt göstergesi segmentleri “F” (dolu) konumundan “E” (boş) konumuna doğru yaklaşır. Yakıt rezerv seviyesine düştüğünde, yakıt ölçerin son bölümü yanıp sönmeye başlar, mümkün olan en kısa sürede yakıt doldurun.

## **DİKKAT**

**Araç yakıtının tamamen bitmesine izin vermeyin. Bu, katalitik konvertörün zarar görmesine neden olur.**

## Yağ değişimi göstergesi “OIL”

Bu gösterge ilk 1000 km’de, ardından 4000 km’de ve ardından her 5000 km’de yanıp sönecektir. Görüldüğünde, motor yağını değiştirin. (5-21 no’lu sayfaya bakın.)

## V kayış değişimi göstergesi “V-BELT”

Bu gösterge her 20000 km’de bir yanıp sönecektir. Görüldüğünde V-Kayışını bir Yamaha yetkili servisinde değiştirin.

## İPUCU

Bakım yapıldıktan sonra yağ değişimi ve V kayışı değiştirme göstergelerini kapatmak için bilgi-eğlence ekranı menü sistemindeki “Maintenance reset-Bakım sıfırlama” işlevini kullanın. (5-21 no’lu sayfaya bakın.)

## Buzlu yol uyarı göstergesi

Buzlu yol uyarı göstergesi, algılanan hava sıcaklığı 3 °C veya daha düşük olduğunda yanıp söner.

## İPUCU

Bazı sürüş koşullarında, gerçek hava sıcaklığı 3°C (37 °F) veya altına ulaştığında bu gösterge yanıp sönmeyebilir.

## Kilometre/Mesafe sayacı

Ekranın bu bölümü bir kilometre sayacı (ODO), bir sıfırlanabilir mesafe sayacı (TRIP 1) ve bir yakıt rezervi kilometre sayacı (TRIP F) içerir. Öğeler birer birer görüntülenir. Görüntülenen öğe, bilgi-eğlence ekranı menü sisteminin “ODO/TRIP” işlevi kullanılarak seçilebilir. (5-13 no’lu sayfaya bakın.)

## İPUCU

Sıfırlanabilir mesafe sayaçları, bilgi-eğlence ekranı menü sisteminin “Ayarlar” → “Bilgi / Sıfırlama” → “Yol mesafesi sıfırlama” işlevi kullanılarak sıfırlanabilir. (5-21 no’lu sayfaya bakın.)

## Kilometre sayacı (ODO)

Kilometre sayacı, aracın kat etmiş olduğu toplam mesafeyi gösterir.

## İPUCU

Kilometre sayacı 999999 değerinde sabitlenir ve sıfırlanamaz.

## Mesafe sayacı (TRIP)

TRIP, en son sıfıra ayarlandığından beri kat edilen mesafeyi gösterir.

TRIP, 0’a sıfırlanacak ve 9999,9’a ulaşıldıktan sonra tekrar saymaya başlayacaktır.

## Yakıt rezervi mesafe sayacı (TRIP F)

Yakıt rezerv seviyesinin üzerinde olduğunda, TRIP F, “\_ \_ \_.” olarak görünecektir. Yakıt deposu rezerv seviyesine ulaşıldığında, TRIP F o noktadan itibaren kat edilen mesafeyi kaydetmeye başlayacaktır. Yakıt doldurulduktan ve belirli bir mesafe kat edildikten sonra, TRIP F ibaresi kaybolacaktır.

## **Bilgi-eğlence ekranı**

Bilgi-eğlence ekranı, sürücüye akıllı özelliklere, araç bilgilerine ve ayarlara kolay erişim sağlar. “^”/“v”/“v” düğmeleri ve “” düğmesi ile kontrol edilir. (4-2 no’lu sayfaya bakın.)

Kontak açıldığında bilgi-eğlence ekranında bir uyarı belirir. Okuduktan sonra, kabul etmek için “v” düğmesine kısa basın. Ekran daha sonra son seçilen ana ekranınıza geçiş yapacaktır.

## **İPUCU**

- Bu modelde, iyi kontrast ve çeşitli aydınlatma koşullarında okunabilirlik için ince film transistörlü sıvı kristal ekran (TFT LCD) kullanılmıştır. Fakat bu teknolojinin doğasından dolayı, az miktarda pikselin etkin olmaması normaldir.
- Bilgi-eğlence ekranının parlaklık seviyesi menü sisteminde ayarlanabilir. (5-18 no’lu sayfaya bakın.)
- Ekran çok ısınırorsa, bileşenlerin zarar görmesini önlemek için ekran parlaklık seviyeleri otomatik olarak azalır.

- Gösterge birimleri, kilometre/mil ve Santigrat/Fahrenheit arasında değiştirilebilir. (5-19 no’lu sayfaya bakın.)
- Navigasyon sisteminin ekran birimleri, bağlı akıllı telefondaki bölge ayarlarına uyması için kilitletir.

## **⚠ WARNING**

Failure to pay attention while riding could result in death or serious injury. Always concentrate on riding by keeping your eyes and mind on the road. Read the Owner’s Manual.

**ACCEPT**

## **Ana ekranlar**

Bilgi-eğlence ekranı için 4 ana ekran vardır:

- Görselleştirici ana ekranı
- Navigasyon ana ekranı
- Araç bilgileri ana ekranı
- Ön cam kontrolü ana ekranı

# Gösterge ve kumanda fonksiyonları

Ana ekranlar arasında geçiş yapmak için “↔” düğmesine kısa süreli basın. Bir ana ekran görüntülenirken, menü sistemini açmak için “✓” düğmesine kısa süreli basın.

## Görselleştirici ana ekranı

Görselleştirici ana ekranının üç farklı çeşidi bulunmaktadır: “Takometre”, “ECO” ve “Hız”. Hangi görselleştiricinin görüntüleneceğini seçmek için, menü sistemini açmak ve “Gösterge ekranı” ögesine gitmek için “✓” düğmesine kısa süreli basın. (5-13 no’lu sayfaya bakın.)

## İPUCU

Görselleştirici ana ekranındayken, menü sisteminde “Gösterge ekranı”na kısayol oluşturmak için “✓” anahtarına uzun basın.

## Takometre görselleştiricisi



Devir göstergesi, krank milinin dönüş hızı ile dakikadaki devir sayısı (d/dk) olarak ölçülen motor devrini gösterir.

## İPUCU

Takometre görselleştiricisi yalnızca referans amaçlıdır. Devir saati görselleştiricisinin çözünürlüğü, geleneksel bir takometre kadar ayrıntılı değildir.

## EKO görselleştiricisi



Aracın anlık ve ortalama yakıt tüketiminin canlı görsel sunumu

## Hız görselleştiricisi

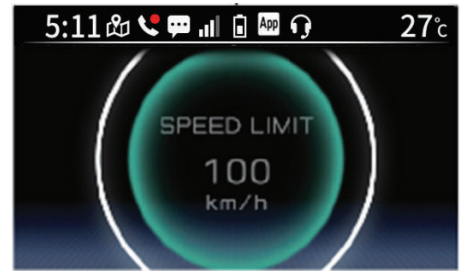

Halihazırda gidilmekte olan yoldaki hız sınırı, metinle ve dış daire ile gösterilir. İç daire, mevcut araç hızını göstermek için genişler/daralır. Hız sınırına

# Gösterge ve kumanda fonksiyonları

ulaşıldığında/aşıldığında, dış dairenin rengi turuncuya dönecektir.

## İPUCU

Hız sınırı, navigasyon sistemi aracılığıyla elde edilir. Garmin Street-Cross uygulaması bağlı değilse veya geçerli yolun hız sınırı başka bir şekilde kullanılmıyorsa, hız sınırı ve dış daire gösterilmez.

## Navigasyon ana ekranı



Güzergah kılavuzu için 3 görüntüleme modu vardır: “Default view-Varsayılan görünüm”, “Turn-by-turn-Adım adım” ve “Turn list-Dönüş listesi”.

## Varsayılan görünüm



“Default view-Varsayılan görünüm” modunda: “^”/“v” düğmeleri yakınlaştırmayı/uzaklaştırmayı ayarlar.

## Dönüş listesi

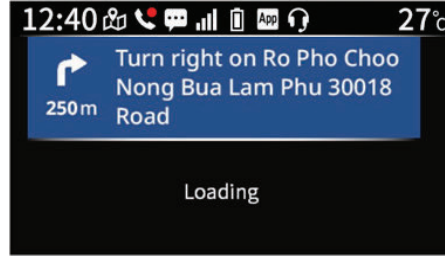

“Turn list-Dönüş listesi” modunda: “^”/“v” düğmeleri, rotadaki dönüşler listesini yukarı/aşağı kaydırır.

## Adım adım



Menü sistemini açmak için “✓” düğmesine kısa süreli basın ve ekran modları arasında geçiş yapmak için “Navigation” → “Görünümü değiştir” öğesine gidin.

## İPUCU

- Navigasyon ana ekranındayken, menü sisteminde “Navigation” kısayoluna ulaşmak için “✓” düğmesine uzun basın.
- Bluetooth bağlantısı kararsız hale gelirse, navigasyon ekranı otomatik olarak “Adım adım” moduna geçebilir veya bir yükleme animasyonu ile donabilir. Bağlantı düzeldiğinde, navigasyon ekranı önceki ayara dönecektir.

# Gösterge ve kumanda fonksiyonları

5

- Bazı akıllı telefonlarda, navigasyon devam ederken telefon işlevini kullanmak, navigasyon ekranına döndükten sonra bir bağlantı hatası görüntüleyebilir. Bu durumda, ekrandaki talimatları izleyin. (4-8 no'lu sayfaya bakın.)
- Bağlı akıllı telefonun AI asistanı işlevi, akıllı telefonların ayarlarında devre dışı bırakılırsa ve ayrıca bir kulaklık bağlıysa, navigasyon ana ekranı kullanılırken bir bağlantı hatası görüntülenebilir (yalnızca iOS).

## Araç bilgileri ana ekranı

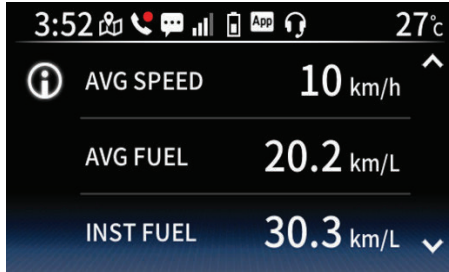

Araç bilgileri ekranı aşağıdaki bilgileri sağlar:

- Ortalama hız (AVG SPEED)

- Ortalama yakıt tüketimi (AVG FUEL)
- Anlık yakıt tüketimi (INST FUEL)
- Yolculuk süresi (TRIP TIME)
- Hava sıcaklığı (AIR)
- Soğutma suyu sıcaklığı (COOLANT)
- Akü voltajı (BATTERY)

Öğeler listesinde yukarı/aşağı kaydırmak için “^”/“v” düğmelerini kullanın.

Tek tek öğeleri sıfırlamak amacıyla menü sistemini açmak için “v” düğmesine kısa süreli basın ve “Ayarlar” → “Bilgi / Sıfırlama” → “Araç bilgisi” öğesine gidin. (5-21 no'lu sayfaya bakın.)

## İPUCU

Araç bilgileri ana ekranındayken, menü sisteminde “Ayarlar” → “Bilgiler / Sıfırla” → “Araç bilgileri” kısayoluna ulaşmak için “v” düğmesine uzun basın.

## Ortalama hız (AVG SPEED)

Son sıfırlamadan bu yana ortalama seyahat hızını görüntüler.

## Ortalama yakıt tüketimi (AVG FUEL)

Kilometre kullanılırken, ortalama yakıt tüketimi ekranı “km/L” veya “L/100km” olarak ayarlanabilir (sayfa 5-19). Birim olarak mil kullanılırken, ortalama yakıt tüketimi “MPG” olarak gösterilir.

## Anlık yakıt tüketimi (INST FUEL)

Kilometre kullanılırken, anlık yakıt tüketimi birimi “km/L” veya “L/100km” arasında değiştirilebilir (5-19 no'lu sayfaya bakın). Birim olarak mil kullanılırken, anlık yakıt tüketimi “MPG” olarak gösterilir.

## Yolculuk süresi (TRIP TIME)

Zamanlayıcı manuel olarak sıfırlandığından beri çalışma süresini (Ana düğme ON-AÇIK) görüntüler.

## Hava sıcaklığı (AIR)

Hava sıcaklığı -9°C ile 50°C arasında 1°C'lik kademelerle gösterilir. Gösterilen sıcaklık, gerçek ortam sıcaklığından farklı olabilir.

## İPUÇU

- Ortam -9 °C'den daha düşük olması durumunda, değer, "---" olarak gösterilir.
- Ortam sıcaklığının 50 °C'den daha yüksek olması durumunda, değer, "---" olarak gösterilir.

## Soğutma suyu sıcaklığı (COOLANT)

Soğutma suyu sıcaklığı -30°C ile 125°C arasında 1°C'lik kademelerle gösterilir.

## İPUÇU

- Araç soğutma suyu sıcaklığı -30°C'nin altındaysa, soğutma suyu sıcaklığı ekranında "-30" ibaresi görüntülenir.
- Araç soğutma suyu sıcaklığı 125°C'yi aşarsa, soğutma suyu sıcaklığı ekranı "Hi" olarak yanıp sönmeye devam edecektir.
- Soğutma suyu sıcaklığı 125°C'yi aşarsa soğutma suyu sıcaklığı uyarı lambası yanar.

## Akü voltajı (BATTERY)

Akünün mevcut voltajını gösterir.

## İPUÇU

Akü voltajı 16,0V'tan fazla veya 9,0V'tan düşükse, "--." görüntülenir.

## Ön cam kontrolü ana ekranı



Bu ana ekran ön camın kontrolünü sağlar. Ön cam konumunu yukarı/aşağı ayarlamak için "▲"/"▼" düğmesine basılı tutun.

## İPUÇU

Eğer ön cam ayarlama düğmesi uzun basılı tutulursa sistem aşırı ısınır ve soğuyana kadar kendini devre dışı bırakır.

## Saat

Saat, 12 saatlik zaman sistemini kullanır. Saat, bağlı akıllı telefonlardan otomatik olarak güncellenebilir. Saat manuel olarak da ayarlanabilir; Menü sistemini açmak için "✓" düğmesine kısa süreli basın ve "⚙️ Ayarlar" → "Saat" → "Manuel Ayar" ögesini seçin. (5-18 no'lu sayfaya bakın.)

## Gösterge simgeleri

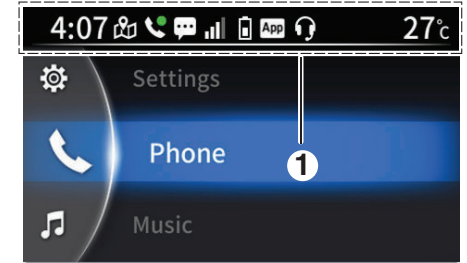

1. Gösterge simgeleri

## Navigasyon bağlantı göstergesi sembolü "📍"

Bu sembol, Garmin StreetCross uygulaması bağlantığında yanar.

# Gösterge ve kumanda fonksiyonları

5

## Telefon gösterge simgesi “”

Bu simge, aktif bir çağrı olduğunda yeşil renkte, yakın zamanda cevapsız bir çağrı olduğunda ise kırmızı renkte yanar. Menü sisteminde “ Navigasyon” seçeneğine gidilerek cevapsız çağrı onaylandığında cevapsız çağrı sembolü kaybolacaktır.

## Bildirim sembolü “”

Bağlı akıllı telefon bir SNS, E-posta veya başka bir bildirim aldığında bu sembol yanar. Bundan sonra, siz aracı kapatana veya menü sisteminde “ Notifications-Bildirimler” seçeneğine giderek bildirimleri kontrol edene kadar sembol yanık kalır.

## İPUCU

- Bu işlev yalnızca akıllı telefon araca MyRide uygulaması aracılığıyla bağlandığında çalışır.
- Akıllı telefondaki MyRide uygulamasına bildirimlere erişim izni verilmelidir.

## Ağ bağlantısı sembolü “”

Bu sembol, bağlı akıllı telefonun ağ bağlantı durumunu gösterir.

Simge kapalı: Bağlı akıllı telefon yok.

: Bir akıllı telefon bağlı ancak ağ bağlantısı yok.

: Bir akıllı telefon bağlı ve ağ bağlantısı var. Sembolün segmentleri sinyal gücünü gösterir.

## İPUCU

Bağlı akıllı telefonun ağ bağlantısı olsa bile bu sembol bazı akıllı telefon modellerinde çalışmayabilir.

## Akıllı telefon pil seviyesi simgesi “”

Bu sembol, bağlı akıllı telefonların pil seviyesini gösterir.

Simge kapalı: Bağlı akıllı telefon yok.

: Orta çubuk, pil seviyesini göstermek için yukarı ve aşağı doğru hareket eder.

: Akıllı telefon bağlandı ve şarj oluyor.

## İPUCU

Simgenin gösterdiği pil seviyesi, akıllı telefonda görüntülenen pil seviyesi ile her zaman aynı olmayabilir.

## MyRide gösterge sembolü “”

Bu sembol, MyRide uygulaması CCU'ya başarıyla bağlandığında yanar.

: Bağlı olan akıllı telefon aşırı ısınır-sa sembol sarıya döner.

## İPUCU

Çok fonksiyonlu gösterge ve CCU arasında bir iletişim hatası varsa, bu sembol sarı renkte yanıp söner.

## Kulaklık sembolü “”

Bu sembol, Bluetooth kulaklık akıllı telefona bağlıysa yanar.

## İPUCU

Bazı akıllı telefonlarda, telefon görüşmeleri sırasında bu sembol sönebilir.

## Elcik ısıtıcısı simgesi “” (mevcut ise)

Elcik ısıtıcısı, motor çalışırken kullanılabilir. Menü sisteminde “ Grip Warmer-Elcik ısıtıcısı” ögesine giderek seçebileceğiniz 3 adet özelleştirilebilir sıcaklık ön ayarı bulunmaktadır. (5-22 no'lu sayfaya bakın.)

Menü sisteminde “ Settings–Ayarlar” → “Grip Warmer Settings–Elcik Isıtıcısı Ayarları” ögesine gidilerek 10 farklı sıcaklık seviyesi arasında ön ayarlar özelleştirilebilir. (5-20 no’lu sayfaya bakın.)

Simge, mevcut sıcaklık ayarını gösterir:

Simge kapalı: Elcik ısıtıcısı kapalı.

: Düşük ön ayar

: Orta ön ayar

: Yüksek ön ayar

## İPUCU

Motor rölantide veya düşük devirde çalışırken, elcik ısıtıcılarına giden güç azalır.

## DİKKAT

- Gidon ısıtıcılarını kullanırken mutlaka eldiven giyin.
- Elcik ısıtıcısını sıcak havalarda kullanmayın.
- Gidon veya gaz kolu aşınırsa veya zarar görürse, elcik ısıtıcılarını kullanmayı bırakın ve elcik uçlarını değiştirin.

Sele ısıtıcısı simgesi  (mevcut ise)

Sele ısıtıcısı, motor çalışırken kullanılabilir. Menü sisteminde “ Seat Heater–Sele Isıtıcısı” ögesine gidilerek seçilebilen 3 adet özelleştirilebilir sıcaklık ön ayarı bulunmaktadır. (5-22 no’lu sayfaya bakın.)

Menü sisteminde “ Settings–Ayarlar” → “Seat Heater Settings–Sele Isıtıcısı Ayarları” ögesine gidilerek 10 farklı sıcaklık seviyesi arasında ön ayarlar özelleştirilebilir. (Bkz. sayfa 5-19.)

Simge, mevcut sıcaklık ayarını gösterir:

Simge kapalı: Sele ısıtıcısı kapalı.

: Düşük ön ayar

: Orta ön ayar

: Yüksek ön ayar

## İPUCU

Motor rölantide veya düşük devirde çalışırken sele ısıtıcısına giden güç azalır.

## DİKKAT

- Sele ısıtıcıyı kullanırken, mutlaka kalçanızı ve bacaklarınızı kaplayan koruyucu giysiler giyin.
- Dış ortam sıcaklığı 20°C veya daha yüksek ise, sele ısıtıcısı ayar düğmesini “HI” (YÜKSEK) konuma ayarlamayın.
- Sele aşınmış veya zarar görmüşse, sele ısıtıcıyı kullanmayı bırakın ve seleyi değiştirin.

# Gösterge ve kumanda fonksiyonları

## Menü sistemi

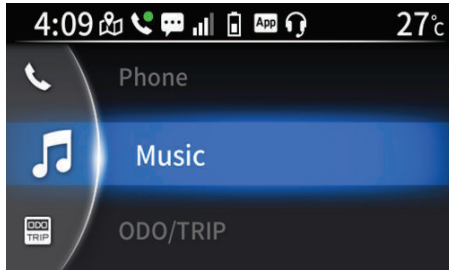

5

Bu araç için menü sistemi “✓”/“^”/“v” düğmeleri ve “↵” düğmesi ile kontrol edilir. (5-24 no’lu sayfaya bakın.)

Menü sistemi temel işlemleri:

- Ana ekrandan menü sistemini açmak veya menü sisteminde bir seçim yapmak için “✓” düğmesine kısa basın.
- Menü öğelerini seçmek ve ayarlamak için “^”/“v” düğmelerine kısa süreli basın.
- Ana ekranlar arasında geçiş yapmak veya menü sisteminde önceki ekrana dönmek için “↵” düğmesine kısa süreli basın.

- Menü sisteminden çıkmak ve ana ekrana dönmek için “↵” düğmesine uzun basın.

Menü sistemi aşağıdaki ana fonksiyonlara ayrılmıştır:

Telefon (çağrı etkinse)	Etkin bir arama için telefon işlevi. (5-12 no’lu sayfaya bakın.)
Müzik	Akıllı telefona bağlı müzik çaları açar. (5-13 no’lu sayfaya bakın.)
ODO/TRIP	Ana ekranda bilgi ekranı öğeleri için seçim ve sıfırlama. (5-13 no’lu sayfaya bakın.)
Gösterge ekranı	Ana ekran görüntüleyici türünün seçimi. (5-13 no’lu sayfaya bakın.)
Gezinme	Navigasyon sistemi menüsü. (5-14 no’lu sayfaya bakın.)
Bildirim	Bağlı akıllı telefona alınan bildirimlerin ve cevapsız aramaların listesi. (5-15 no’lu sayfaya bakın.)
Hava	Yerel hava durumu raporlarını görüntüler. (5-16 no’lu sayfaya bakın.)
Ayarlar	Motosikletin kullanımıyla ilgili ayarları yapın. (5-16 no’lu sayfaya bakın.)
“Seat Heater–Sele Isıtıcısı” (mevcut ise)	Sele ısıtıcısının ön ayarlarını yapın. (5-22 no’lu sayfaya bakın.)
“Grip Warmer–Elcik Isıtıcısı” (mevcut ise)	Elcik ısıtıcısı ön ayarlarını ayarlayın. (5-22 no’lu sayfaya bakın.)

“Wind Screen–Ön cam”	Ön camı yukarı ve aşağı ayarlayın.
----------------------	------------------------------------

## “Phone–Telefon”



Bu modülün seçilmesi durumunda aktif bir çağrı ekranı açılır. Kişi adı ve arama süresi görüntülenir. Çağrı sesi seviyesini “^”/“v” düğmeleriyle ayarlayın. Aramayı reddetmek için “✓” düğmesine kısa basın.

## İPUCU

“✓” düğmesiyle arama ses kontrolü ve/veya aramayı sonlandırma, tüm akıllı telefon marka ve modellerinde mevcut değildir. Bu işlev kullanılamıyorsa,

# Gösterge ve kumanda fonksiyonları

ekranın sol tarafındaki ses ayarı ve son arama grafikleri grileşir. Böyle bir durumda, arama doğrudan akıllı telefonunuzdan kontrol edilebilir.

## “🎵 Music-Müzik”



Bu, akıllı telefonunuzun müzik çalar uygulamasıyla arayüz oluşturan bir müzik çalar açar.

Sesi ayarlamak için “^”/“v” düğmelerine kısa süreli basın.

Sonraki/önceki parçaya atlamak için “^”/“v” düğmesine uzun basın.

Parçayı oynatmak/duraklatmak için “v” düğmesine kısa süreli basın.

## İPUCU

- Parçanın tüm bilgileri, akıllı telefonunuzdaki müzik çalar uygulamasından içe aktarılır.
- Akıllı telefon ve müzik çalar uygulamasına bağlı olarak müzik çalar otomatik olarak çalmaya başlayabilir, parça bilgileri görüntülenmeyebilir veya sonraki/önceki parça ve ses ayarı çalışmayabilir.

## “ODO/TRIP”

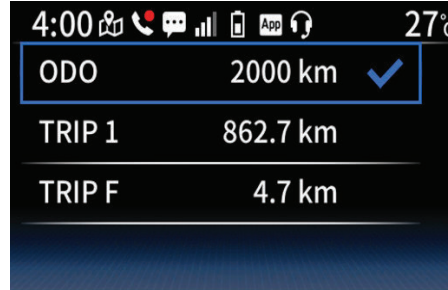

Bu modül, ana ekranın kilometre sayacı/günlük kilometre sayacı bölümünde hangi ögenin görüntülendiğini kontrol eder. (5-4 no'lu sayfaya bakın.)

Seçilen bir öğeyi seçmek için “v” düğmesine kısa süreli basın, ana ekranın kilometre sayacı/günlük kilometre sayacı bölümünde görüntülenecek ve menü bir önceki ekrana dönecektir. Seçilen öğeyi sıfırlamak için “v” düğmesine uzun basın.

## İPUCU

- Kilometre sayacı sıfırlanamaz.
- Üst menüde “ODO/TRIP” seçilmiş olarak, tüm sıfırlanabilir mesafe ölçerleri aynı anda sıfırlamak için “v” düğmesine uzun basın.

## “🕒 Meter Display-Gösterge Ekranı”

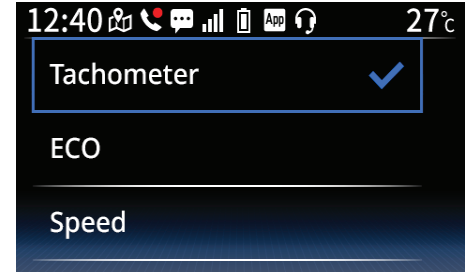

Bu modül, görselleştirici ana ekranında hangi görselleştiricinin görüntüleneceğinin seçilmesine izin verir. (5-5 no'lu sayfaya bakın.)

# Gösterge ve kumanda fonksiyonları

## “Navigation–Navigasyon”

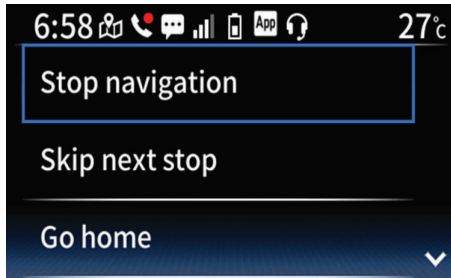

5

Bu modül, navigasyon sistemi için bir komut listesi içerir: (5-7 no'lu sayfaya bakın.)

- “Stop navigation-Navigasyonu durdur”
- “Skip next stop-Sonraki ara hedefi atla”
- “Go home-Eve git”
- “Go to work-İşe git”
- “Favorites-Favoriler”
- “Nearby Gas stations-Yakındaki Benzin istasyonları”
- “Change view-Görünümü değiştir”

### İPUCU

Yukarıda listelenen komutlar dışında, akıllı telefonunuzdaki Garmin Street-Cross uygulamasını kullanarak navigasyon sistemini çalıştırın.

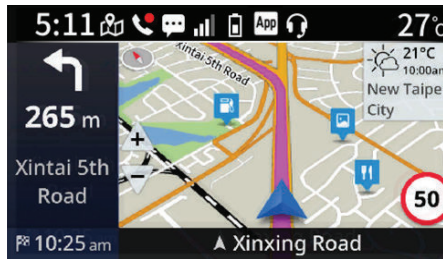

Bir hedef seçmek için bir komut kullanıldığında, navigasyon ana ekranı açılır ve yeni/güncellenmiş rotayı görüntüler.

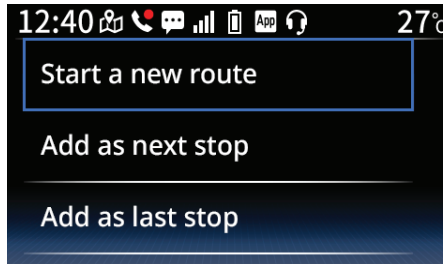

Bir hedef seçmek için bir komut kullanıldığında rota yönlendirme zaten etkinse, aşağıdaki seçenekler mevcut olacaktır:

“Start a new route-Yeni bir rota başlat”: Önceki rotayı iptal eder ve rotayı yeni varış noktasına ayarlar “Add as next stop-Sonraki ara hedef olarak

ekle”: Geçerli rotadaki bir sonraki ara hedef olarak yeni hedef ekler.

“Add as last stop-Son durak olarak ekle” Yeni hedefi mevcut rotadaki son durak olarak ekler.



Bir rota geçiş ücreti gerektiriyorsa, geçiş ücreti olmayan başka bir rota aramanız istenebilir. Geçiş ücreti olmayan bir rota bulmak için “Yes–Evet” ögesini seçin. Geçerli rotayı kabul etmek için “No–Hayır” ögesini seçin.

### İPUCU

10 saniye sonra rota (ücretli) otomatik olarak seçilecektir.

“Navigation–Navigasyon” → “Stop navigation-Navigasyonu durdur”

Geçerli rota kılavuzunu iptal eder ve navigasyon ana ekranını açar.

# Gösterge ve kumanda fonksiyonları

“Navigation-Navigasyon” → “Skip next stop-Sonraki hedefi atla”

Planladığınız rotadaki bir sonraki hedefi atlar ve navigasyon ana ekranını açar.

“Navigation-Navigasyon” → “Go home-Eve git”

Ev konumu için rota kılavuzunu ayarlar (ev konumu, Garmin StreetCross uygulamasında zaten ayarlanmış olmalıdır).

“Navigation-Navigasyon” → “Go to work-İşe git”

İş yeri için rota kılavuzunu ayarlar (iş yeri, Garmin StreetCross uygulamasında zaten ayarlanmış olmalıdır).

“Navigation-Navigasyon” → “Favorites-Favoriler”

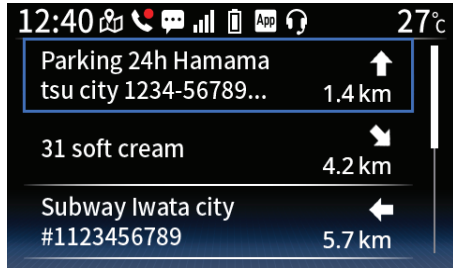

Kaydedilmiş konumların bir listesini ve mevcut konuma olan mesafelerini gösterir (Garmin StreetCross'ta kaydedilmiş konumlar bulunmalıdır).

## İPUCU

Rota rehberi devam ediyorsa, kaydedilen konumların yönünü gösteren oklar görünür. Geçerli hareket yönü yukarı okla gösterilir.

“Navigation-Navigasyon” → “Nearby Gas stations-Yakındaki Yakıt istasyonları”

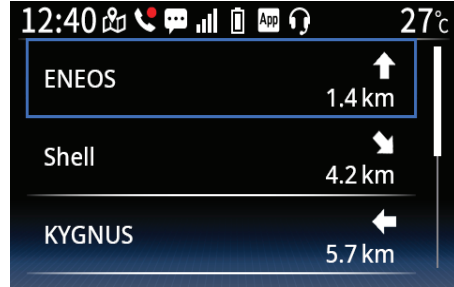

Yakındaki benzin istasyonlarının bir listesini ve mevcut konuma olan mesafelerini gösterir.

## İPUCU

Rota rehberi devam ediyorsa, benzin istasyonlarına yönü gösteren oklar görünür. Geçerli hareket yönü yukarı okla gösterilir.

“Navigation-Navigasyon” → “Change view-Görünümü değiştir”

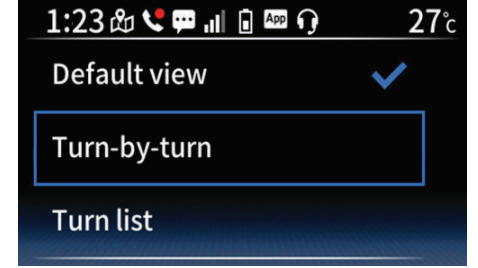

Bu modül, navigasyon sistemi görüntüleme modunu değiştirir (Varsayılan görünüm/Dönüş listesi/Adım adım). Seçimden sonra, navigasyon ana ekranı seçilen görüntüleme modunda açılacaktır.

“Notification-Bildirim”

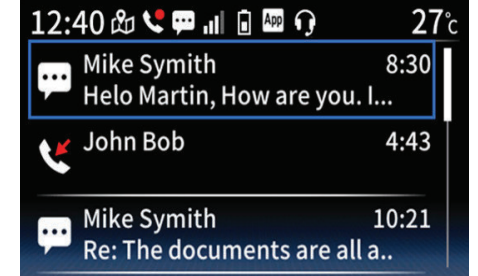

Bu, bağlı akıllı telefondan gelen bildirimlerin (CCU'ya bağlantıdan beri)

# Gösterge ve kumanda fonksiyonları

ve cevapsız aramaların bir listesidir. Bilgi-eğlence ekranındaki bildirim mesajını okumak için bir öge seçin. Tüm bildirimler ve cevapsız aramalar görüntülediğinde, cevapsız arama göstergesi sembolü “☎” ve mesaj göstergesi sembolü kaybolacaktır.

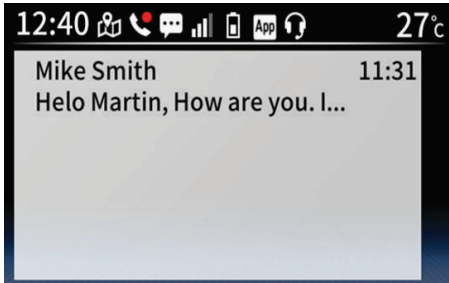

## İPUCU

- Bazı akıllı telefonlar ve/veya uygulamalar için bildirimler çalışmayabilir.
- Depolanan maksimum öge sayısı 30'dur. Sınıra ulaşıldığında, eski ögeler silinecektir.
- Mesaj çok uzunsa tamamı görüntülenmez.
- Araç hareket halindeyken mesajlar açılmaz ve okunamaz.

- Bildirim zaman etiketleri, akıllı telefonunuzda görüntülenenden biraz farklı olabilir.

## “☁ Weather–Hava durumu”

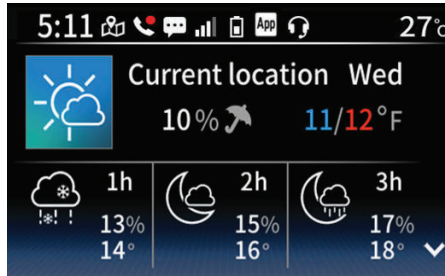

Bu modül, geçerli konumunuzdaki hava durumu bilgilerini görüntüler. Hava durumu bilgilerinin zaman dilimini (saatlik/günlük) değiştirmek için “^”/“v” düğmelerine kısa basın.

## İPUCU

Bu modüldeki hava durumu bilgileri navigasyon ana ekranından farklı olabilir.

## “⚙ Settings–Ayarlar”

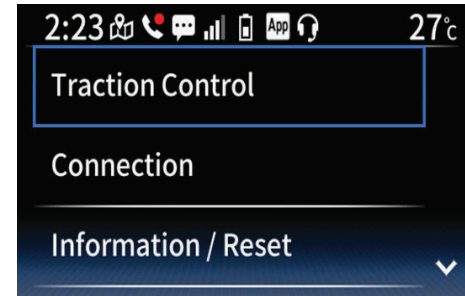

Ayarlar menüsü aşağıdakileri içerir:

“Traction Control–Çekiş Kontrolü”	Çekiş kontrolünü etkinleştirin/devre dışı bırakın. (5-17 no'lu sayfaya bakın.)
“Connection–Bağlantı”	Bluetooth bağlantılarını yönetin. (5-17 no'lu sayfaya bakın.)
“Saat”	Zamanı ayarlayın/otomatik güncellemeyi ayarlayın. (5-18 no'lu sayfaya bakın.)
“Brightness–Parlaklık”	Bilgi-eğlence ekranının parlaklığını değiştirin. (5-18 no'lu sayfaya bakın.)
“Unit–Birim”	Ekran birimlerini değiştirir. (5-19 no'lu sayfaya bakın.)
“Seat heater settings–Sele ısıtıcı ayarları” (mevcut ise)	Sele ısıtıcısı ön ayarlarını özelleştirir. (5-19 no'lu sayfaya bakın.)
“Grip warmer settings–Elcik ısıtıcı ayarları” (mevcut ise)	Elcik ısıtıcı ön ayarlarını özelleştirir. (5-20 no'lu sayfaya bakın.)
“System information–Sistem bilgileri”	CCU ünitesi kimliğini görüntüler. (5-20 no'lu sayfaya bakın.)

# Gösterge ve kumanda fonksiyonları

“Legal infor-mation-Yasal bilgi”	Yazılım lisanslarını görüntüle-yin. (5-21 no’lu sayfaya bakın.)
“Information / Reset-Bilgi / Sıfırlama”	Mesafe sayacını ve diğer ayarları görüntüler/sıfırlar. (5-22 no’lu sayfaya bakın.)

## “Settings-Ayarlar” → “Traction Control-Çekiş Kontrolü”

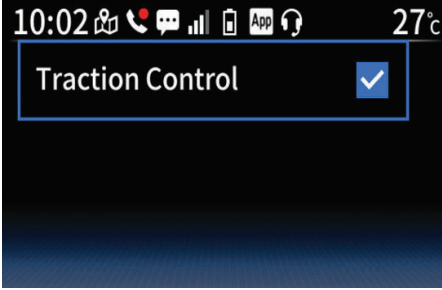

Çekiş kontrol sistemini AÇMAK/KAPATMAK için “✓” düğmesine kısa süreli basın. Onay işareti ON-AÇIK olduğunu gösterir. Çekiş kontrol sistemi hakkında daha fazla bilgi için 5-27 no’lu sayfaya bakın.

## İPUCU

Bu ayarın yanındaki onay işareti, aracın gücü her ON-AÇIK konuma getirildiğinde yeniden görünecektir.

## “Settings-Ayarlar” → “Connecti-on-Bağlantı” → “Bluetooth”

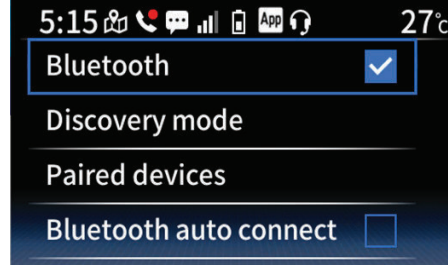

### “Bluetooth”

CCU'nun Bluetooth özelliğini AÇIK/KAPALI duruma getirir. Onay işareti ON-AÇIK olduğunu gösterir.

### “Discovery mode-Keşif modu”

Bir akıllı telefon eşleştirilirken CCU'yu Bluetooth keşif moduna alır. Bluetooth eşleştirme hakkında daha fazla bilgi için 4-3 no’lu sayfaya bakın.

## “Paired devices-Eşleşmiş cihazlar”

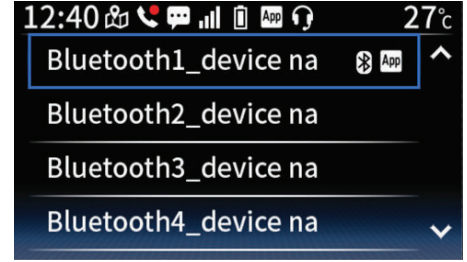

Eşlenen akıllı telefonlar burada listelenir.

Bir cihaz adının yanındaki MyRide uygulaması sembolü “App”, uygulamanın şu anda CCU'ya bağlı olduğunu gösterir. Bir cihaz adının yanındaki Bluetooth sembolü “Ⓜ”, Garmin StreetCross'un o anda CCU'ya bağlı olduğunu gösterir.

## İPUCU

Maksimum 8 eşleştirilmiş cihaz bulunabilir

Daha fazla seçenek için bir cihaz adı seçin:

# Gösterge ve kumanda fonksiyonları

5

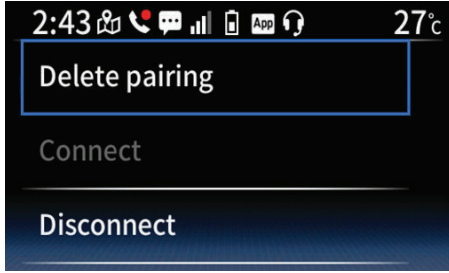

“Delete pairing-Eşleştirmeyi sil”: Seçilen eşleştirilmiş cihazı CCU belleğinden siler. “Connect-Bağla”: Seçilen eşleştirilmiş cihaza bağlanın.

“Disconnect-Bağlantıyı kes”: Seçilen eşleştirilmiş cihazla bağlantıyı kesin

## İPUCU

“Bluetooth otomatik bağlan” özelliği açık- sa, CCU bağlantısı kesildikten hemen sonra akıllı telefona yeniden bağlanabilir.

## “Bluetooth auto connect-Bluetooth otomatik bağlantı”

Bluetooth otomatik bağlantısını AÇIK/ KAPALI konuma getirir. Onay işareti ON-AÇIK olduğunu gösterir. Otomatik bağlantı ON-AÇIK olduğunda, CCU otomatik olarak en son bağlanan cihaza bağlanacaktır. Mevcut değilse, CCU eşleştirilmiş cihaz listesindeki başka bir cihaza bağlanmayı deneyecektir.

## İPUCU

“Bluetooth otomatik bağlan” OFF-KAPALI ise, daha önce eşleştirilmiş cihazlar “Eşleştirilmiş cihazlar” listesi aracılığıyla manuel olarak bağlanabilir.

“Settings-Ayarlar” → “Clock-Saat”

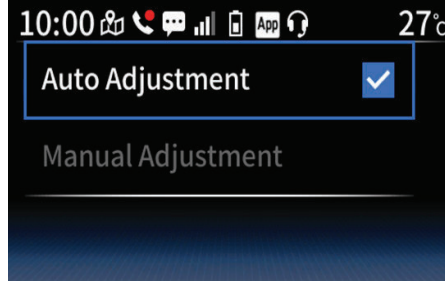

Saat, akıllı telefonla senkronize olarak otomatik olarak ayarlanacak şekilde ayarlanabilir. “Otomatik Ayarlama” AÇIK onay işaretiyle belirtilir ve MyRide uygulamasıyla bağlantı gerektirir. (4-2 no’lu sayfaya bakın.) “Manual Adjustment-Manuel Ayar”, saatin manuel olarak kalibre edilmesini sağlar.

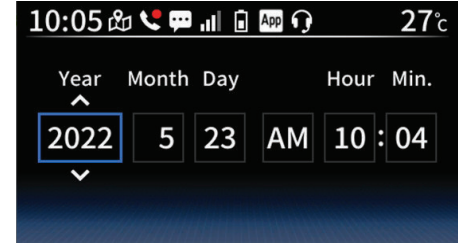

Saati manuel olarak ayarlamak için, vur-gulanan öğeyi yukarı/aşağı ayarlamak için “^”/“v” düğmelerine kısa süreli basın. Öğeyi ayarlamak ve satırdaki bir sonraki öğeye geçmek için “v” düğmeye kısa süreli basın. Son öğe ayarlandıktan sonra, “OK” öğesini seçin ve ekran bir önceki menüye dönecektir.

“Settings-Ayarlar” → “Brightness-Parlaklık”

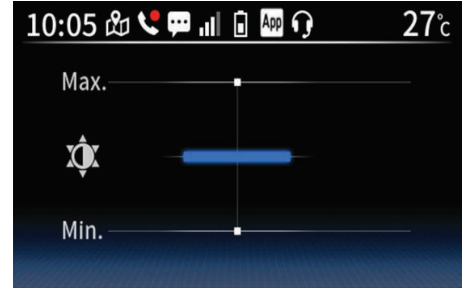

# Gösterge ve kumanda fonksiyonları

Çok fonksiyonlu gösterge, ortam ışık koşullarını algılayan ve ekranların parlaklık seviyelerini ayarlayan bir sensörle donatılmıştır. Bu modül aynı zamanda ekran parlaklık seviyelerini manuel olarak ayarlamanıza da olanak tanır.

## İPUCU

- Menüde parlaklık ayarları yapıldığından ekran parlaklığı gerçek zamanlı olarak değişecektir.
- Bilgi-eğlence ekranının sıcaklığı yükselirse, ekran parlaklığı otomatik olarak azalır ve ayarlanamaz. Sıcaklık düştüğünde, ekran parlaklığı önceki ayara dönecektir.

Ekran parlaklık ayarı 3 seviyeye sahiptir. Parlaklık ayarını yukarı/aşağı ayarlamak için “^”/“v” düğmelerine kısa süreli basın. Ayarı onaylamak ve önceki menüye dönmek için “✓” düğmesine kısa süreli basın.

## “Settings-Ayarlar” → “Unit-Birim”

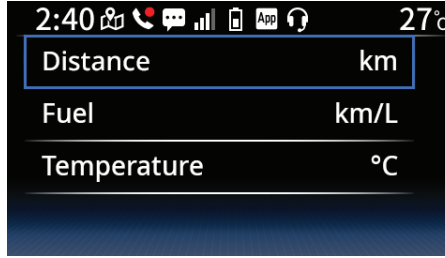

Seçilen ekran birimleri gösterilir. Görüntülenen birimler aşağıdaki gibi özelleştirilebilir:

- “Distance–Mesafe”: “km” veya “mil”
- \*Fuel–Yakıt: “km/L”, “L/100km” veya “MPG”
- “Temperature–Sıcaklık”: “°C” veya “°F”

## İPUCU

“Mesafe” birimi olarak “mil” seçildiğinde, “Yakıt” birimi otomatik olarak “MPG” ögesine dönüşür. Bu anda, “Fuel-Yakıt” gri renktedir ve seçilemez.

## “Settings-Ayarlar” → “Seat heater settings–Sele ısıtıcısı ayarları” (mevcut ise)

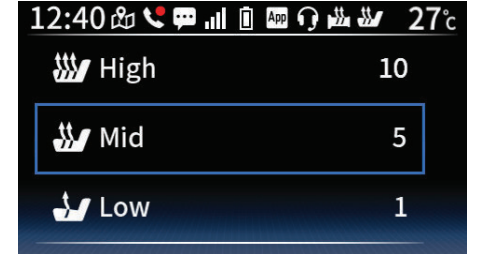

Sele ısıtıcısının üç ön ayarı burada değiştirilebilir. İstedığınız ön ayarı (Düşük/Orta/Yüksek) seçmek için “✓” düğmesine kısa basın.

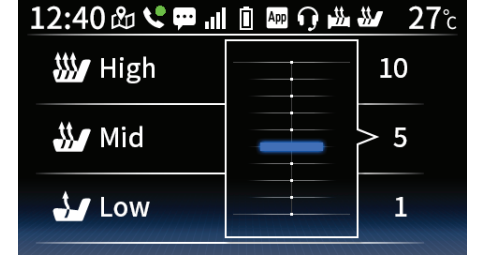

Isı seviyesini 1-10 arasında ayarlamak için “^”/“v” düğmesine kısa basın. Ayarı onaylamak ve önceki menüye dönmek için “✓” düğmesine kısa süreli basın.

# Gösterge ve kumanda fonksiyonları

İşleminiz bittiğinde menü sisteminden çıkmak için “✓” düğmesine uzun basın.

“⚙️ **Settings–Ayarlar**” → “**Grip warmer settings–Elcik ısıtıcı ayarları**” (mevcut ise)

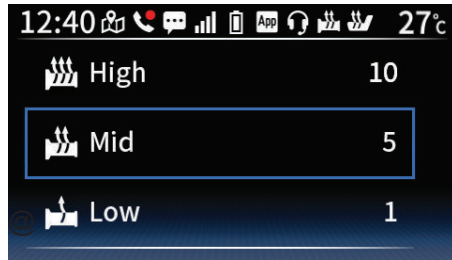

Elcik ısıtıcısının üç ön ayarı burada değiştirilebilir. İstedığınız ön ayarı (Düşük/Orta/Yüksek) seçmek için “✓” düğmesine kısa basın.

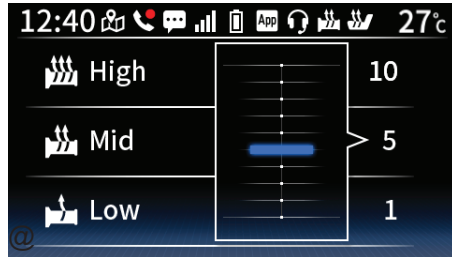

Isı seviyesini 1-10 arasında ayarlamak için “^”/“v” düğmesine kısa ba-

sın. Ayarı onaylamak ve önceki menüye dönmek için “✓” düğmesine kısa süreli basın.

İşleminiz bittiğinde menü sisteminden çıkmak için “✓” düğmesine uzun basın.

“⚙️ **Settings–Ayarlar**” → “**System information–Sistem bilgileri**”

Bu modül, geçerli sistem yazılımı sürümünü görüntüler.

“Unit ID–Ünite Kimliği”



Bu modül, CCU ünitesi kimlik numarasını içeren bir QR kodu içerir. “^”/“v” düğmeleri, QR kodunun parlaklığını kontrol eder. Önceki menüye dönmek için “✓” düğmesine kısa süreli basın.

**İPUCU** \_\_\_\_\_

CCU ünitesi kimliği yalnızca bayi servis işlemleri için gereklidir.

# Gösterge ve kumanda fonksiyonları

“Settings-Ayarlar” → “Legal information-Yasal bilgiler”

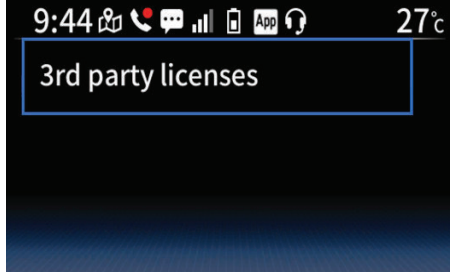

Üçüncü taraf lisans sözleşmeleri burada görüntülenir.

“Settings-Ayarlar” → “Information/Reset-Bilgi/Sıfırlama”

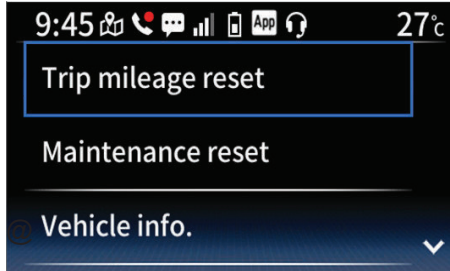

Bu modül, mesafe ölçerlerin, bakım mesafe ölçerlerin, araç bilgi öğelerinin görüntülenmesine ve sıfırlanmasına ve diğer ayarların fabrika varsayılan-

larına toplu olarak sıfırlanmasına olanak tanır.

“Trip mileage reset-Mesafe sayacı sıfırlama”

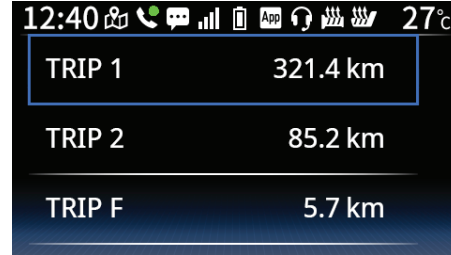

Bu modül, ana ekranda sıfırlanabilir mesafe sayacının sıfırlanmasını sağlar. Bir öğeyi seçmek için “^”/“v” düğmelerine kısa süreli basın. Seçilen öğeyi sıfırlamak için “v” düğmesine uzun süreli basın. “OK” öğesini seçerek onaylayın.

## İPUCU

“TRIP F” yalnızca yakıt azaldığında seçilebilir. Aksi takdirde öğe gri renktedir.

“Maintenance reset-Bakım sıfırlama”

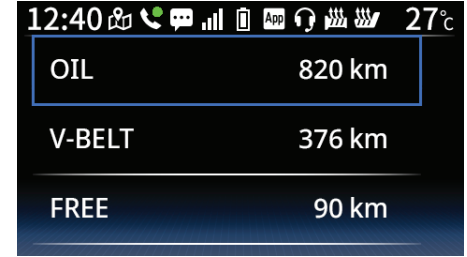

Bu modül, bakım mesafe ölçerlerinin ve ilgili gösterge sembollerinin sıfırlanmasına olanak tanır. Bir öğeyi seçmek için “^”/“v” düğmelerine kısa süreli basın. Seçilen öğeyi sıfırlamak için “v” düğmesine kısa süreli basın. “OK” öğesini seçerek onaylayın.

## İPUCU

“YAĞ” ve “V-KAYIŞI” öğeleri sıfırlandığında, ana ekrandaki Yağ değişim göstergesi “OIL” ve V-Kayıışı değiştirme göstergesi “V-BELT” sönecektir.

# Gösterge ve kumanda fonksiyonları

## “Vehicle Info-Araç Bilgisi”

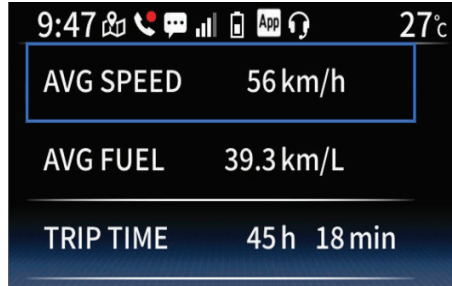

5

Bu modül, araç bilgi ekranı öğelerinin sıfırlanmasına izin verir. Bir öğeyi seçmek için “^”/“v” düğmelerine kısa süreli basın. Seçilen öğeyi sıfırlamak için “v” düğmesine kısa süreli basın. “OK” öğesini seçerek onaylayın.

## “Reset (Others)-Sıfırla (Diğerleri)”

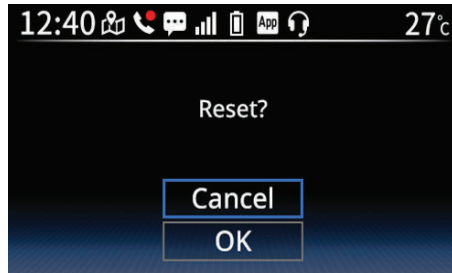

Bu modül, tüm değerleri aşağıdaki varsayılan ayarlara sıfırlar:

- TRIP TIME–YOLCULUK SÜRESİ
- bilgi-eğlence ekranı ana ekran seçimi
- navigasyon görünümü ayarları
- bildirim listesi
- hava durumu bilgisi
- Bluetooth ayarları
- saat
- dil ayarları

“OK” öğesini seçerek onaylayın.

## İPUCU

“Reset (Others)-Sıfırla (Diğerleri)” yürütülürse, tekrar eşleştirmek için ilgili eşleştirme kaydının akıllı telefonda silinmesi gerekir.

## “Seat Heater–Sele Isıtıcısı” (mevcut ise)

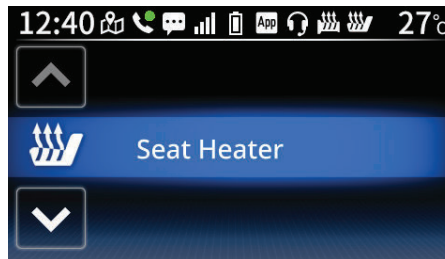

Sele ısıtıcısını KAPALI ve 3 ön ayar (Düşük/Orta/Yüksek) arasında değiştirmek için “^”/“v” düğmesine kısa basın. Ön ayarlar, “Settings–Ayarlar” → “Seat Heater settings–Sele ısıtıcısı ayarları” bölümünden 10 farklı sıcaklık seviyesi arasında özelleştirilebilir. (5-19 no’lu sayfaya bakın.) Ekranın sağ üst köşesindeki sele ısıtıcısı gösterge simgesi, seçili olan sele ısıtıcısı ön ayarını gösterir. Ayarı sonlandırmak ve bir önceki menüye dönmek için “v” düğmesine kısa süreli basın.

## İPUCU

Bu modüldeyken, “v” düğmesine uzun basarak “Sele ısıtıcı ayarları” kısımlarına ulaşabilirsiniz.

## “Grip Warmer–Elcik Ayarları” (mevcut ise)



# Gösterge ve kumanda fonksiyonları

Kavrama ısıtıcısını KAPALI ve 3 ön ayar (Düşük/Orta/Yüksek) arasında değiştirmek için “^”/“v” düğmelerine kısa süreli basın. Ön ayarlar, “Settings–Ayarlar” → “Grip warmer settings–Elcik ısıtıcı ayarları” bölümünden 10 farklı sıcaklık seviyesi arasında özelleştirilebilir. (5-20 no’lu sayfaya bakın.)

Ekranın sağ üst köşesindeki elcik ısıtıcısı gösterge simgesi, seçili elcik ısıtıcısı ön ayarını gösterir. Ayarı sonlandırmak ve bir önceki menüye dönmek için “v” düğmesine kısa süreli basın.

## İPUCU

Bu modüldeyken, “Kavrama ısıtıcısı ayarları” kısayoluna ulaşmak için “v” düğmesine uzun süreli basın.

## “Wind Screen–Ön cam”

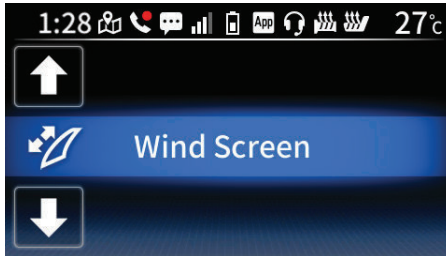

Bu modül ön camın kontrolünü sağlar. Ön cam konumunu yukarı/aşağı ayarlamak için “^”/“v” düğmesine basılı tutun.

Ayarı sonlandırmak ve bir önceki menüye dönmek için “v” düğmesine kısa süreli basın.

## İPUCU

Eğer ön cam ayarlama düğmesi uzun basılı tutulursa sistem aşırı ısınır ve soğuyana kadar kendini devre dışı bırakır.

## Gidon düğmeleri

### Sol

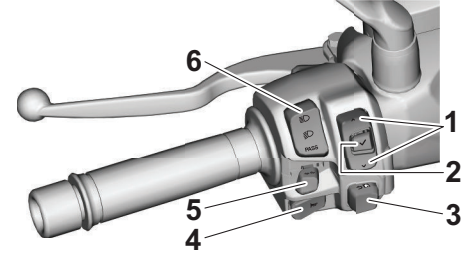



1. “^”/“v” düğmeleri
2. “v” düğmesi
3. “→” düğmesi
4. Korna düğmesi “🔊”
5. Sinyal düğmesi “↔️”
6. Selektör düğmesi “D/D/PASS”

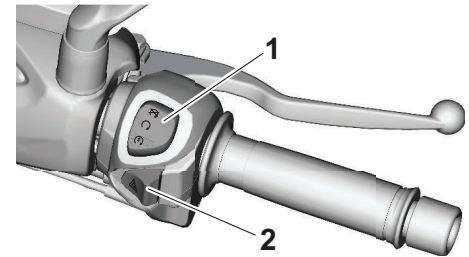

### Sağ



# Gösterge ve kumanda fonksiyonları



1. Marş düğmesi “/○/☉”
2. Dörtlü flaşör düğmesi “”

## Selektör düğmesi “/☉/PASS”

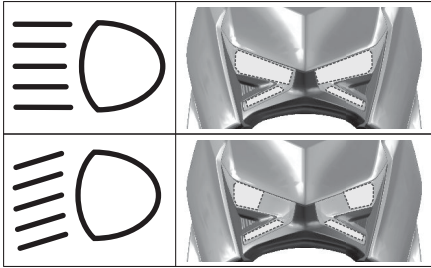
Uzun farı yakmak için düğmeyi “” konumuna, kısa farı yakmak için düğmeyi “” konumuna getirin. Uzun farı yakıp söndürmek için, kısa farlar yanıyorken düğmenin “PASS” tarafına basın.



## Sinyal düğmesi “/☉”

Sağa dönüş sinyalini yakmak için, bu düğmeyi “” konumuna getirin. Sola dönüş sinyalini yakmak için, bu düğmeyi “” konumuna getirin. Serbest bırakıldığında, düğme eski konumuna geri dönecektir. Sinyali sonlandırmak için, orta konumuna döndükten sonra düğmeye içe doğru basın.

## Korna düğmesi “”

Korna çalmak için, bu düğmeye basın.

## Durdurma/Çalıştırma/Marş düğmesi “/○/☉”

Marş motoru ile motoru döndürmek için bu düğmeyi “○” konumuna getirin ve sonra da düğmeyi “☉” yönünde aşağıya doğru bastırın. Motoru çalıştırmadan önce 7-2 no’lu sayfada yer alan motor çalıştırma talimatlarına bakın.

Hakimiyetin kaybolması veya gaz telinin takılması gibi acil durumlarda motoru durdurmak için düğmeyi “” konumuna getirin.

## Dörtlü flaşör düğmesi “”

Dörtlü flaşörleri yakmak için anahtar konumuna getirin (tüm sinyal lambaları aynı anda yanıp söner).

Dörtlü flaşörü acil bir durumda ve aracınız trafik için tehlikeli bir yerde durduğunda trafikteki diğer sürücüler uyarılmak amacıyla kullanın.

Dörtlü flaşörler, sadece ana düğme “ON” konumunda olduğunda açılıp kapatılabilir. Ana düğmeyi “OFF-KAPALI” veya “” konumuna aldığınızda dörtlü



flaşörler çalışmaya devam edecektir. Dörtlü flaşörü kapatmak için, kontağı “ON” konumuna alın ve dörtlü flaşör düğmesine tekrar basın.

## DİKKAT

**Motor çalışmıyorken dörtlü flaşörü çok uzun süre kullanmayın, aksi takdirde akü boşalabilir.**

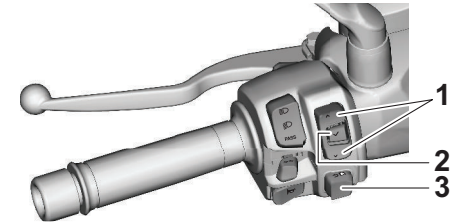
## Menü düğmeleri



1. “”/“” düğmeleri
2. “” düğmesi
3. “” düğmesi

Bu düğmeler, bilgi-eğlence ekranının ve menü sisteminin çeşitli işlevlerini kontrol etmek için kullanılır.

Bu kılavuz, menü kontrollerinin kullanımını açıklamak için aşağıdaki terimleri kullanır:

Kısa basma	Düğmeye kısa süreli basma
Uzun basma	Düğmeye 1 saniye süreyle basma

Menü sistemi temel işlemleri:

- Menü öğelerini vurgulamak ve ayarlamak için “^”/“v” düğmesini kullanın.
- Ana ekrandan menü sistemini açmak veya menü sisteminde bir seçim yapmak için “v” düğmesine kısa basın.
- 3 ana ekran arasında geçiş yapmak veya menü sisteminde önceki ekrana dönmek için “↩” düğmesine kısa basın.
- Menü sisteminden çıkmak ve ana ekrana dönmek için “↩” düğmesine uzun basın.

## Ön fren kolu

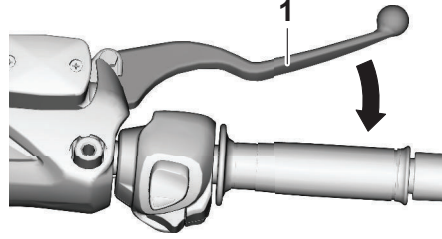

1. Ön fren kolu

Ön fren kolu gidonun sağında yer almaktadır. Ön freni kullanmak için bu kolu gidona doğru çekin.

## Arka fren kolu

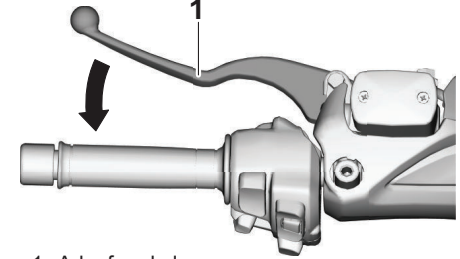

1. Arka fren kolu

Arka fren kolu gidonun solunda yer almaktadır. Arka freni kullanmak için bu kolu gidona doğru çekin.

# Gösterge ve kumanda fonksiyonları

## ABS

Yamaha ABS (kilitlenme önleyici fren sistemi), çift elektronik kontrol sisteminden oluşur ve ön ve arka frenlerde birbirinden bağımsız olarak çalışır.

ABS donanımlı fren sistemi de klasik fren sistemi gibi kullanılır. ABS devreye girdiğinde frenlerde titreme hissedilir. Bu durumda, freni uygulamaya devam edin ve ABS'nin çalışmasına izin verin. Frenleme etkisini azaltacağından, freni pompalamayın.

5

### ! UYARI

Bu sebeple, ABS fren sistemine sahip olsanız dahi, sürüş hızına bağlı olarak öndeki araçla aranızda uygun bir mesafe bırakın.

- ABS'nin performansı uzun frenleme mesafelerinde çok daha iyidir.
- Engeli veya mıcırla kaplı yollarda frenleme mesafesi ABS'li sistemlerde, ABS'siz sistemlerden daha uzun olabilir.

ABS bir ECU tarafından izlenir ve bir arıza durumunda klasik fren sistemleri gibi çalışmasını sağlar.

## İPUCU

- ABS, motosikletin ilk çalıştırılmasını takiben kalkışa geçtiğinden, 10 km/h hıza ulaşana kadar bir kendi kendine kontrol işlemi gerçekleştirir. Bu test sırasında, motorun önünden bir "tıklama" sesi duyulabilir ve fren kolu hafifçe uygulandığında, kolda bir titreşim meydana gelebilir fakat bu arıza göstergesi değildir.
- Sürücünün, ABS çalıştığında fren kolundaki titremeyi tecrübe edebileceği bir test modu vardır. Ancak özel ekipman gerektiği için Yamaha yetkili servisine başvurun.

## DİKKAT

Tekerlek sensörüne veya tekerlek sensörü rotoruna zarar vermemeye özen gösterin, aksi takdirde, ABS doğru çalışmaz.

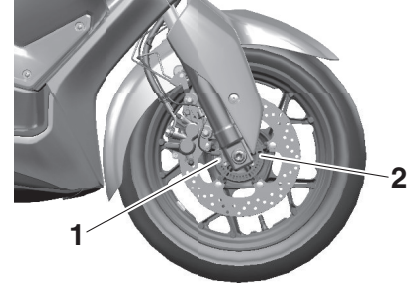

1. Ön tekerlek sensörü
2. Ön tekerlek sensörü rotoru

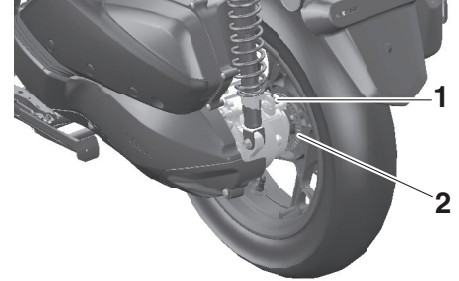

1. Arka tekerlek sensörü
2. Arka tekerlek sensörü rotoru

## Çekiş kontrol sistemi

Çekiş kontrol sistemi, asfalt kaplı olmayan, veya ıslak yollar gibi kaygan zeminlerde hızlanırken yol tutuşuna yardımcı olur. Sensörler arka tekerleğin kaymaya başladığını saptarsa (kontROLSÜZ tekerlek dönüşü, patinaj), çekiş kontrol sistemi, çekiş durumu düzelinceye kadar motor gücünü düzenleyerek yardımcı olur.

Çekiş kontrolü devredeyken, “TCS” gösterge lambası yanıp sönecektir. Motorun duyarlılığında veya egzoz seslerinde değişiklik fark edebilirsiniz.

### ⚠ UYARI

Çekiş kontrol sistemi, değişen koşullara uygun sürüş sağlayan bir yedek sistem değildir. Çekiş kontrol sistemi, viraj alırken, keskin yavaş açısında ani hızlanırken, veya fren yaparken, aşırı hız nedeniyle yol tutuş kaybını önlemez, ayrıca ön teker patinajını da önlemez. Her araçta olduğu gibi, kaygan olabilecek yüzeylere dikkatle yaklaşın ve aşırı kaygan yüzeylerden kaçınınız.

## Çekiş kontrol sisteminin ayarı

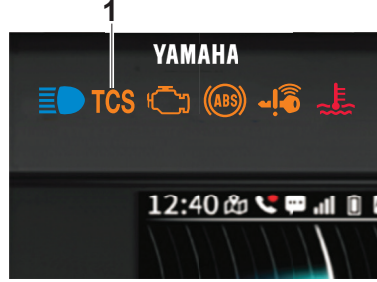

1. Çekiş kontrol sistemi göstergesi “TCS”

Motosiklet gücü açıldığında, çekiş kontrolü de otomatik olarak açılır. Çekiş kontrol sisteminin kapatmak için, 5-17 no’lu sayfaya bakınız.

## İPUCU

Motosiklet çamur, kum veya benzeri diğer yumuşak zeminlerde saplandığında, arka tekerleği kurtarmak için çekiş kontrol sisteminin kapatın.

## DİKKAT

Motosikletinizde sadece belirtilen tipte lastikler kullanınız. (8-17 no’lu sayfaya bakınız.) Farklı boyutta lastik kullanıldığında, çekiş kontrol sisteminin tekerlek dönüşünü doğru şekilde kontrol etmesi engellenir.

Çekiş kontrol sisteminin sınırlanması Çekiş kontrol sistemi, belirli koşullarda otomatik olarak devre dışı bırakılır; örneğin bir sensör arızası tespit edildiğinde veya birkaç saniye boyunca sadece bir tekerlek dönebildiğinde. Böyle bir durumda, “TCS” gösterge lambası yanar ve “” uyarı lambası da yanabilir.

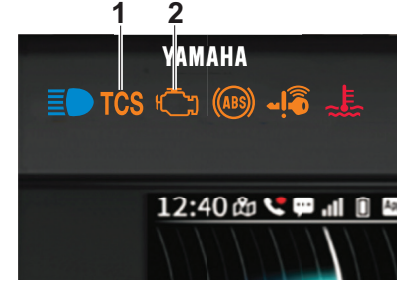

1. Çekiş kontrol sistemi gösterge lambası “TCS”
2. Arıza gösterge lambası “”

# Gösterge ve kumanda fonksiyonları

## İPUCU

Motosiklet orta ayak üzerindeyken, motor devrini uzun süre yüksek seviyede tutmayın. Aksi takdirde, çekiş kontrol sistemi otomatik olarak devre dışı bırakılacak ve sıfırlanması gerekecektir.

Çekiş kontrol sistemi otomatik olarak devre dışı bırakılırsa, aşağıdaki gibi sıfırlamayı deneyin.

1. Motosikleti durdurun ve gücü tamamen kapatın.
2. Birkaç saniye bekledikten sonra kontağı yeniden açın.
3. **TCS** gösterge lambası sönmeli ve sistem devreye girmelidir.

## İPUCU

Sıfırlama işleminden sonra **TCS** gösterge lambası yanmaya devam ederse, motosikleti kullanmaya devam edebilirsiniz, fakat en kısa zamanda bir Yamaha yetkili servisine göstermeniz gereklidir.

4. Motosikleti bir Yamaha yetkili servisinde kontrol ettirin ve **“**uyarı lambasının kapatılmasını sağlayın.

## Yakıt deposu kapağı

### Yakıt deposu kapağının çıkarılması

1. Akıllı anahtar açık ve çalışma menzili içindeyken, yakıt deposu kapağını açmak için ana düğmeyi **“**konumuna çevirin.

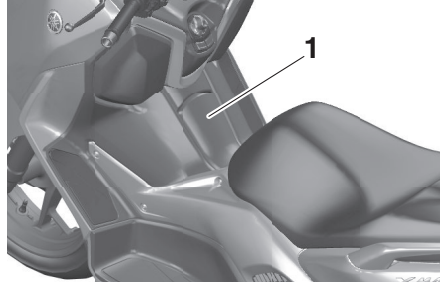

1. Yakıt deposu kapağı

2. **“** işaretleri ile **“** işaretleri aynı hizaya gelinceye kadar yakıt deposu kapağını saat yönünün tersine çevirin, ardından kapağı çekerek çıkarın.

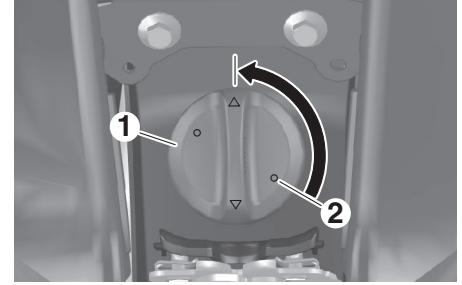

1. Yakıt deposu kapağı
2. Serbest bırakma işareti **“**

### Yakıt deposu kapağının takılması

1. Yakıt deposu kapağını depo dolurma deliğine yerleştirin ve **“** ile **“** işaretleri hizalanıncaya kadar saat yönünde çevirin.

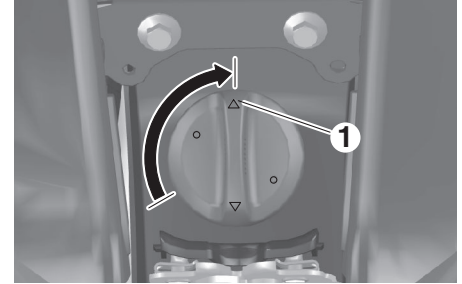

1. Takma işareti **“**

2. Yakıt deposu kapağını kapatın.

## ⚠ UYARI

Yakıt aldıktan sonra yakıt deposu kapağının yerine oturtulmuş ve kilitlemiş olduğundan emin olun. Yakıt sızması, yangın tehlikesine yol açar.

## Yakıt

Yakıt deposunda yeterli miktarda benzin bulunduğundan emin olun.

## ⚠ UYARI

Benzin ve benzin buharı, son derece yanıcıdır. Depoyu doldururken yangın ve patlamalardan sakınmak ve yaralanma riskini azaltmak için aşağıdaki talimatları izleyin.

1. Depoyu doldurmadan önce, motoru durdurun ve aracın üzerinde kimsenin oturmadığından emin olun. Yakıt doldururken asla sigara içmeyin, çıplak alev veya su ısıtıcısı ve elbise kurutucuları gibi diğer ısı kaynaklarının yakıtla temas etmesini önleyin.
2. Yakıt deposunu aşırı doldurmayın. Yakıt seviyesi doldurma borusunun dibine eriştiğinde, yakıt doldurmayı durdurun. Yakıt ısındığında genleştiğinden, motor sıcaklığı veya güneş yakıtın depodan çıkmasına yol açabilir.

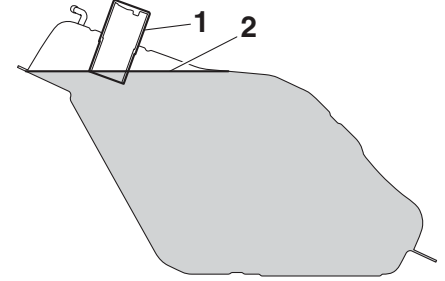

1. Yakıt deposu doldurma borusu
2. Maksimum yakıt seviyesi
3. Dökülen yakıt varsa, hemen silin.  
**DİKKAT: Yakıt boyalı yüzeye ve plastiğe zarar vereceğinden, taşan yakıtı derhal kuru ve temiz bir bezle silin.**
4. Yakıt deposunun kapağını güvenli bir biçimde kapattığınızdan emin olun.

# Gösterge ve kumanda fonksiyonları

## ⚠ UYARI

Benzin zehirlidir ve yaralanmalara veya ölüme sebebiyet verebilir. Benzini dikkatle taşıyın ve kullanın. Benzini asla ağızla çekmeyin. Benzin yutarsanız, buharını solursanız ya da gözlerinize kaçırsa hemen doktora başvurun. Benzinin cildinizle temas etmesi durumunda, su ve sabunla yıkayın. Benzin üstünüze dökülürse, elbiselerinizi değiştirin.

Sahip olduğunuz Yamaha motosiklet 90 veya daha yüksek oktanlı kurşunsuz benzinle çalışmak üzere tasarlanmıştır. Vuruntu olması ya da motorun teklemesi durumunda farklı bir marka veya daha yüksek oktanlı benzin kullanın.

### Tavsiye edilen yakıt:

Kurşunsuz benzin (E10 kabul edilebilir)

### Oktan numarası (RON):

90

### Yakıt deposu kapasitesi:

13 L (3,4 US gal, 2,9 Imp.gal)

### Yedek yakıt deposu kapasitesi:

2,4 L (0,63 US gal, 0,53 Imp.gal)



## İPUCU

- Bu işaret, bu araç için AB mevzuatı (EN228) tarafından tavsiye edilen yakıtı belirtir.
- Benzin pompasının ucunda aynı yakıt işaretinin bulunduğundan emin olun.

## Alkollü benzin

İki tip alkollü biyoyakıt vardır: etanol ve metanol içeren alkollü benzin. Etanol içeren alkollü benzin, etanol miktarı %10'u (E10) aşmadığı sürece kullanılabilir. Metanol içeren alkollü benzinin kullanımı Yamaha tarafından önerilmez, çünkü yakıt sistemine zarar verebilir veya araç performansında sorunlara sebep olabilir.

## DİKKAT

Sadece kurşunsuz benzin kullanın. Kurşunlu benzin kullanımı, supaplar, segmanlar ve egzoz sistemi gibi parçalarda ciddi hasarlara neden olabilir.

## Yakıt deposu taşma hortumu

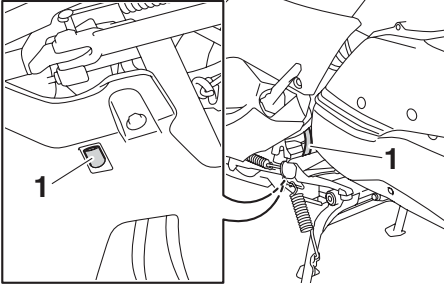

1. Yakıt deposu taşma hortumu

Aracı kullanmadan önce:

- Yakıt deposu havalandırma hortumu bağlantısını ve yerleşimini kontrol edin.
- Yakıt deposu havalandırma hortumunda çatlak veya hasar olup olmadığını kontrol edin ve gerekiyorsa değiştirin.
- Yakıt deposu havalandırma hortumunun tıkanmamış olduğundan emin olun ve gerekiyorsa temizleyin.

## Katalitik konvertör

Egzoz sistemi, zararlı egzoz emisyonlarını azaltmak için katalitik konvertör(ler) içerir.

### ⚠ UYARI

Egzoz sistemi, motor durdurulduktan hemen sonra çok sıcak olacaktır. Yangın ve yanık tehlikesini önlemek için:

- Aracı kuru ot ve çabucak yanabilen diğer maddeler gibi olası yangın tehlikelerinin yakınına park etmeyin.
- Egzoz sistemi sıcaksa, aracı yayaların veya çocukların dokunamayacağı yerlere park edin.
- Herhangi bir bakım işlemi öncesinde egzoz sisteminin soğuduğundan emin olun.
- Motorun birkaç dakikadan daha fazla bir süre rölantide olmasına izin vermeyin. Uzun süreli rölanti, ısı birikmesine yol açabilir.

## Saklama bölmeleri

Bu model, 2 saklama bölmesiyle donatılmıştır. Ön saklama bölmeleri ve arka saklama bölmesi, aşağıda gösterilen konumlarda yer alır.

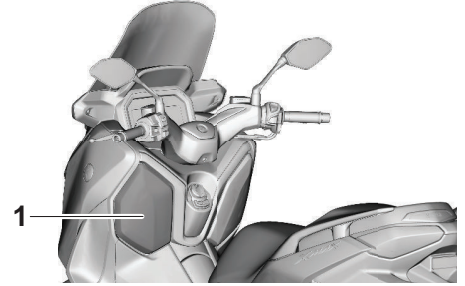

1. Saklama bölmesi A

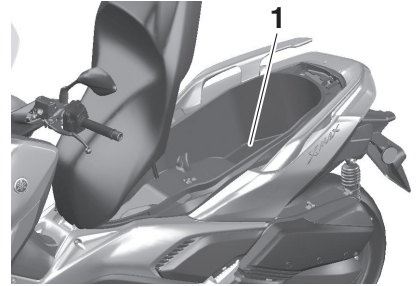

1. Arka saklama bölmesi

# Gösterge ve kumanda fonksiyonları

## İPUCU

- Eşya gözü A sadece akıllı giriş sistemi kullanılarak açılabilir. (3-9 no'lu sayfaya bakın.)
- Sele/arka saklama bölmesi, akıllı anahtar veya mekanik anahtar kullanılarak açılabilir.
- Arka bagaj bölmesindeki lamba yalnızca araç elektriği açıkken yanar.
- Ebatları ve şekilleri nedeniyle bazı kasklar arka saklama bölümüne sığmayabilir.

## Saklama bölmesi A

Eşya gözü A'yı açmak için: akıllı anahtar açık ve çalışma menzili içindeyken, ana düğmeyi "OPEN-AÇIK" konumuna getirin ve ardından "LID-KAPAK" düğmesine basın. Saklama bölmesi A'yı kapatmak için, yerine sabitleninceye kadar saklama bölmesi kapağına bastırın.

## Sele/arka saklama bölmesi

### Sele/arka saklama bölümünü kontak kilidi ile açmak için

Akıllı anahtar açık ve çalışma menzili içindeyken, ana düğmeyi "OPEN-AÇIK" konumuna getirin ve ardından "SEAT-SELE" düğmesine basın.

### Sele/arka saklama bölümünü mekanik anahtar ile açmak için

1. Anahtar deliğini açın.

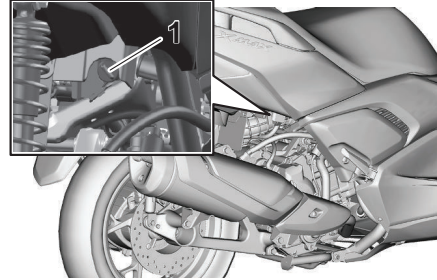

1. Anahtar deliği kapağı

2. Mekanik anahtarı sele kilidine takın ve saat yönünde çevirin.

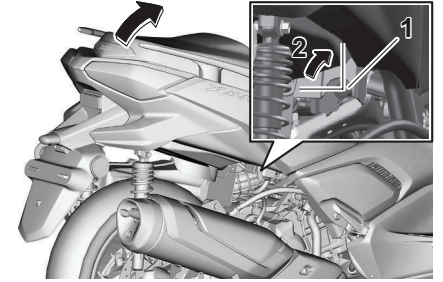

1. Sele kilidi
2. Kilidi açma.

## İPUCU

Harekete geçmeden önce seleyi ve tüm saklama bölmelerini kapatışınızdan emin olun.

## DİKKAT

**Mekanik anahtar kullanılmıyorken, anahtar deliği kapağının yerine takılmış olduğundan emin olun.**

## DİKKAT

Saklama bölmesini kullanırken aşağıdaki hususları dikkate alın.

- Saklama bölmesi motordan ve doğrudan gelen güneş ışığından kaynaklanan ısıyı topladığı için, yiyecek veya alev alabilir maddeler gibi ısıya dayanıksız herhangi bir şeyi saklama bölümünde tutmayın.
- Saklama bölümünün nemden etkilenmemesi için ıslak nesnelere saklama bölümüne koymadan önce plastik bir torbaya sarın.
- Motosikletin yıkanması sırasında saklama bölümüne su girebileceği düşünülerek içine koyulacak eşyaların plastik torbaya sarılmasını tavsiye ediyoruz.
- Saklama bölümüne değerli ve kırılabilir nesnelere koymayın.

## UYARI

- Saklama bölümü A için 1 kg'lık yükleme sınırını aşmayın.
- Arka saklama bölümü için 0,5 kg'lık ağırlık sınırını aşmayın.
- Aracın maksimum yük kapasitesi olan 165 kg (364 lb) sınırını aşmayın.

## Gidon konumu

Gidon yüksekliği, sürücünün isteğine bağlı olarak iki konumdan birine ayarlanabilir. Gidon ayarını bir Yamaha yetkili servisinde yaptırın.

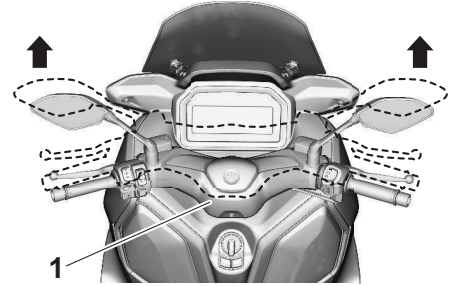

1. Gidon

# Gösterge ve kumanda fonksiyonları

## Amortisör grubunun ayarlanması

### ⚠ UYARI

Her iki amortisörü de daima eşit olarak ayarlayın, aksi takdirde kontrol ve hakimiyet zorlaşacaktır.

Bu amortisör grubunda yay ön yüklü ayar halkası mevcuttur.

5

### DİKKAT

Mekanizmada hasar oluşmasını önlemek için, maksimum veya minimum ayarların ötesine geçmeyin.

Yay ön yükünü aşağıdaki yöntemle ayarlayın. Yay ön yükünü artırmak için ayar halkasını (a) yönünde çevirin.

Yay ön yükünü azaltmak için ayar halkasını (b) yönünde çevirin.

- Ayar halkası üzerindeki dili amortisör üzerindeki konum göstergesiyle hizalayın.
- Bu ayarı yapmak için alet çantasında yer alan yay ön yükü ayarlama özel anahtarını kullanabilirsiniz.

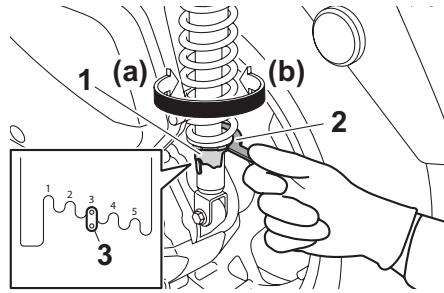

1. Yay ön yük ayar halkası
2. Özel anahtar
3. Konum göstergesi

#### Yay ön yükü ayarı:

Minimum (yumuşak):

1

Standart:

3

Maksimum (sert):

5

## DC konektörleri

Bu araç, isteğe bağlı elektrikli aksesuarların takılması için ek kablolar ve DC konektör(ler)i ile donatılmıştır.

DC konektör(ler)inin konumu ve kapasitesi ve hangi aksesuarların takılabileceği hakkında daha fazla bilgi için Yamaha bayisine danışın.

## USB Tip C girişi

Bu modelde 5 V 3 A USB Type-C girişi yer almaktadır. Kontak açıldığında, USB Type-C soketi kullanılabilir.

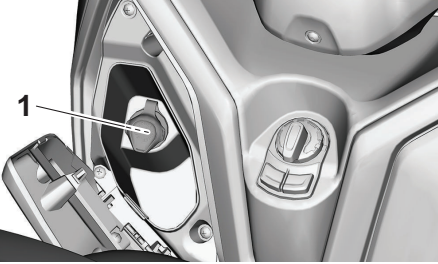

1. USB Tip C girişi

## İPUCU

- Motor kapalıyken USB Type-C girişini kullanmayın, aksi takdirde akü deşarj olur.
- Bazı koşullarda, USB takılıyken cihazın şarj seviyesi düşebilir.

## DİKKAT

- USB Type-C soketini sudan ve takılmalardan korumak için kullanılmadığında kapağı takın.
- Hasarı önlemek için USB soket kapağını açarken ve kapatırken aşırı güç uygulamaktan kaçının.
- USB girişi kapağının düzgün bir şekilde takıldığından emin olun ve yağmur yağarken veya aracı yıkarken USB Type-C girişini kullanmayın. USB Type-C girişi ıslanırsa, kullanmadan önce araç kapalıyken kurula-yın. USB Type-C girişine bağlı kabloları germeyin veya kuvvet uygulamayın, aksi takdirde hasar görebilir.

## Yan ayak

Yan ayak, kadronun sol tarafındadır. Aracı dik tutarken yan ayağı ayağınızla açıp kapatabilirsiniz.

## İPUCU

Yan ayak svici, ateşleme kesme devresinin bir parçasıdır ve belli koşullar altında ateşlemeyi keser. (Ateşleme devre kesici sistem ile ilgili açıklamalar için sonraki konuya bakın.)

# Gösterge ve kumanda fonksiyonları

---

## **! UYARI**

Araç yan ayağı aşağıdayken sürülmemelidir. Yan ayak yerine tam toplanmamışsa, olası bir kontrol kaybına yol açabilecek bir şekilde yere düşebilir ve sürücünün dikkatini dağıtabilir. Yamaha bu motosiklete sürücünün yan ayağı kalkıştan önce toplamasına yardımcı olacak bir kilit sistemi tasarlamıştır. Lütfen sistemi düzenli olarak kontrol edin ve herhangi bir arıza belirtisi gösterdiğinde bakım için motosikleti hemen Yamaha yetkili servisine götürün.

## **Ateşleme devresi kesme sistemi**

Bu sistem yan ayak yerdeyken motorun çalıştırılmasını önler. Ayrıca, yan ayağın indirilmesi durumunda motoru durdurur.

Aşağıdaki prosedür ile sistemi periyodik olarak kontrol edin.

## **İPUCU**

- Bu test sıcak motorda daha güvenilir sonuçlar verir.
- Düğme kullanımı hakkında bilgi için 3-7 ve 5-23 no'lu sayfalara bakın.

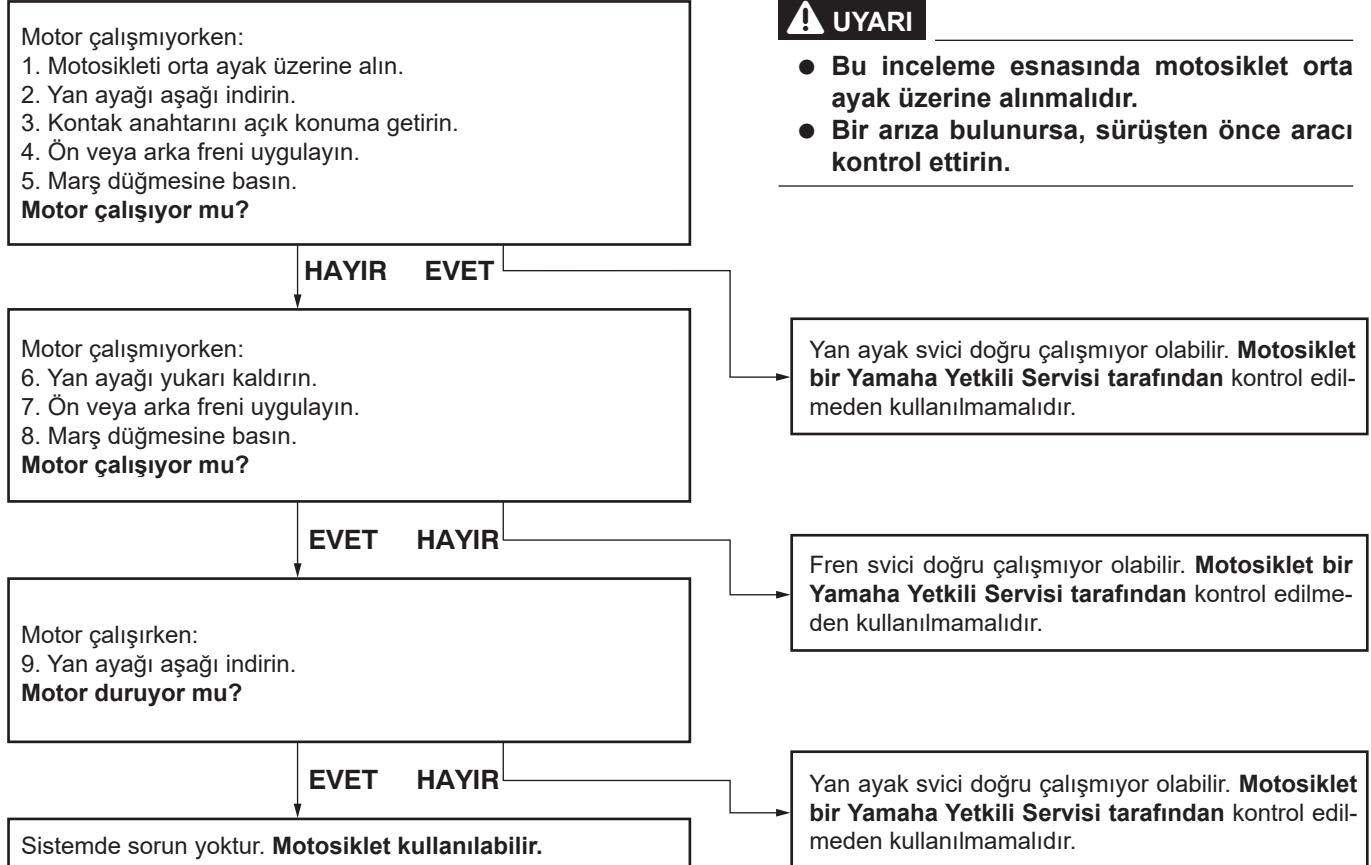

# Güvenliğiniz için – kullanım öncesi kontroller

Kullanmadan önce her defasında aracınızın güvenli çalışma koşullarına sahip olduğundan emin olun. Bu kullanıcı kılavuzunda yer alan kontrol ve bakım prosedürlerine ve programlarına bağlı kalın.

## ! UYARI

**Doğru kontrol veya bakım yapılmaması durumunda, kaza ve donanım hasarı riski artar. Herhangi bir sorun tespit ettiğinizde aracınızı kullanmayın. Sorun, bu kılavuzdaki ayarlama prosedürleriyle düzeltilemezse aracınızı bir Yamaha yetkili servisine kontrol ettirin.**

Bu aracı kullanmadan önce, aşağıdaki noktaları kontrol edin:

ÖĞE	KONTROLLER	SAYFA
<b>Yakıt</b>	<ul style="list-style-type: none"><li>• Yakıt deposundaki yakıt miktarını kontrol edin.</li><li>• Gerekiyorsa yakıt ilave edin.</li><li>• Yakıt hatlarında sızıntı olup olmadığını kontrol edin.</li><li>• Yakıt deposu havalandırma hortumunda tıkanma, çatlak veya hasar olup olmadığına bakın ve bağlantıları kontrol edin.</li></ul>	5-29, 5-31
<b>Motor yağı</b>	<ul style="list-style-type: none"><li>• Motor yağı seviyesini kontrol edin.</li><li>• Gerekli olduğu takdirde, belirtilen seviyeye kadar uygun yağ ekleyin.</li><li>• Yağ sızıntısı olup olmadığını kontrol edin.</li></ul>	8-9
<b>Son aktarma yağı</b>	<ul style="list-style-type: none"><li>• Yağ sızıntısı olup olmadığını kontrol edin.</li></ul>	8-11
<b>Soğutma suyu</b>	<ul style="list-style-type: none"><li>• Haznedeki soğutma sıvısı seviyesini kontrol edin.</li><li>• Gerekli olduğu takdirde, belirtilen seviyeye kadar soğutma suyu eklemeniz önerilir.</li><li>• Soğutma sisteminde sızıntı olup olmadığını kontrol edin.</li></ul>	8-11
<b>Ön fren</b>	<ul style="list-style-type: none"><li>• Çalışmasını kontrol edin.</li><li>• Yumuşaksa veya süngersi bir his veriyorsa hidrolik sistemdeki havayı bir Yamaha yetkili servisinde boşalttırın.</li><li>• Fren balatalarının aşınıp aşınmadığını kontrol edin.</li><li>• Gerekirse değiştirin.</li><li>• Haznedeki yağ seviyesini kontrol edin.</li><li>• Gerekli olduğu takdirde, belirtilen seviyeye kadar önerilen oranda fren yağı ekleyin.</li><li>• Hidrolik sistemde sızıntı olup olmadığını kontrol edin.</li></ul>	8-19, 8-20, 8-20

# Güvenliğiniz için – kullanım öncesi kontroller

ÖGE	KONTROLLER	SAYFA
Arka fren	<ul style="list-style-type: none"><li>• Çalışmasını kontrol edin.</li><li>• Yumuşaksa veya süngersi bir his veriyorsa hidrolik sistemdeki havayı bir Yamaha yetkili servisinde boşaltın.</li><li>• Fren balatalarının aşınıp aşınmadığını kontrol edin.</li><li>• Gerekirse değiştirin.</li><li>• Haznedeki yağ seviyesini kontrol edin.</li><li>• Gerekli olduğu takdirde, belirtilen seviyeye kadar önerilen oranda fren yağı ekleyin.</li><li>• Hidrolik sistemde sızıntı olup olmadığını kontrol edin.</li></ul>	8-19, 8-20, 8-20
Gaz kolu	<ul style="list-style-type: none"><li>• Doğru çalıştığından emin olun.</li><li>• Gaz elciği boşluğunu kontrol edin.</li><li>• Gerekliyorsa Yamaha yetkili servisinde gaz elciği boşluğunu ayarlatın, tel ile elcik yuvasını yağlatın.</li></ul>	8-16, 8-23
Kumanda telleri	<ul style="list-style-type: none"><li>• Doğru çalıştığından emin olun.</li><li>• Gerekli olduğu takdirde yağlayın.</li></ul>	8-22
Jantlar ve lastikler	<ul style="list-style-type: none"><li>• Hasar olup olmadığını kontrol edin.</li><li>• Lastiğin durumunu ve dış derinliğini kontrol edin.</li><li>• Lastik basıncını kontrol edin.</li><li>• Gerekliyorsa düzeltin.</li></ul>	8-17, 8-19
Fren kolu	<ul style="list-style-type: none"><li>• Doğru çalıştığından emin olun.</li><li>• Gerekliyorsa kol pivot noktalarını yağlayın.</li></ul>	8-23
Orta ayak, yan ayak	<ul style="list-style-type: none"><li>• Doğru çalıştığından emin olun.</li><li>• Gerekliyorsa pivot noktalarını yağlayın.</li></ul>	8-24
Şasi sabitleme elemanları	<ul style="list-style-type: none"><li>• Tüm somun, cıvata ve vidaların doğru şekilde sıkıldığından emin olun.</li><li>• Gerekirse sıkın.</li></ul>	—
Göstergeler, lambalar, sinyaller ve düğmeler	<ul style="list-style-type: none"><li>• Çalışmasını kontrol edin.</li><li>• Gerekliyorsa düzeltin.</li></ul>	—
Yan ayak anahtarı	<ul style="list-style-type: none"><li>• Ateşleme devresi kesme sisteminin çalışmasını kontrol edin.</li><li>• Sistemde doğru biçimde çalışmıyorsa Yamaha yetkili servisinde aracınızı kontrol ettirin.</li></ul>	5-35

## Çalıştırma ve önemli sürüş hususları

Tüm kumandaları öğrenmek için kullanıcı kılavuzunu dikkatle okuyun. Anlamadığınız bir kumanda veya fonksiyon varsa bir Yamaha yetkili servisine başvurun.

### **! UYARI**

**Kumandalara aşina olamamanız, yaralanma veya kazaya yol açabilen kontrol kaybına neden olabilir.**

### **Motorun alıştırılması**

İlk 1600 km (1000 mil), yeni motorun performansı ve ömrü için en önemli dönemdir. Bu nedenle aşağıdaki önerileri okumalı ve göz önünde bulundurmalısınız.

Motor daha çok yeni olduğundan ilk 1600 km'de (1000 mil) aşırı zorlanmamalıdır. Bu evrede motorun parçaları sürtünme nedeniyle çapaklardan arınır ve çalışma boşlukları bir düzeye girer. Bu dönemde aşırı devirden, uzun süreli tam gazla sürüşten ve motorun aşırı ısınmasına neden olacak durumlardan kaçınılmalıdır.

### **0–1000 km (0–600 mil)**

Motosikleti 4500 d/dk üzerinde uzun süre kullanmaktan kaçının. **DİKKAT: 1000 km kullanımdan sonra motor yağını, son şanzıman yağını ve yağ filtresi elemanını mutlaka değiştirin.**

### **1000–1600 km (600–1000 mil)**

Motosikleti 5400 d/dk üzerinde uzun süre kullanmaktan kaçının.

### **1600 km (1000 mil) ve sonrası**

Araç artık normal şekilde kullanılabilir.

### **DİKKAT**

- Motoru devir göstergesi kırmızı bölgede çalıştırmayın.
- Alıştırma (rodaj) döneminde herhangi bir motor sorunuyla karşılaşırsanız, hemen Yamaha yetkili servisine başvurun.

## Motorun çalıştırılması

Ateşleme devresi kesme sistemi, yan ayak yukarıda olduğunda marşa izin verir.

### Motoru çalıştırmak için

1. Kontakı açın.
2. Gösterge ve uyarı lambalarının birkaç saniye yanıp ardından söndüğünü kontrol edin. (5-1 no'lu sayfaya bakın.)

### İPUCU

- Motor arızası uyarı lambası yanmaya devam ediyorsa motoru çalıştırmayın.
- Motosiklet 10 km/h hıza ulaşıncaya kadar, ABS uyarı lambası yanmaya devam etmelidir.

### DİKKAT

**Bir uyarı veya gösterge lambası yukarıda açıklandığı gibi çalışmazsa, aracı bir Yamaha yetkili servisinde kontrol ettirin.**

3. Gazı tamamen kapatın.
4. Ön veya arka freni uygularken, marş düğmesine basın.

5. Motor çalıştırdıktan en geç 5 saniye sonra marş düğmesini serbest bırakın. Akü voltajının normale dönmesi için, düğmeye tekrar basmadan önce en az 10 saniye bekleyin.

### DİKKAT

**Daha uzun bir motor ömrü için motor ısınmadan asla ani gaz vermeyin!**

### İPUCU

Bu modelde, devrilme durumunda motoru durdurmak için eğilme açısı sensörü bulunmaktadır. Bu durumda, motor arızası uyarı lambası yanar fakat bu bir arıza anlamına gelmez. Uyarı lambasını iptal etmek için kontakları kapatın ve tekrar açın. Bu şekilde yapılmaması, marş düğmesine basıldığında motorun hareket etmesine rağmen çalışmasını engelleyecektir.

# Çalıştırma ve önemli sürüş hususları

## Kalkış

1. Sol elinizle arka fren kolunu çekerken ve sağ elinizle gidonu tutarken motosikleti orta ayakları üzerinden indirin.

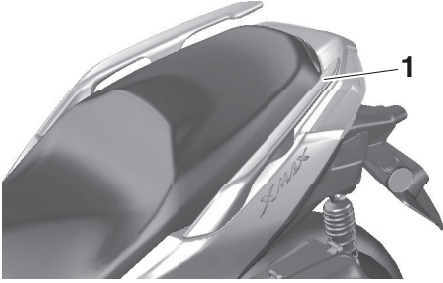

1. Tutamak

2. Seleye oturun ve aynaları ayarlayın.
3. Sinyal verin.
4. Trafiği kontrol edin ve kalkmak için (sağ taraftaki) gaz kolunu yavaşça çevirin.
5. Sinyalleri kapatın.

## Hızlanma ve yavaşlama

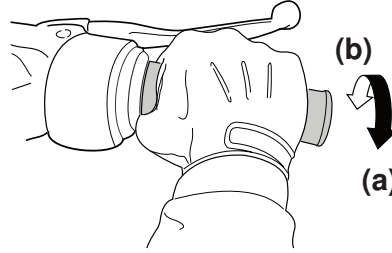

Hız, gaz kolunun konumu ile artırılabilir veya azaltılabilir. Hızı artırmak için gaz kolunu (a) yönünde çevirin. Hızı azaltmak için gaz kolunu (b) yönünde çevirin.

## DİKKAT

- Yokuş yukarı dururken freni kullanın. Aracı gaz vererek hareketsiz tutmak, debriyajın ısınmasına ve debriyajın hasar görmesine neden olur.
- Gereksiz yere gaza basmayın, aksi halde arıza gösterge lambası (MIL)/motor arıza uyarı lambası yanabilir.

## Frenleme

### ⚠ UYARI

- Ani ve sert fren yapmaktan kaçının (özellikle bir tarafa eğilmeniz durumunda), aksi takdirde motosiklet kayabilir veya devrilebilir.
- Demiryolu geçişleri, tramvay yolları, metal plakalar ve kanalizasyon kapakları ıslakken aşırı kaygandır. Bu nedenle bu yerlere yaklaşırken yavaşlayın ve dikkatli olun.
- Islak yüzeyde durmanın çok daha zor olduğunu unutmayın.
- Yokuş aşağı inerken fren yapmak zor olabilir, bu nedenle dikkatli olmanız önerilir.

1. Gazı tamamen kapatın.
2. Ön ve arka frenlere aynı anda basın ve kuvveti kademeli olarak artırın.

Ön

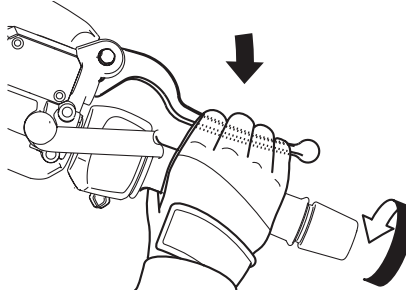

Arka

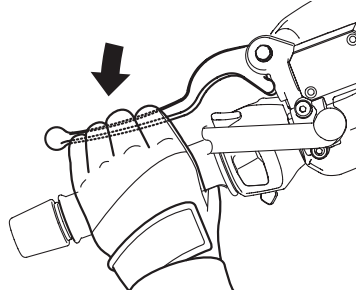

## Yakıt tüketimini azaltmak için tavsiyeler

Yakıt tüketimi büyük ölçüde sizin sürüş tarzınıza bağlıdır. Aşağıdaki tavsiyeler yakıt tüketiminizi azaltmaya yardım edebilir:

- Hızlanırken motor devrini aşırı yükseltmeyin.
- Motor üzerinde yük yokken yüksek devirlerden kaçınin.
- Trafik sıkışıklığı, trafik lambaları veya tren yolu geçişleri gibi uzun süreli duraklamalarda motoru rölantide bırakmaktansa durdurun.

# Çalıştırma ve önemli sürüş hususları

## Park etme

Park ederken, motosikletin gücünü kapatın ve sonra akıllı anahtarı kapatın.

## İPUCU

Motosiklet bir çit veya bir mağazanın cam penceresi ile bölünmüş bir yerde park edilse dahi akıllı anahtar, algılama menzili içerisindeyse diğer kişiler motoru çalıştırıp motosikleti kullanabilir. Lütfen motosikleti terk ederken akıllı anahtarı kapatın. (3-5 no'lu sayfaya bakın.)

7

Motor çalışırken yan ayak indirilirse, motor durdurulur ve yaklaşık 1 dakika boyunca ikaz sesi duyulur. İkaz sesini durdurmak için, araç gücünü kapatın veya yan ayağı kaldırın.

## İPUCU

- Motosikletten ayrılmadan önce, kontağı "OFF" (Kapalı) veya "İ" konumuna getirmeyi unutmayın. Aksi takdirde akü boşalabilir.
- Yan ayak ikaz sesi, aktif hale getirilemez. Lütfen Yamaha servisi-nizle görüşün.

## ⚠ UYARI

- **Motor ve egzoz sistemi sıcak olacağından motosikleti yaya-ların ve çocukların dokunma ve yanma ihtimallerinin az olduğu yerlere park edin.**
- **Yokuşa veya yumuşak zeminlere park etmeyin, aksi takdirde araç yakıt sızıntısı ve yangın riskini artıracak şekilde devrilebilir.**
- **Kolayca tutuşabilen kuru ot veya diğer maddelerin yakınına park etmeyin.**

Periyodik bakım, doğru ayarlar ve düzenli yağlama sayesinde aracınız için en yüksek verim ve güvenliği sağlayabilirsiniz. Güvenlik, araç sahibi/sürücü için bir zorunluluktur. Aracın bakımı, ayarları ve yağlama konularındaki en önemli noktalar, takip eden sayfalarda açıklanmıştır.

Burada belirtilen genel bakım aralıkları sadece normal sürüş koşulları için geçerlidir. Ancak hava koşulları, arazi, coğrafi konum ve kişisel kullanım farkı periyodik bakım aralıklarından daha erken bakım gerektirebilir.

### **! UYARI**

**Aracın bakımının doğru yapılması veya bakım işlemlerinin yanlış yapılması bakım esnasında veya aracınızı kullanırken yaralanma ve ölüm riskinizi artırır. Araç bakımına aşına değilseniz, bakım için Yamaha yetkili servisine başvurun.**

### **! UYARI**

**Bakım işlemi yapacağınızda, aksi belirtilmedikçe motoru çalıştırmayın.**

- Çalışmakta olan motorun, kıyafet veya vücut parçalarını kapabileceği hareketli parçaları ve elektrik çarpmalarına ya da yangına neden olabilecek elektrikli parçaları vardır.
- Bakım esnasında motoru çalıştırmak gözlere yönelik yaralanmalara, yanmalara, yangına veya büyük ihtimalle ölüme neden olabilecek karbon monoksit zehirlenmesine yol açabilir. Karbon monoksit hakkında daha fazla bilgi için 1-2 no'lu sayfaya bakın.

### **! UYARI**

**Bu motosiklet sadece asfalt yüzeylerde kullanım amacıyla tasarlanmıştır. Motosikletin aşırı tozlu, çamurlu ve ıslak ortamlarda kullanılması durumunda hava filtresi elemanı daha sık temizlenmeli ve değiştirilmelidir, aksi takdirde motor çabuk aşınabilir. Doğru bakım aralıkları için bir Yamaha Yetkili Servisi'ne başvurun.**

### **! UYARI**

**Kullanım esnasında fren diskleri, kampanalar ve balatalar aşırı sıcak olabilir. Yanıklara sebep olmaması için dokunmadan önce fren sistemi parçalarının soğumasını bekleyin.**

# Periyodik bakım ve ayarlar

Emisyon kontrol sistemi sadece daha temiz bir egzoz gazı çıkışı sağlamaz, aynı zamanda motorun doğru çalışması ve maksimum performans elde edilmesi için de önemlidir. Aşağıdaki periyodik bakım tablolarında, emisyon kontrol sistemi ile ilgili bakımlar ayrı olarak gruplanmıştır. Bu bakımlar, özel alet, bilgi ve veri gerektirir. Emisyon kontrol sisteminin bakımı, değiştirilmesi ve onarımı genel servisler veya deneyimli bireyler tarafından yapılabilir. Yamaha servisleri bu bakımlar konusunda eğitilmiştir ve gerekli donanıma da sahiptir.

## Avadanlık

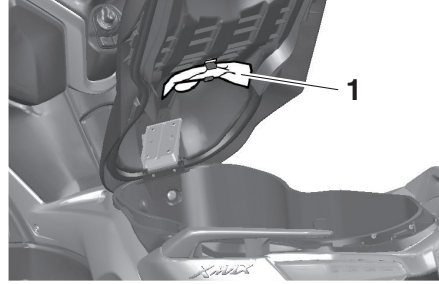

1. Avadanlık

Alet takımı gösterilen konumda yer alır. Bu kılavuzdaki bilgiler ve alet takımındaki aletler, koruyucu bakımların ve küçük onarımların gerçekleştirilmesinde size yardımcı olmak amacıyla hazırlanmıştır. Ancak bazı bakım işlemlerinin doğru şekilde gerçekleştirilebilmesi için bir tork anahtarı ve diğer aletler gereklidir.

## İPUCU

Bakım için yeterli beceri ve aletlere sahip olmadığınız takdirde, bakım işlemlerini Yamaha yetkili servisine yaptırmanızı öneriyoruz.

## Periyodik bakım tabloları

### İPUCU

- Yıldız ile işaretli parçaların bakımı özel alet, bilgi ve beceri gerektirdiğinden bir Yamaha yetkili servisi tarafından gerçekleştirilmelidir.
- 50.000 km sonrasında, 10.000 km'de yapılan bakım itibarıyla bakım işlemlerini tekrarlayın.
- **Mesafe bazında bakım yapılmadıysa, yıllık bakım her yıl yapılmalıdır.**

## Emisyon kontrol sistemine yönelik periyodik bakım tablosu

NO.	ÖĞE	YAPILACAK KONTROL VEYA BAKIM İŞLEMİ	ODOMETRE DEĞERİ					YILLIK KONTROL
			1000 km	10000 km	20000 km	30000 km	40000 km	
1	*	Yakıt hattı		✓	✓	✓	✓	✓
2	*	Buji	• Durumunu kontrol edin. • Boşluğu ayarlayın ve temizleyin.	✓		✓		
			• Değiştirin.		✓		✓	
3	*	Supap boşluğu	Her 20000 km'de bir					
4	*	Yakıt püskürtme	✓	✓	✓	✓	✓	✓
5	*	Egzoz sistemi	✓	✓	✓	✓	✓	
6	*	Buharlaştırılmalı emisyon kontrol sistemi			✓		✓	

# Periyodik bakım ve ayarlar

## Periyodik bakım ve yağlama tablosu

NO.	ÖĞE	YAPILACAK KONTROL VEYA BAKIM İŞLEMİ	ODOMETRE DEĞERİ					YILLIK KONTROL
			1000 km	10000 km	20000 km	30000 km	40000 km	
1	* Teşhis sistemi kontrolü	<ul style="list-style-type: none"><li>Yamaha teşhis cihazı ile dinamik inceleme yapın.</li><li>Hata kodlarını kontrol edin.</li></ul>	✓	✓	✓	✓	✓	✓
2	* Hava filtresi elemanı	<ul style="list-style-type: none"><li>Değiştirin.</li></ul>			✓		✓	
3	* Ön hava filtresi elemanı	<ul style="list-style-type: none"><li>Temizleyin.</li></ul>			✓		✓	
4	* Yardımcı hava filtresi elemanı	<ul style="list-style-type: none"><li>Değiştirin.</li></ul>			✓		✓	
5	Hava filtresi muhafazası kontrol hortumu	<ul style="list-style-type: none"><li>Temizleyin.</li></ul>	✓	✓	✓	✓	✓	
6	* V kayış muhafazası hava filtresi elemanı	<ul style="list-style-type: none"><li>Temizleyin.</li><li>Gerekirse değiştirin.</li></ul>		✓	✓	✓	✓	✓
7	* Ön fren	<ul style="list-style-type: none"><li>Çalışmasını, hidrolik seviyesini ve hidrolik sızıntısı olup olmadığını kontrol edin.</li><li>Gerekirse fren balatalarını değiştirin.</li></ul>	✓	✓	✓	✓	✓	✓
8	* Arka fren	<ul style="list-style-type: none"><li>Çalışmasını, hidrolik seviyesini ve hidrolik sızıntısı olup olmadığını kontrol edin.</li><li>Gerekirse fren balatalarını değiştirin.</li></ul>	✓	✓	✓	✓	✓	✓
9	* Fren hortumları	<ul style="list-style-type: none"><li>Çatlak veya hasar olup olmadığını kontrol edin.</li><li>Değiştirin.</li></ul>		✓	✓	✓	✓	✓
10	* Fren hidroliği	<ul style="list-style-type: none"><li>Değiştirin.</li></ul>						Her 2 yılda
11	* Tekerlekler	<ul style="list-style-type: none"><li>Salgı ve hasar olup olmadığını kontrol edin.</li><li>Gerekirse değiştirin.</li></ul>		✓	✓	✓	✓	
12	* Lastikler	<ul style="list-style-type: none"><li>Dış derinliğini ve hasar olup olmadığını kontrol edin.</li><li>Gerekirse değiştirin.</li><li>Lastik basıncını kontrol edin.</li><li>Gerekliyorsa düzeltin.</li></ul>		✓	✓	✓	✓	✓
13	* Tekerlek rulmanları	<ul style="list-style-type: none"><li>Rulmanın gevşek veya hasarlı olup olmadığını kontrol edin.</li></ul>		✓	✓	✓	✓	

# Periyodik bakım ve ayarlar

NO.	ÖGE	YAPILACAK KONTROL VEYA BAKIM İŞLEMİ	ODOMETRE DEĞERİ					YILLIK KONTROL	
			1000 km	10000 km	20000 km	30000 km	40000 km		
14	*	Gidon rulmanları	• Rulmanlarda gevşeme olup olmadığını kontrol edin.	✓	✓		✓		
			• Lityum-sabun bazlı gresle yağlayın.			✓		✓	
15	*	Şasi sabitleme elemanları	• Tüm somun, cıvata ve vidaların doğru şekilde sıkıldığından emin olun.		✓	✓	✓	✓	✓
16		Ön ve arka fren kolu pivot mili	• Silikon gres ile yağlayın.		✓	✓	✓	✓	✓
17		Yan ayak, orta ayak	• Çalışmasını kontrol edin. • Lityum-sabun bazlı gresle yağlayın.		✓	✓	✓	✓	✓
18	*	Yan ayak anahtarı	• Çalışmasını kontrol edin, gerekirse değiştirin.	✓	✓	✓	✓	✓	✓
19	*	Ön çatal	• Çalışmasını ve yağ sızıntısı olup olmadığını kontrol edin. • Gerekirse değiştirin.		✓	✓	✓	✓	
20	*	Amortisör grupları	• Çalışmasını ve yağ sızıntısı olup olmadığını kontrol edin. • Gerekirse değiştirin.		✓	✓	✓	✓	
21	*	Motor yağı	• Değiştirin (tahliye etmeden önce motoru ısıtın). • Yağ seviyesini ve araçta yağ sızıntısı olup olmadığını kontrol edin.	İlk aralıkta ve yağ değişimi göstergesi yanıp sönmeye veya yanmaya başladığında.					✓
22	*	Motor yağı filtre elemanı	• Değiştirin.	✓		✓		✓	
23	*	Son aktarma yağı	• Yağ sızıntısı olup olmadığını kontrol edin.	✓	✓	✓	✓	✓	
			• Değiştirin.	✓		✓		✓	
24	*	Soğutma sistemi	• Soğutma suyu seviyesini ve araçta soğutma suyu sızıntısı olup olmadığını kontrol edin.		✓	✓	✓	✓	✓
			• Değiştirin.	Her 3 yılda					

# Periyodik bakım ve ayarlar

NO.	ÖGE	YAPILACAK KONTROL VEYA BAKIM İŞLEMİ	ODOMETRE DEĞERİ					YILLIK KONTROL
			1000 km	10000 km	20000 km	30000 km	40000 km	
25	* V kayış	• Değiştirin.	V kayış değiştirme göstergesi yandığında (her 20000 km)					
26	* Ön ve arka fren sviçleri	• Çalışmasını kontrol edin.	✓	✓	✓	✓	✓	✓
27	* Hareketli parçalar ve teller	• Yağlayın.		✓	✓	✓	✓	✓
28	* Gaz kolu muhafazası ve teli	• Çalışmasını ve boşluğunu kontrol edin. • Gerekirse gaz teli boşluğunu ayarlayın. • Gaz kolu muhafazasını ve telini yağlayın.		✓	✓	✓	✓	✓
29	* Lambalar, sinyaller ve düğmeler	• Çalışmasını kontrol edin. • Far huzmesini ayarlayın.	✓	✓	✓	✓	✓	✓

## İPUCU

- Motor hava filtresi ve V kayış hava filtresi
  - Bu modeldeki motor hava filtresinde, zarar görmesini önlemek için basınçlı havayla temizlenmemesi gereken ve kullanılıp atılan tipte yağlı kağıt eleman mevcuttur.
  - Aşırı nemli veya tozlu alanlardaki sürüşlerde motor hava filtresi elemanı ve yardımcı hava filtresi elemanının daha sık değiştirilmesi ve V kayış hava filtresi elemanı bakımının daha sık yapılması gerekir.
- Hidrolik fren servisi
  - Fren merkez silindirlerini ve kaliperlerini söktükten sonra mutlaka fren hidroliğini değiştirin. Fren hidroliği seviyesini düzenli olarak kontrol edin ve hazneyi gerektiği kadar doldurun.
  - Her iki yılda bir fren merkez silindirlerinin ve kaliperlerinin iç parçaları ile fren hidroliğini değiştirin.
  - Fren hortumlarını her dört yılda bir ve çatlak veya hasarlı olması durumunda değiştirin.

## Panellerin sökülmesi ve takılması

Bu bölümde açıklanan bazı bakımların yapılabilmesi için resimde gösterilen panellerin sökülmesi gerekmektedir. Panellerin sökülmesi veya yeniden takılması gereken her durumda bu bölüme bakın.

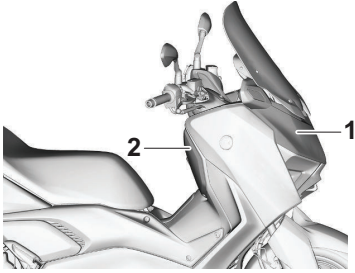

1. A paneli
2. B paneli

### A paneli

#### Panelin sökülmesi

1. Vidaları sökerek ön camı çıkarın.

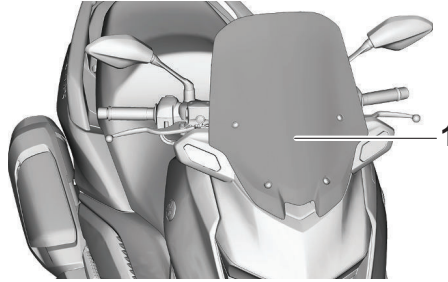

1. Ön cam

2. Vidaları sökerek paneli çıkarın ve ardından paneli dışarı doğru çekin ve gösterildiği gibi öne doğru kaydırın.

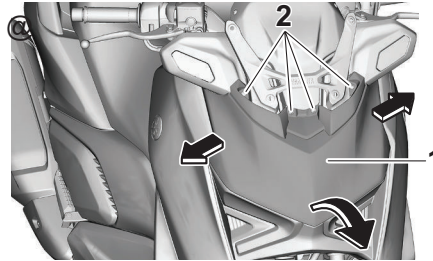

1. A paneli

#### Panelin takılması

1. Paneli yerine yerleştirin ve vidaları takın.
2. Vidaları takarak ön camı takın.

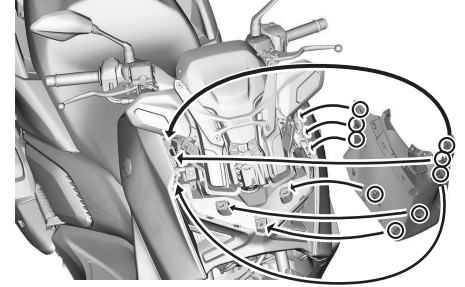

### B paneli

#### Panelin sökülmesi

Vidayı sökün ve gösterildiği gibi paneli dışı doğru çekip öne kaydırın.

# Periyodik bakım ve ayarlar

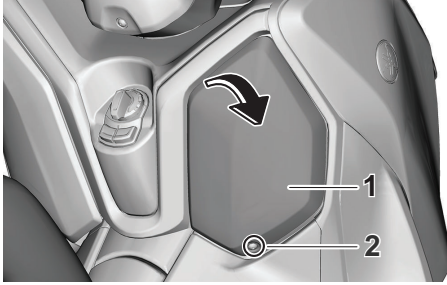

1. B paneli
2. Vida

## Panelin takılması

Paneli yerine yerleştirin ve vidayı takın.

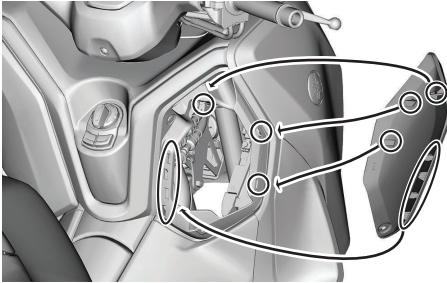

## **Bujilerin kontrol edilmesi**

Buji motorun önemli bir parçasıdır ve belli aralıklarla kontrol edilmelidir, bu işlemin bir Yamaha Yetkili Servisi'ne yaptırılmasını tavsiye ediyoruz. Bujiyi periyodik olarak sökmeli ve kontrol etmelisiniz, aksi takdirde oluşan ısı ve biriken maddeler bujinin bozulmasına ve erimesine yol açabilir. Ayrıca, bujinin durumu motorun durumu hakkında bilgi verebilir.

Buji üzerindeki merkez elektrot çevresinde bulunan porselen izolatör orta-açık kahverengi olmalıdır (motosikletin normal kullanımında ideal renk budur). Buji ayırt edilir şekilde farklı bir renge sahipse motor doğru çalışmıyor olabilir. Bunun gibi sorunları kendi başınıza çözmeye çalışmayın. Aracı bir Yamaha yetkili servisine kontrol ettirin. Bujide elektrot aşınması veya aşırı karbon birikintisi varsa bujiyi değiştirin.

**Belirtilen buji:**  
NGK/LMAR8A-9

Bujiyi takmadan önce tırnak aralığını sentille ölçün ve gerekiyorsa aralığı belirtilen değere ayarlayın.

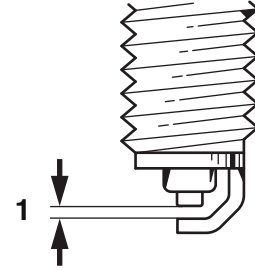

1. Buji aralığı

## **Buji aralığı:**

0,8–0,9 mm (0,031–0,035 inç)

Contanın oturacağı yüzeyi ve dişlerindeki kirleri, ardından buji üzerindeki kalıntıları temizleyin.

## **Sıkma torku:**

Buji:

13 N·m (1.3 kgf·m, 9,6 lb·ft)

## İPUCU

Bujiyi takarken tork anahtarının mevcut olmadığı bir durumda doğrusu elle tam olarak sıktıktan sonra 1/4 veya 1/2 tur daha çevrilmesidir. Ancak en kısa zamanda bir Yamaha yetkili servisinde tork değerini kontrol ettirin.

## Kanister

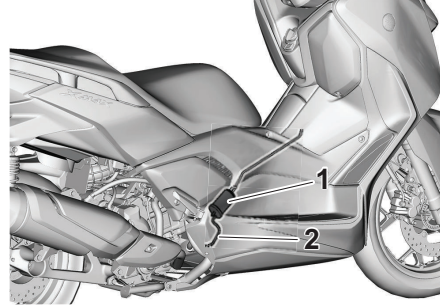

1. Kanister
2. Kanister havalandırma hortumu

Bu model, yakıt buharının atmosfere salınmasını önleyen bir kanister ile donatılmıştır. Aracı çalıştırmadan önce, aşağıdakileri kontrol edin:

- Her bir hortum bağlantısını kontrol edin.
- Hortumlarda ve kanisterde yırtık ve hasar olup olmadığını kontrol edin. Hasarlıysa değiştirin.
- Kanister havalandırmasının tıkalı olmadığını kontrol edin ve gerekirse temizleyin.

## Motor yağı

Motor yağı seviyesi düzenli olarak kontrol edilmelidir. Ayrıca, yağ ve yağ filtresi elemanı periyodik bakım tablosunda belirtilen aralıklarda mutlaka değiştirilmelidir.

### Tavsiye edilen motor yağı:

10-1 no'lu sayfaya bakın.

### Yağ miktarı:

Yağ değiştirme:

1.50 L (1.59 US qt, 1.32 Imp.qt)

Yağ filtresi değiştirildiğinde:

1.60 L (1.69 US qt, 1.41 Imp.qt)

## Motor yağı seviyesinin kontrol edilmesi

1. Aracın düz bir zemin üzerinde dik durmasını sağlayın. Hafif bir eğim seviyeyi doğru okuyamamanıza neden olabilir.
2. Motoru çalıştırın, birkaç dakika ısınmasını bekleyin ve ardından motoru durdurun.
3. Doğru sonuç için birkaç dakika yağın çökmesini bekleyin, ve sonra karterin sağ-alt tarafında bulunan motor yağı seviye kontrol gözünden yağ seviyesini kontrol edin.

# Periyodik bakım ve ayarlar

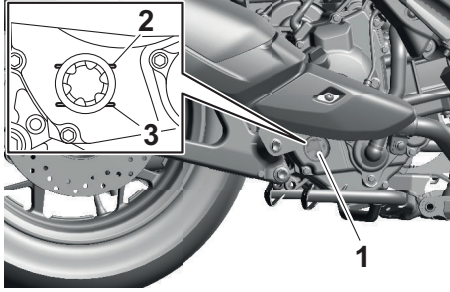

1. Motor yağı seviye kontrol gözü
2. Maksimum seviye işareti
3. Minimum seviye işareti

## İPUCU

Motor yağı maksimum ve minimum seviyeleri arasında olmalıdır.

4. Yağ seviyesi minimum seviyenin altındaysa doğru seviyeye ulaşana kadar tavsiye edilen tipte yağ ekleyin.

## İPUCU

O-ringi kontrol edin ve gerekli olduğu takdirde değiştirin.

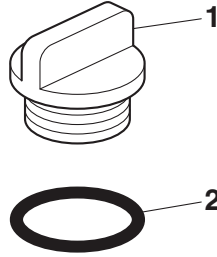

1. Motor yağı doldurma kapağı
2. O-ring

## Motor yağını ve filtresini değiştirmek için

Motor yağını ve filtresini değiştirmek için Yetkili Yamaha Servisine başvurun.

## Neden Yamalube

YAMALUBE yağı, mühendislerin tutkusundan ve motor yağının önemli bir motor bileşeni olduğu inancından doğan orijinal bir YAMAHA parçasıdır. Makine mühendisliği, kimya, elektronik ve pist testi alanlarından seçilen uzmanlardan oluşan ekipler, motoru içinde kullanılacak olan motor yağı ile birlikte geliştirir. Yamalube yağları, baz yağın özelliklerinden en iyi şekilde yararlanır ve içerdiği katkıların ideal dengesiyle son ürünün performans standartlarımız karşılanır. Böylece Yamalube mineral, yarı sentetik ve sentetik yağları, kendilerine özgü özelliklere ve değerlere sahiptir. Yamaha'nın 1960'lerden beri edindiği araştırma ve geliştirme deneyimi, Yamalube ürünlerini Yamaha motorunuz için en iyi seçenek yapar.

# YAMALUBE®

## Son aktarma yağı

Her sürüş öncesinde şanzıman muhafazası için sızıntı kontrolü yapılmalıdır. Sızıntı varsa motosikletinizi Yamaha Yetkili Servisi'nde tamir ettirin. Ayrıca, şanzıman yağı periyodik bakım ve yağlama tablosunda belirtilen aralıklarda değiştirilmelidir. Şanzıman yağını Yamaha Yetkili Servisi'nde değiştirin.

## Soğutma suyu

Soğutma suyu seviyesi düzenli olarak kontrol edilmelidir. Ayrıca, soğutma suyu periyodik bakım tablosunda belirtilen aralıklarda değiştirilmelidir.

### Önerilen soğutma suyu:

YAMALUBE soğutma suyu

### Soğutma suyu miktarı:

Soğutma suyu haznesi (maks. seviye işareti):

0.18 L (0.19 US qt, 0.16 Imp.qt)

Radyatör (tüm tesisat dahil):

1.10 L (1.16 US qt, 0.97 Imp.qt)

## İPUCU

Orijinal Yamaha soğutma suyu mevcut değilse, alüminyum motorlar için korozyon inhibitörleri içeren bir etilen glikol antifriz kullanın ve damıtılmış su ile 1:1 oranında karıştırın.

## Soğutma suyu seviyesinin kontrol edilmesi

1. Motosikleti orta ayak üzerine alın.

## İPUCU

- Soğutma suyu seviyesi motor sıcaklığına bağlı olarak değişebileceğinden, soğutma suyu seviyesi motor soğukken kontrol edilmelidir.

- Soğutma suyu seviyesini kontrol ederken motosikletin dik durduğundan emin olun. Hafif bir eğim seviyeyi doğru okuyamamanıza neden olabilir.

2. Soğutma suyu seviyesini kontrol gözünden kontrol edin.

## İPUCU

Soğutma suyu maksimum ve minimum seviye işaretleri arasında olmalıdır.

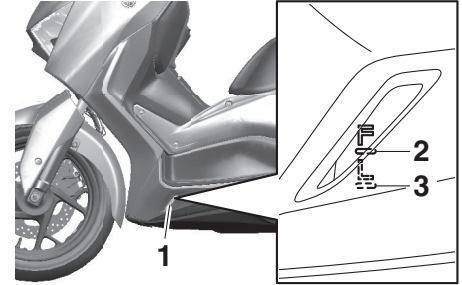

1. Soğutma suyu seviyesi kontrol penceresi
2. Maksimum seviye işareti
3. Minimum seviye işareti

3. Soğutma suyu minimum seviye işaretinde ya da altında ise, çekerek sol yer kaplamasını çıkarın.

# Periyodik bakım ve ayarlar

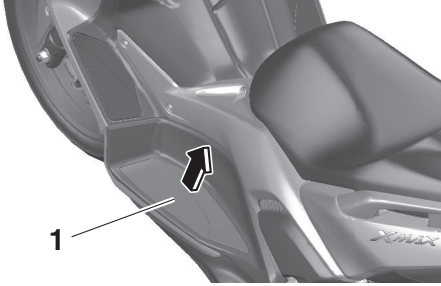

1. Zemin kaplaması

4. Soğutma suyu haznesi kapağını çıkarın.

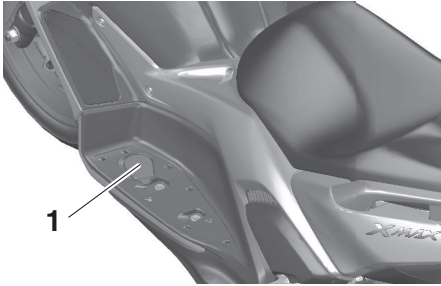

1. Soğutma suyu haznesi kapağı

5. Soğutma suyu haznesi kapağını çıkarın ve maksimum seviye işaretine kadar soğutma suyu ekleyin, sonra da kapağı takın.

**UYARI!** Yalnızca soğutma suyu haznesi kapağını çıkarın. Motor sıcakken radyatör kapağını açmaya çalışmayın. **DİKKAT:** Soğutma suyu temin edilemiyorsa saf su veya yumuşak çeşme suyu ekleyin. Zarar verici etkisi olması nedeniyle sert su veya tuzlu su kullanmayın. Soğutma suyu yerine çeşme suyu kullanıldıysa en kısa sürede soğutma suyuyla değiştirin, aksi takdirde soğutma sistemi paslanmaya ve donmaya karşı korunamaz. Soğutma suyuna eklendiğinde soğutma suyunun antifriz oranı bir Yamaha Yetkili Servisi'nde kontrol ettirilmelidir, aksi takdirde soğutma suyunun etkisi azalacaktır.



1. Soğutma suyu haznesi kapağı

**Soğutma suyu haznesi kapasitesi (maksimum seviye işaretine kadar):**  
0.18 L (0.19 US qt, 0.16 Imp.qt)

6. Soğutma suyu haznesi kapağını takın.  
7. Sol yer kaplamasını yerleştirin ve sıkıca sabitlemek için bastırın.

**Soğutma suyunun değiştirilmesi**  
Soğutma suyu periyodik bakım ve yağlama tablosunda belirtilen aralıklarda değiştirilmelidir. Soğutma suyunu bir Yamaha Yetkili Servisi'nde değiştirin. **UYARI! Motor sıcakken radyatör kapağını açmaya çalışmayın.**

## Hava filtresi ve V kayış muhafazası hava filtresi elemanları

Periyodik bakım ve yağlama tablosunda belirtilen aralıklarda hava filtresi elemanı ve yardımcı hava filtresi elemanı değiştirilmeli ve ön hava filtresi elemanı ve V kayış muhafazası hava filtresi elemanı temizlenmelidir. Aşırı nemli ve tozlu ortamlarda kullanılması durumunda, filtre elemanları daha sık bakıma alınmalıdır. Hava filtresi kontrol hortumu düzenli olarak kontrol edilmeli ve gerekli ise temizlenmelidir.

## Hava filtresi kontrol hortumunun temizlenmesi

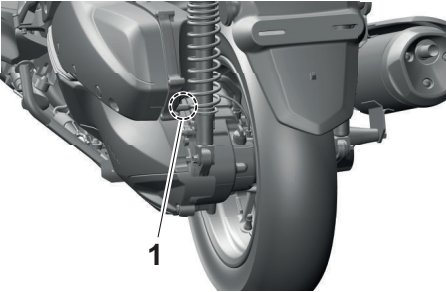

1. Hava filtresi kontrol hortumu

1. Hava filtresi kutusunun arkasındaki hortumda kir ya da su birikmiş olup olmadığını kontrol edin.
2. Kir ya da su görünüyorsa hortumu kelepçeden çıkarın, temizleyin ve yerine takın.

## İPUCU

Kontrol hortumunda kir veya suyu tespit edilirse, hava filtresi elemanında aşırı kirlenme veya hasar olup olmadığını kontrol edin ve gerekiyorsa değiştirin.

## Hava filtresi elemanının ve yardımcı hava filtresi elemanının değiştirilmesi ve ön hava filtresi elemanının temizlenmesi

1. Motosikleti orta ayak üzerine alın.
2. Lastik tapalarını çıkarın.

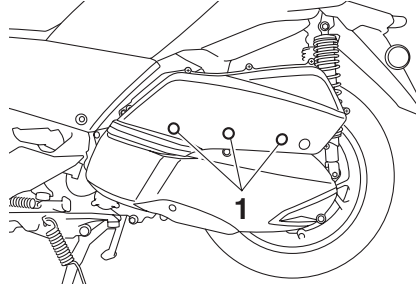

1. Lastik tapa
3. Vidaları sökerek hava filtresi muhafazasını çıkarın.

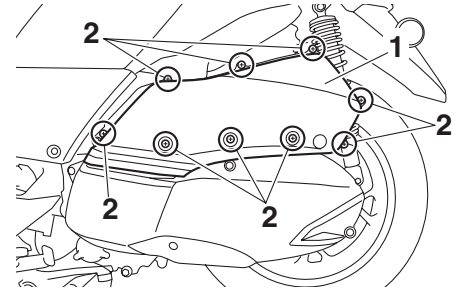

1. Hava filtresi muhafazası kapağı
2. Vida

4. Hava filtresi elemanını ve yardımcı hava filtresi elemanını dışarı çekin.

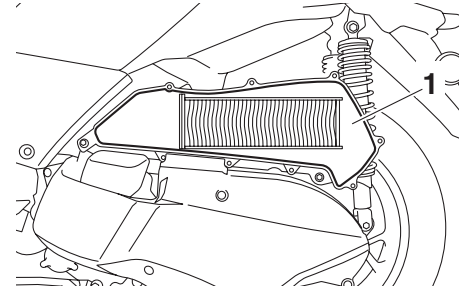

1. Hava filtresi elemanı

# Periyodik bakım ve ayarlar

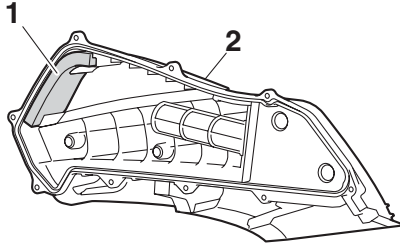

1. Yardımcı hava filtresi elemanı
2. Hava filtresi muhafazası kapağı

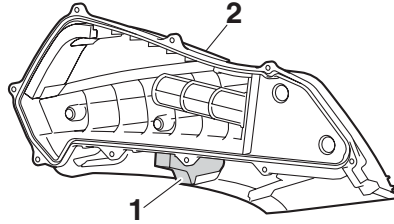

1. Ön hava filtresi elemanı
2. Hava filtresi muhafazası kapağı

5. Hava filtresi elemanı muhafazasına yeni bir yardımcı hava filtresi elemanı yerleştirin.
6. Hava filtresi elemanı muhafazasına yeni bir hava filtresi elemanı yerleştirin. **DİKKAT: Hava filtresi elemanının muhafazaya doğru bir şekilde yerleştirildiğinden emin olun. Hava filtresi elemanları olmaksızın motor asla çalıştırılmamalıdır, aksi takdirde piston(lar) ve/veya silindir(ler) aşırı aşınabilir.**
7. Ön hava filtresi elemanını çıkarın ve basınçlı havayla kiri gösterildiği gibi temizleyin.

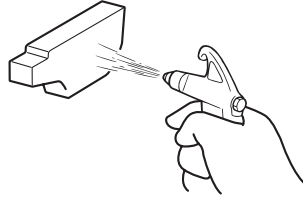

8. Ön hava filtresinde hasar olup olmadığını kontrol edin ve gerekiyorsa değiştirin.
9. Hava filtresi elemanı muhafazasına yeni bir ön hava filtresi elemanı yerleştirin.
10. Vidaları takarak hava filtresi muhafazasını sabitleyin.

## İPUCU

Uzun vida, şekilde gösterildiği gibi takılmalıdır.

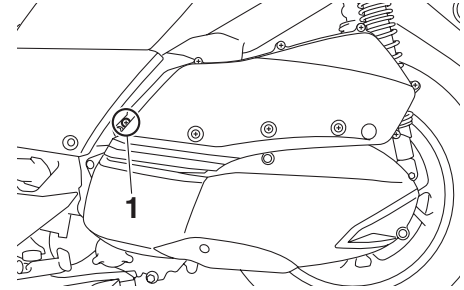

1. Uzun vida

11. Lastik tapaları çıkarın.

## V kayış muhafazası hava filtresi elemanının temizlenmesi

1. Motosikleti orta ayak üzerine alın.
2. Hava filtresi muhafazası kapağını çıkarın. (Önceki bölüme bakın.)
3. V kayış muhafazası kapak vidalarını sökün.

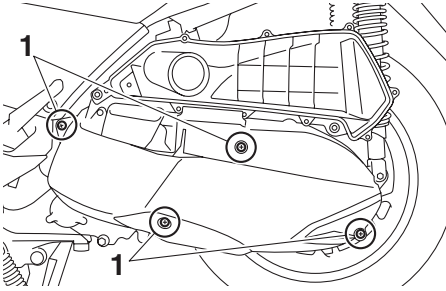

1. Vida

4. Hava filtresi muhafazası civatalarını sökün.

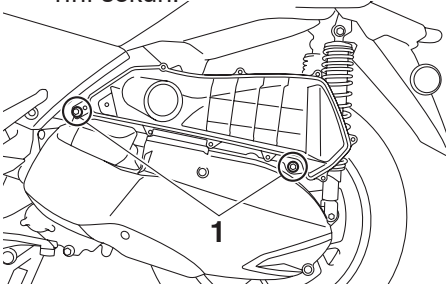

1. Civata

5. Hava filtresi muhafazasını hafifçe kaldırın, arka tekerlek sensörü bağlantısını tutucudan ayırın ve ardından V kayış muhafazası kapağını çıkarın.

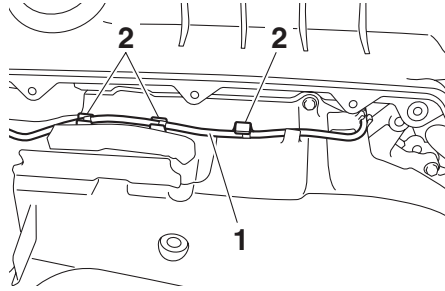

1. Arka tekerlek sensörü kablosu  
2. Tutucu

6. Civataları sökerek V kayış muhafazası hava filtresi kapağını çıkarın.

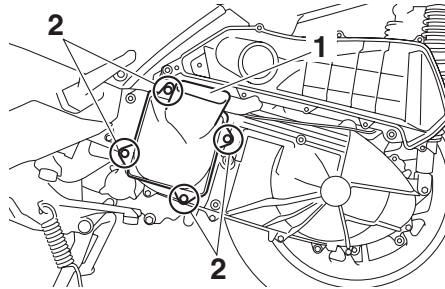

1. V kayış muhafazası hava filtresi kapağı  
2. Civata

7. Hava filtresi elemanını çıkarın ve temiz tarafa basınçlı hava uygula-

arak kiri gösterildiği gibi temizleyin.

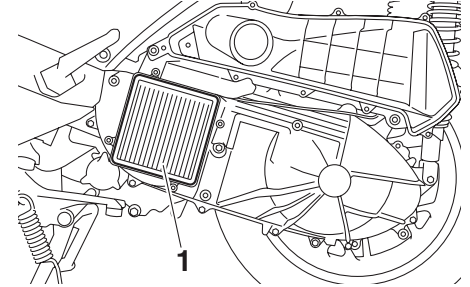

1. V kayış muhafazası hava filtresi elemanı

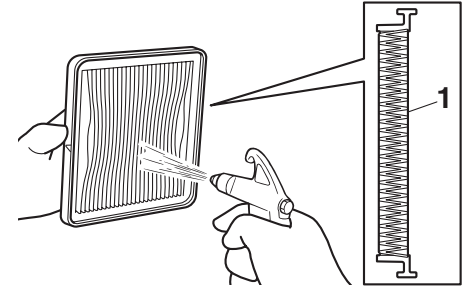

1. Temiz taraf

8. V kayış muhafazası hava filtresi elemanında hasar olup olmadığını kontrol edin ve gerekiyorsa değiştirin.

# Periyodik bakım ve ayarlar

9. Hava filtresi elemanını muhafazasına yerleştirin.
10. V kayış muhafazası hava filtresi kapağını yerleştirin ve cıvataları takın.
11. Arka tekerlek sensörü kablosunu tutuculara takın, böylece kablodaki beyaz bant gösterildiği gibi tutucularla eşleşir.

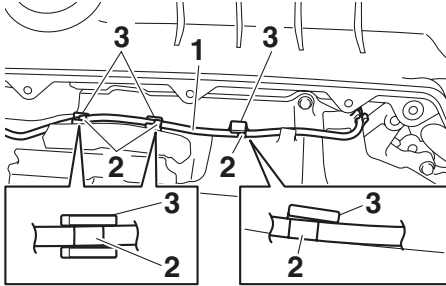

1. Arka tekerlek sensörü kablosu
2. Beyaz bant
3. Tutucu

12. Hava filtresi muhafazasının cıvatalarını takın, ardından cıvataları belirtilen torka sıkın.

## Sıkma torku:

Cıvata:

10 N·m (1.0 kgf·m, 7,4 lb·ft)

13. V kayış muhafazası kapağını yerleştirin ve vidaları takın.
14. Vidaları takarak hava filtresi muhafazasını sabitleyin.

## Gaz kolu boşluğunun kontrol edilmesi

Gaz kolu boşluğunu gösterildiği gibi ölçün.

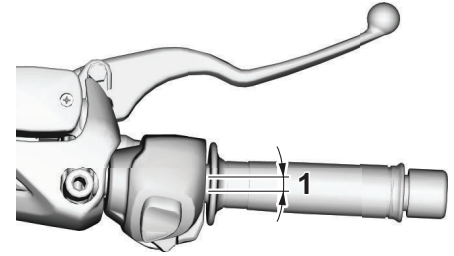

1. Gaz kolu boşluğu

### Gaz kolu boşluğu:

3,0–5,0 mm (0,12–0,20 inç)

Gaz kolu boşluğunu periyodik olarak kontrol edin ve gerekiyorsa bir Yamaha yetkili servisinde ayarlatın.

## Supap boşluğu

Supaplar, motorun önemli birer bileşenidir ve supap boşluğu zamanla değiştiğinden, periyodik bakım tablosunda belirtilen aralıklarda kontrol edilmeleri ve ayarlanmaları gereklidir. Ayarlanmayan supaplar, yanlış hava-yakıt karışımına, motor gürültüsüne ve motor hasarlarına neden olabilir. Bunu önlemek için, düzenli aralıklarla supap boşluğunu Yamaha yetkili servisinizde kontrol ettirin.

## İPUCU

Bu işlem, motor soğukken gerçekleştirilmelidir.

## Lastikler

Lastikler, araç ve yol arasındaki tek temas noktasıdır. Tüm sürüş koşullarındaki güvenlik, görece küçük olan yol temas alanına bağlıdır. Bu nedenle, lastiklerin her zaman iyi durumda olması ve ilgili zamanlarda belirtilen lastiklerle değiştirilmesi önemlidir.

## Lastik basıncı

Lastiklerin basıncı her sürüş öncesinde mutlaka kontrol edilmeli ve gerekiyorsa ayarlanmalıdır.

## ⚠ UYARI

**Bu aracın doğru olmayan basınca sahip lastiklerle kullanılması kontrol kaybı sonucunda ciddi yaralanmalara veya ölüme sebebiyet verebilir.**

- Lastiklerin hava basıncı lastikler soğukken (lastiklerin sıcaklığı ile ortam sıcaklığı eşit olduğunda) kontrol edilmeli ve ayarlanmalıdır.
- Lastiklerin hava basıncı, toplam yük, bagaj, sürücü ve bu modele uygun olan aksesuarların toplam ağırlığı ile motosikletin hızına uygun olarak ayarlanmalıdır.

## Soğuk lastik basıncı:

### 1 kişi:

Ön:

200 kPa (2,00 kgf/cm<sup>2</sup>, 29 psi)

Arka:

225 kPa (2,25 kgf/cm<sup>2</sup>, 33 psi)

### 2 kişi:

Ön:

200 kPa (2,00 kgf/cm<sup>2</sup>, 29 psi)

Arka:

225 kPa (2,25 kgf/cm<sup>2</sup>, 33 psi)

## Maksimum yük:

Araç:

165 kg (364 lb)

Aracın maksimum yükü, sürücü, yolcu, eşyalar ve tüm aksesuarların toplam ağırlığıdır.

## ⚠ UYARI

**Aracınızı asla aşırı yüklemeyin. Aşırı yüklü bir aracın kullanılması, kazaya sebebiyet verebilir.**

# Periyodik bakım ve ayarlar

## Lastiğin kontrol edilmesi

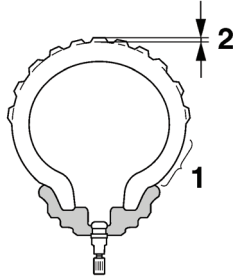

1. Lastik yan yüzü
2. Diş derinliği

Lastikler her sürüş öncesinde kontrol edilmelidir. Diş derinliği azaldığında, lastiklerin üst yüzeyinde çivi veya cam parçası olması ya da lastik yanaklarında çatlak olması durumunda lastikleri hemen bir Yamaha yetkili servisinde değiştirin.

**Minimum dış derinliği (ön ve arka):**  
1,6 mm (0,06 inç)

## İPUCU

Diş derinliği yasal sınırları, ülkeden ülkeye değişebilir. Yasal sınırlara daima uyun.

## ⚠ UYARI

- Aşınmış lastikleri bir Yamaha yetkili servisinde değiştirebilirsiniz. Aşınmış lastikler, trafik kurallarına aykırı olmasının yanında kontrolü de zorlaştıracığından sürüş güvenliğini olumsuz yönde etkiler.
- Tekerlek ve frenlere ait tüm parçaların değiştirilmesi, bu işlemlerle ilgili profesyonel düzeyde bilgiye ve ekipmana sahip olan Yamaha yetkili servisine bırakılmalıdır.
- Lastik değişiminden hemen sonra lastiğin en uygun yol tutuş özelliklerine ulaşması için aşırı hızdan kaçının.

## Lastik bilgileri

Bu modelde içsiz lastikler ve lastik supaplar kullanılmıştır. Kullanılmasalar ya da az kullanılsalar dahi, lastikler eskir. Diş ve yanak kısmının çatlaması ve buna bazen eşlik eden karkas deformasyonu, eskime kanıtıdır. Eski ve yaşlanmış lastikler, daha fazla kullanım için uygunlukları-

nın belirlenmesi için bir lastik uzmanı tarafından kontrol edilmelidir.

## ⚠ UYARI

Ön ve arka lastikler aynı marka ve desende olmalıdır, aksi takdirde motosikletin yol tutuş nitelikleri olumsuz etkilenebilir ve bu da bir kazaya sebebiyet verebilir.

Detaylı testler sonucu, bu model için sadece aşağıda belirtilen lastikler Yamaha tarafından tavsiye edilmektedir.

### Ön lastik:

Boyutlar:  
120/70-15 M/C 56S  
Üretici/model:  
MICHELIN/CITY GRIP 2

### Arka lastik:

Boyutlar:  
140/70-14 M/C 68S  
Üretici/model:  
MICHELIN/CITY GRIP 2

## Döküm jantlar

Maksimum performans, uzun ömür ve sürüş güvenliği için jantlara yönelik aşağıdaki hususlara dikkat edilmelidir.

- Jantlarda darbe, ezilme, boşluk veya başka bir hasar olup olmadığı her sürüş öncesinde kontrol edilmelidir. Herhangi bir hasar tespit edildiğinde jantın bir Yamaha yetkili servisinde onarılmasını sağlayın. Tekerlekler için herhangi bir onarımı kendiniz yapmanızı tavsiye etmiyoruz. Deforme olmuş veya çatlamış bir jantı mutlaka değiştirin.
- Jant veya lastik değişimi sonrasında tekerleğin balans ayarını mutlaka yapılmalıdır. Balans ayarı yapılmayan bir tekerlek, performansın düşmesine, yol hakimiyetinin bozulmasına ve lastik ömrünün kısalmasına sebep olabilir.

## Ön ve arka fren kolu boşluğunun kontrol edilmesi

### Ön

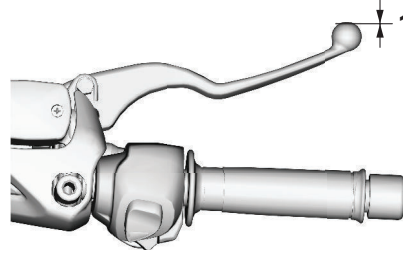

1. Fren kolu boşluğu yok

### Arka

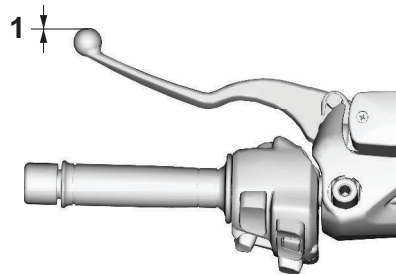

1. Fren kolu boşluğu yok

Fren kolunun uç kısmında boşluk olmamalıdır. Boşluk varsa fren sistemini Yamaha yetkili servisinde kontrol ettirin.

### ⚠ UYARI

Fren kolundaki yumuşak veya süngersi bir his, fren hidroliği sisteminde hava olduğunun bir göstergesi olabilir. Fren hidroliği sisteminde hava varsa aracı kullanmadan önce sistemdeki havanın bir Yamaha yetkili servisinde boşaltılmasını sağlayın. Hidrolik sistemdeki hava frenleme performansını azaltarak yol hakimiyetinin kaybolmasına ve bir kazaya neden olabilir.

# Periyodik bakım ve ayarlar

## Ön ve arka fren balatalarının kontrol edilmesi

### Ön fren

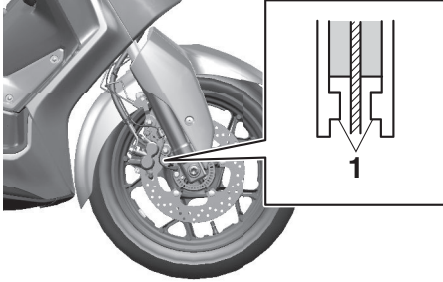

1. Fren balatası aşınma göstergesi

### Arka fren

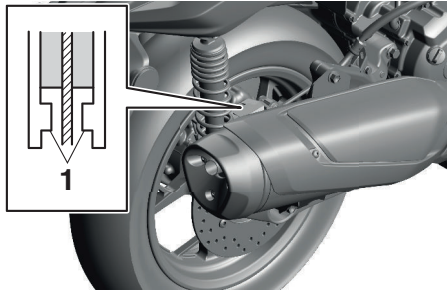

1. Fren balatası aşınma göstergesi

Ön ve arka fren balatalarının aşınması periyodik bakım ve yağlama tablosunda belirtilen aralıklarda kontrol edilmelidir. Her fren balatasında grubu parçalarına ayırmaya gerek kalmaksızın kontrol etmenize yarayan bir aşınma göstergesi mevcuttur. Fren balatasının aşınmasını kontrol etmek için frene basarken aşınma göstergelerinin konumuna bakın. Fren balatası, aşınma göstergesi fren diskine değecek kadar aşınmışsa balatayı bir Yamaha yetkili servisinde set olarak değiştirtin.

## Fren hidroliği seviyesinin kontrol edilmesi

Sürüşten önce fren hidroliğinin minimum seviyesinin üzerinde olup olmadığını kontrol edin. Fren hidroliği seviyesini kontrol edin. Gerekliyse fren hidroliği ekleyin.

### Ön fren

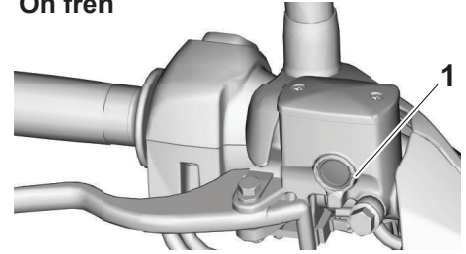

1. Minimum seviye işareti

## Arka fren

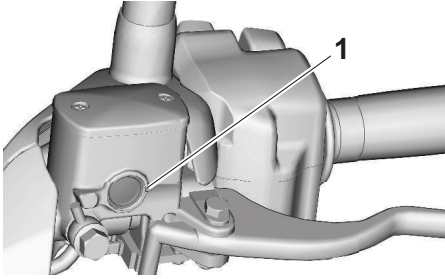

1. Minimum seviye işareti

Tavsiye edilen fren hidroliği:  
DOT 4

### ⚠ UYARI

Hatalı bakım frenleme kabiliyetini olumsuz etkiler. Aşağıdaki hususlara dikkat edin:

- Yetersiz fren hidroliği, fren sistemine hava girmesine ve frenleme kabiliyetinin azalmasına neden olur.
- Çıkarmadan önce kapağı temizleyin. Sadece kapalı kaptaki bulunan DOT 4 fren hidroliği kullanın.

- Sadece tavsiye edilen fren hidroliğini kullanın. Aksi takdirde kauçuk conta aşınarak sızıntıya neden olabilir.
- Aynı tip fren hidroliği doldurun. DOT 4 dışında fren hidroliği eklemek zararlı kimyasal reaksiyonlara neden olabilir.
- Fren hidroliği koyarken fren hidroliği haznesine su veya toz kaçmamasına dikkat edin. Su, hidroliğin kaynama noktasını önemli ölçüde düşürecektir, bu da buhar kilitlemesine yol açabilir ve kir ABS hidrolik ünitesi valflerini tıkayabilir.

### DİKKAT

Fren hidroliği boyalı yüzeylere ya da plastik parçalara zarar verebilir. Dökülen hidroliği daima hemen temizleyin.

Fren balataları aşındıkça fren hidroliği seviyesinin azalması normaldir. Düşük fren hidroliği seviyesi, aşınmış fren balatalarının ve/veya fren sisteminde bir sızıntının göstergesi olabilir. Hidrolik seviyesi düşükse fren bala-

larında aşınma ve fren sisteminde sızıntı olup olmadığını kontrol edin. Ancak fren hidroliği seviyesi aniden düşerse, Yamaha yetkili servisine sebebini kontrol ettirin.

# Periyodik bakım ve ayarlar

## Fren hidroliđinin deđiřtirilmesi

Fren hidroliđini 2 yılda bir Yamaha yetkili servisinde deđiřtirin. Ayrıca ana silindir yađ keçelerinin, fren kaliperlerinin ve fren hortumlarının ařađıda belirtilen sürelerde veya sızdırma ya da hasar durumunda deđiřtirilmesi gerekir.

- Fren sistemi contaları: 2 yılda bir
- Fren hortumları: 4 yılda bir

## V kayıřın kontrol edilmesi

V kayıř, Yamaha yetkili servisi tarafından periyodik bakım ve yađlama çizelgesinde belirtilen aralıklarla kontrol edilmeli ve deđiřtirilmelidir.

## Tellerin kontrol edilmesi ve yađlanması

Tüm tellerin durumu ve çalıřması her sürüş öncesinde kontrol edilmeli ve teller ve tel uçları gerektiğinde yađlanmalıdır. Tellerden biri zarar görmüş veya düzgün hareket etmiyorsa, Yamaha yetkili servisinde kontrol ettirin veya deđiřtirtin. **UYARI! Tel muhafazalarının zarar görmesi iç kısımlarda paslanmaya ve tel hareketinin engellenmesine neden olabilir. Güvenliđinizi tehlikeye atmamak için hasarlı telleri olabildiđince kısa sürede deđiřtirin.**

### Önerilen yađ:

Yamaha tel yađı veya uygun diđer tel yađları

## Gaz kolu ve telinin kontrol edilmesi ve yağlanması

Gaz kolunun çalışması her sürüş öncesinde kontrol edilmelidir. Ayrıca tel, periyodik bakım tablosunda belirtilen aralıklarda Yamaha yetkili servisi tarafından yağlanmalıdır. Gaz teli lastik bir kapakla korunmuştur. Kapağın güvenli olarak yerine oturduğundan emin olun. Kapak doğru takılmış olsa da su girişine engel olamayabilir. Bu nedenle özellikle motosikleti yıkarken, tel kapağına doğrudan su tutmayın. Tel veya kapak kirlenirse nemli bir bezle silin.

## Ön ve arka fren kollarının yağlanması

### Ön fren kolu

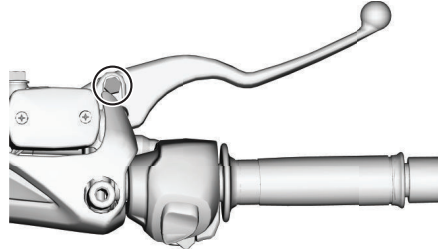

### Arka fren kolu

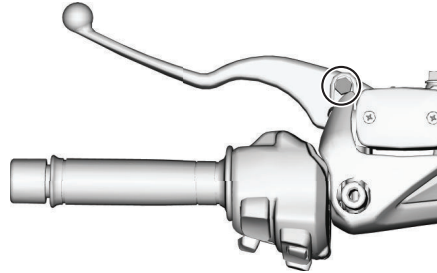

Ön ve arka frenlerin pivot noktaları periyodik bakım ve yağlama tablosunda belirtilen aralıklarda yağlanmalıdır.

Önerilen yağ:  
Silikon gres

# Periyodik bakım ve ayarlar

## Orta ayağın ve yan ayağın kontrol edilmesi ve yağlanması

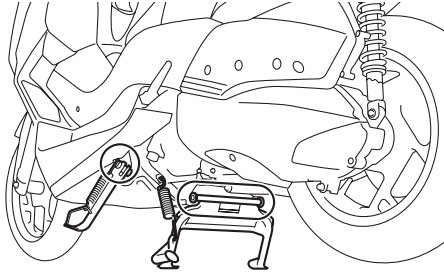

Orta ve yan ayağın durumu ve çalışması her sürüş öncesinde kontrol edilmeli ve ayak pivotları ve metal temas yüzeyleri gerektiğinde yağlanmalıdır.

Önerilen yağ:

Lityum-sabun bazlı gres

8

**⚠ UYARI**

Orta ve yan ayak rahatça yukarı veya aşağı hareket etmiyorsa bir Yamaha yetkili servisinde kontrol ettirin. Orta ayak veya yan ayak tam olarak kaldırılmış değilse yere temas ederek kontrolü kaybetmenize neden olabilir.

## Ön çatalın kontrol edilmesi

Ön çatalın durumu ve çalışması periyodik bakım ve yağlama tablosunda belirtilen aralıklarda aşağıda belirtilen yöntemle kontrol edilmelidir.

## Durumunun kontrol edilmesi

İç borularda çizik, hasar veya aşırı yağ sızıntısı olup olmadığını kontrol edin.

## Çalışmasının kontrol edilmesi

1. Aracın düz bir zemin üzerinde dik durmasını sağlayın. **UYARI! Yaralanmalardan sakınmak için aracı güvenli bir şekilde destekleyin ve düşmesine izin vermeyin.**
2. Ön freni uygularken çatalın soursuzca yaylanıp sıkıştığını kontrol etmek amacıyla gidon üzerine birkaç defa bastırın.

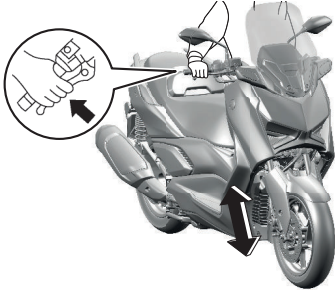

## **DİKKAT**

Ön çatal rahatça hareket etmiyorsa veya bir hasar varsa, Yamaha yetkili servisinde kontrol edilmesini ya da onarılmasını sağlayın.

## **Gidonun kontrol edilmesi**

Aşınmış veya gevşek gidon rulmanları tehlikeli olabilir. Bu sebeple gidonun durumu ve çalışması periyodik bakım ve yağlama tablosunda belirtilen aralıklarda aşağıda belirtilen yöntemle kontrol edilmelidir.

1. Motosikleti orta ayak üzerine alın.

**UYARI! Yaralanmalardan sakınmak için aracı güvenli bir şekilde destekleyin ve düşmesine izin vermeyin.**

2. Ön çatal ayakların alttaki uç kısımlarını tutun ve ileri geri hareket ettirmeye çalışın. Herhangi bir boşluk hissedilirse bir Yamaha yetkili servisinde gidonun kontrol edilmesini ve onarılmasını sağlayın.

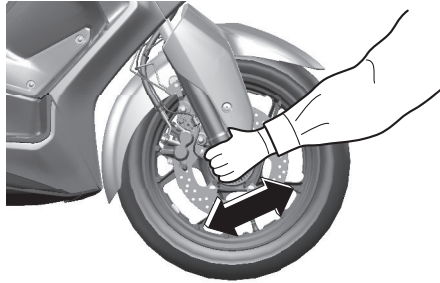

## **Tekerlek rulmanlarının kontrol edilmesi**

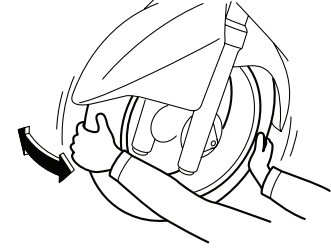

Ön ve arka tekerlek rulmanlarının durumu ve çalışması periyodik bakım ve yağlama tablosunda belirtilen aralıklarda kontrol edilmelidir. Tekerlek göbeğinde boşluk varsa veya tekerlek iyi dönmüyorsa rulmanları bir Yamaha yetkili servisine kontrol ettirin.

# Periyodik bakım ve ayarlar

## Akü

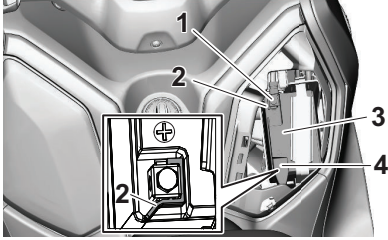

1. Eksi kutup kablosu (siyah)
2. Akü terminal kapağı
3. Akü
4. Artı kutup kablosu (kırmızı)

Akü panel B'nin arkasında yer almaktadır. (8-7 no'lu sayfaya bakın.)

Bu model, bir VRLA (Valf Kontrollü Kurşun Asit) akü ile donatılmıştır. Elektrolit seviyesini kontrol etmenize ve saf su eklemenize gerek yoktur. Ancak, akü bağlantılarının kontrol edilmesi ve gerekli olduğunda ayarlanması gerekir.

## İPUCU

Bu model, terminal civatalarını sökerek somunun düşmesini önlemek için akü terminallerine takılı

kapaklarla donatılmıştır. Aküyü değiştirirken eski akü kapaklarını çıkarıp yerine takın.

## ⚠ UYARI

- Akü elektroliti zehirli sülfürik asit içerir ve tehlikelidir, ciddi yaralanmalara ve yanıklara yol açabilir. Akü üzerinde çalışırken cilde, gözlere veya elbiselere temasından sakının. Cilde herhangi bir temas durumunda aşağıdaki İLK YARDIM önlemlerini alın.
- HARİCİ: Bol su ile yıkayın.
- DAHİLİ: Bol miktarda su veya süt için ve hemen doktora başvurun.
- GÖZLER: 15 dakika su ile yıkayın ve tıbbi yardım alın.
- Aküler patlayıcı özelliğe sahip hidrojen gazı üretir. Bu nedenle kıvılcım, alev, sigara gibi koşulları aküden uzak tutun ve kapalı ortamlarda şarj ederken ortamı havalandırın.
- BÜTÜN AKÜLERİ ÇOCUKLARIN ULAŞAMAYACAKLARI YERLERDE SAKLAYIN

## Akünün şarj edilmesi

Akü boşalmış gibi görünüyorsa, en kısa sürede bir Yamaha yetkili servisinde şarj ettirin. Araçta ilave elektrikli aksesuarlar varsa akünün daha çabuk boşalacağını unutmayın.

## DİKKAT

VRLA (Valf Kontrollü Kurşun Asit) akü için tasarlanmış özel bir (sabit voltajlı) akü şarj aleti kullanılması gerekir. Normal tipteki akü şarj aleti aküye zarar verebilir.

## Akünün muhafaza edilmesi

1. Araç bir ay veya daha uzun bir süre kullanılmıyorsa aküyü çıkarın, tam olarak şarj edin ve serin ve kuru bir yerde muhafaza edin. **DİKKAT: Aküyü çıkarırken, kontağı kapatmış olduğunuzdan emin olun, daha sonra akü artı kutbunu sökmeden önce eksi kutbunu sökün.**
2. Akü iki aydan daha uzun bir süre kullanılmıyorsa, en az ayda bir defa kontrol edin ve şarjı çok düşükse tekrar tam olarak şarj edin.

3. Aküyü takmadan önce tamamen şarj edin. **DİKKAT: Aküyü takarken, kontağı kapatmış olduğunuzdan emin olun, daha sonra akü eksi kutbunu takmadan önce artı kutbunu takın.**
4. Taktıktan sonra akü kutuplarının terminallere doğru olarak bağlanıp bağlanmadığını kontrol edin.

## DİKKAT

Aküyü tam olarak şarj edilmiş halde tutun. Şarj edilmemiş bir akünün saklanması, aküde kalıcı hasarlar oluşturabilir.

## Sigortaların değiştirilmesi

Ana sigorta B panelinin altında bulunmaktadır. (Bkz. sayfa 8-7.)

Ana sigortaya erişmek için aşağıdaki işlemleri gerçekleştirin.

1. B panelini çıkarın (bkz. sayfa 8-7.)
2. Akü braketini çıkararak aküyü çıkarın.

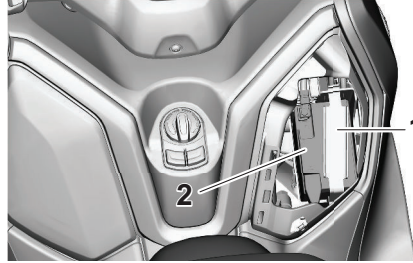

1. Akü braketini
2. Akü

3. Marş rölesi kapağını geri çekin.

4. Ana sigortayı çıkarın.

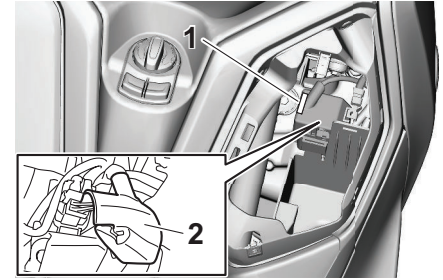

1. Ana sigorta
2. Marş rölesi kapağı

## İPUCU

Sigorta kutusuna erişmek için A panelini çıkarın. (Bkz. sayfa 8-7.)

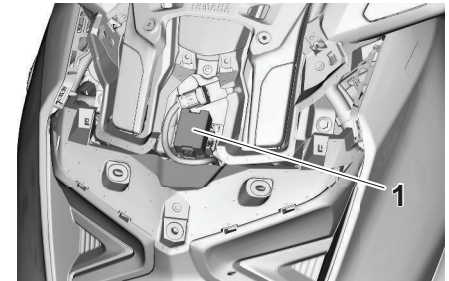

1. Sigorta kutusu

# Periyodik bakım ve ayarlar

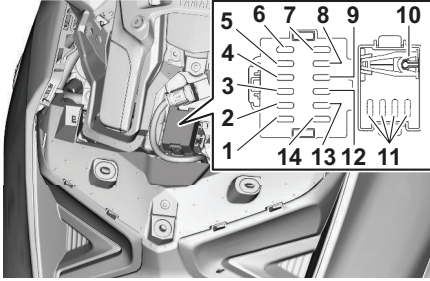

1. ABS motor sigortası
2. ABS solenoid sigortası
3. Ön cam motoru sigortası
4. Elcik ısıtma sigortası
5. Bağlantı sigortası 1
6. Ateşleme sigortası 2
7. Sinyal sistemi sigortası 2
8. Sinyal sistemi sigortası
9. ABS kontrol ünitesi sigortası
10. Sigorta maşası
11. Yedek sigorta
12. Ateşleme sigortası
13. Radyatör fan motoru sigortası
14. Yedekleme sigortası

Sigorta yanmışsa yenisi ile aşağıdaki talimatlara göre değiştirin.

1. Konağı kapatın ve ilgili elektrik devresini kapatın.
2. Yanmış sigortayı çıkarın ve ardından belirtilen akım değerine sahip yeni sigortayı takın. **UYARI! Tavsiye edilenden daha yüksek amper değerine sahip sigorta kullanmayın. Uygun olmayan değerde bir sigortanın takılması tüm elektrik sistemine zarar verebilir ve yangın çıkarabilir.**

## Sigortalar:

- Ana sigorta:  
30,0 A
- Bağlantı sigortası 1:  
7,5 A
- Sinyal sistemi sigortası:  
7,5 A
- Sinyal sistemi sigortası 2:  
7,5 A
- Ateşleme sigortası:  
7,5 A
- Ateşleme sigortası 2:  
7,5 A
- Radyatör fan motoru sigortası:  
7,5 A
- Elcik ısıtıcı sigortası:  
10,0 A
- Yedek sigorta:  
7,5 A
- ABS kontrol ünitesi sigortası:  
7,5 A
- ABS motor sigortası:  
30,0 A
- ABS solenoid sigortası:  
20,0 A
- Ön cam motor sigortası:  
20,0 A

3. Konağı açın ve çalışıp çalışmadığını kontrol etmek için ilgili elektrik devresini açın.

4. Sigorta tekrar yanarsa, elektrik devresini bir Yamaha yetkili servisinde kontrol ettirin.

## **DİKKAT**

**Sigorta kutusu kapağı açıkken sürüş yapmayın.**

## Araç lambaları

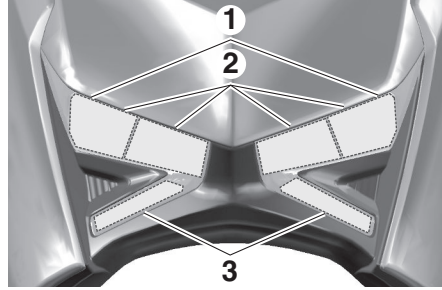

1. Far (kısa huzme)
2. Far (uzun huzme)
3. Yardımcı lamba

Plaka lambası ampülü hariç olmak üzere, bu modeldeki tüm lambalar LED tiptedir.

Bir LED yanmazsa, sigortaları kontrol edin ve ardından aracı bir Yamaha yetkili servisinde kontrol ettirin. Plaka lambası yanmazsa ampülü kontrol edin ve değiştirin. (8-29 no'lu sayfaya bakın.)

## **DİKKAT**

**Far camına herhangi bir etiket veya film yapıştırmayın.**

## Plaka lambası ampulünün değiştirilmesi

1. Cıvataları ve plakayı sökerek plaka lambası ünitesini çıkarın, ardından plaka lambası ampulü soketini (ampul ile birlikte) dışarı çekerek çıkarın.

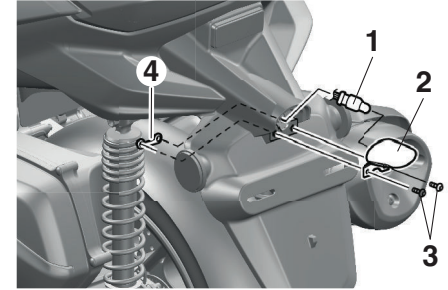

1. Plaka lambası ampulü soketi
2. Plaka lambası ünitesi
3. Cıvata
4. Plaka

2. Yanmış ampulü çekerek çıkarın.

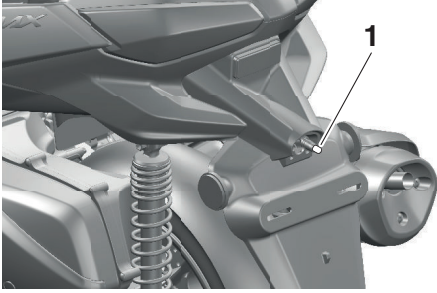

1. Plaka lambası ampulü

3. Sokete yeni bir ampul takın.
4. Soketi (ampul ile birlikte) yerine iterek yerleştirin, ardından civataları ve plakayı takarak plaka lambası ünitesini yerine yerleştirin.

## Sorun Giderme

Yamaha araçları fabrikadan teslim edilmeden önce sıkı bir kontrolden geçse de kullanım sırasında arıza meydana gelebilir. Yakıtta, sıkışma veya ateşleme sistemindeki herhangi bir sorun, çalıştırmada zorluğa ve güç kaybına neden olabilir.

Arıza teşhis tablosu, önemli parçaların kendi kendinize kontrol etmeniz için hızlı ve kolay bir yöntem sunar. Ancak aracınız herhangi bir tamir gerektiriyorsa bir Yamaha Yetkili Servisi'ne götürün, buradaki teknisyenler aracınıza doğru şekilde bakım yapmak için gerekli aletlere, tecrübeye ve bilgiye sahiptir.

Sadece orijinal Yamaha parçaları kullanın. Taklit parçalar, Yamaha parçalarına benzeyebilir fakat kaliteleri genellikle çok düşüktür. Dolayısıyla, daha kısa ömürlüdür ve yüksek onarım masraflarına sebep olabilir.

## ⚠ UYARI

**Yakıt sistemini kontrol ederken sigara içmeyin ve etrafta fırınların su ısıtıcılarının veya fırınların pilot lambaları da dahil olmak üzere açık alev veya kıvılcım olmadığından emin olun. Yakıt veya yakıt buharı alev alabilir veya patlamaya neden olabilir ve böylece can ve mal güvenliğiniz zarar görebilir.**

## Akıllı anahtar sistemi sorun giderme

Akıllı anahtar sistemi çalışmıyorsa, lütfen aşağıdakileri kontrol edin.

- Akıllı anahtar açık mı? (3-5 no'lu sayfaya bakın.)
- Akıllı anahtar pili tükenmiş mi? (3-6 no'lu sayfaya bakın.)
- Akıllı anahtar pili doğru bir şekilde takılmış mı? (3-6 no'lu sayfaya bakın.)
- Akıllı anahtar, güçlü radyo dalgalarının veya diğer elektromanyetik sesin olduğu bir ortamda mı kullanılıyor? (3-1 no'lu sayfaya bakın.)
- Araca kayıtlı olan akıllı anahtarı mı kullanıyorsunuz?

- Aracın aküsü boş mu? Aracın aküsü boşaldığında, akıllı anahtar sistemi çalışmayacaktır. Lütfen aracın aküsünü şarj edin veya değiştirin. (8-26 no'lu sayfaya bakın.)

Yukarıda bahsedilen maddeler kontrol edildikten sonra akıllı anahtar sistemi çalışmıyorsa, akıllı anahtar sistemini bir Yamaha yetkili servisinde kontrol ettirin.

### İPUCU

Akıllı anahtarı kullanmadan motorun çalıştırılması ile ilgili bilgi için 8-34 no'lu sayfadaki acil durum moduna bakın.

# Periyodik bakım ve ayarlar

## Sorun giderme tablosu

### 1. Yakıt

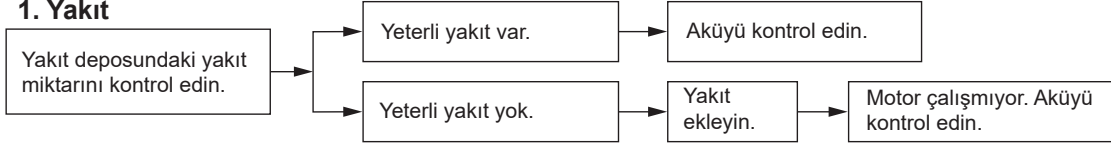

### 2. Akü

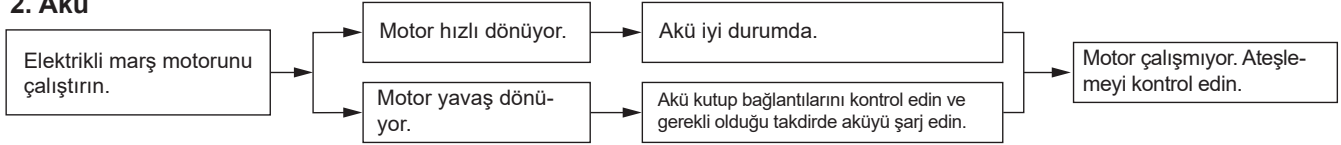

### 3. Kontak

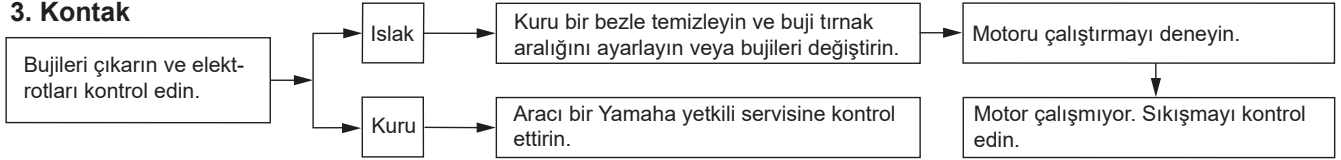

### 4. Sıkıştırma

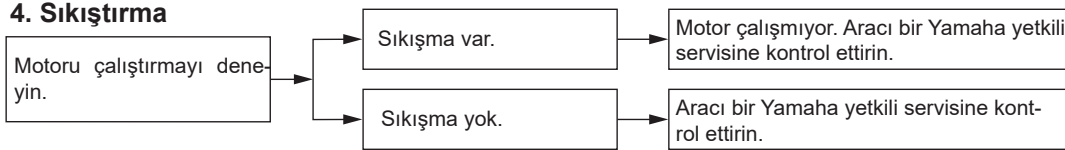

## Motorun hararet yapması

### ⚠ UYARI

- Motor ve radyatör sıcakken radyatör kapağını açmayın. Sıcak su ve buharın basınçla fişırması, yanmanıza sebep olabilir. Motor soğuyana kadar bekleyin.
- Radyatör kapağının üstüne havlu gibi kalın bir bez yerleştirin ve fazla basıncın çıkmasını sağlamak için radyatör kapağını saat yönünün tersine, durdurma parçasına doğru yavaşça çevirin. Tıslama sesi kesildiğinde kapak üzerine bastırırken saat yönünün tersine doğru çevirin ve kapağı çıkarın.

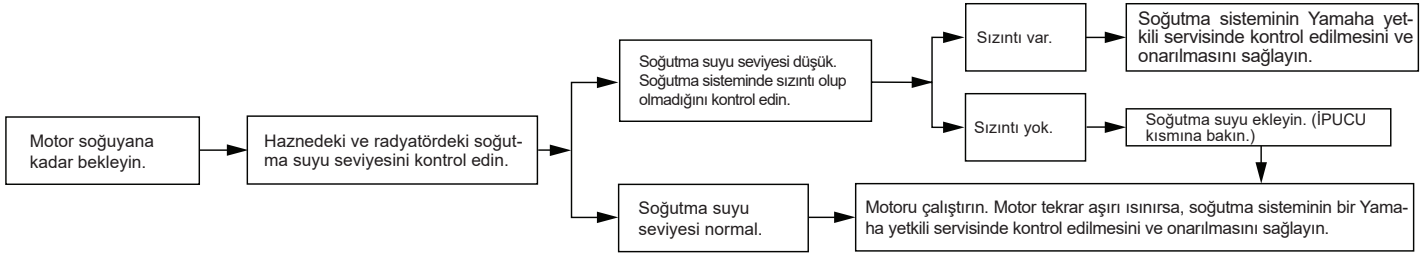

## İPUCU

Soğutma suyu temin edilemiyorsa çeşme suyu kullanılabilir fakat en kısa sürede soğutma suyu ile değiştirilmelidir.

# Periyodik bakım ve ayarlar

## Acil durum modu

Akıllı anahtar kaybolduğunda, zarar gördüğünde veya pili tükendiğinde araç ve motoru çalıştırılabilir. Akıllı anahtar sistemi tanımlama numarasına ihtiyacınız olacaktır.

## Aracı acil durum modunda çalıştırmak için

1. Aracı güvenli bir yerde durdurun ve ana düğmenin “1” veya “OFF–KAPALI” konumunda olduğundan emin olun.
2. Akıllı anahtar sistemi gösterge lambası bir defa yanıp sönmeye kadar kontak düğmesini 5 saniye basılı tutun, ardından serbest bırakın. İşlemi iki defa daha tekrarlayın. Acil durum moduna geçişi belirtmek için, akıllı anahtar sistemi gösterge lambası üç saniye boyunca yanacaktır.

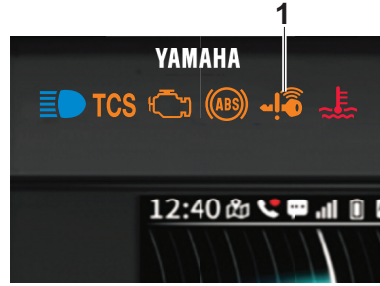

1. Akıllı anahtar sistemi gösterge lambası “

1. Tanımlama numarası kartı

4. Tanımlama numarasını girme, akıllı anahtar sistemi gösterge lambasının yanıp sönmeye sayısını sayma ile gerçekleştirilir.

Örneğin, tanımlama numarası 123456 ise:

Düğmeyi basılı tutun.



Akıllı anahtar sistemi gösterge lambası yanıp sönmeye başlayacaktır.

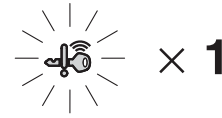

Akıllı anahtar sistemi gösterge lambası bir kere yanıp söndükten sonra, düğmeyi serbest bırakın.



Tanımlama numarasının ilk hanesi, “1” olarak ayarlanmıştır.



Düğmeyi tekrar basılı tutun.

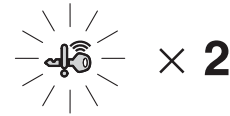

Akıllı anahtar sistemi gösterge lambası iki kere yanıp söndükten sonra, düğmeyi serbest bırakın.



İkinci hane, “2” olarak ayarlanmıştır.



Tanımlama numarasının tüm haneleri ayarlanana kadar yukarıdaki prosedürü tekrar edin. Doğru tanımlama numarası girildiyse, akıllı anahtar sistemi gösterge lambası 10 saniyelik yanıp sönecektir.

### İPUCU

Aşağıdaki koşullardan biri söz konusu olduğunda, acil durum modu sonlandırılır ve akıllı anahtar sistemi gösterge lambası 3 saniye boyunca hızlı bir şekilde yanıp söner. Bu durumda, 2. adımdan tekrar başlayın.

- Tanımlama numarası girme süreci sırasında 10 saniye boyunca düğme kullanılmadığında.
- Akıllı anahtar sistemi gösterge lambasının en az dokuz defa yanıp sönmeye izin verildiğinde.
- Tanımlama numarası hatalı girildiğinde.

5. Akıllı anahtar sistemi gösterge lambası yanıyorken, acil durum modu erişimini tamamlamak için düğmeye bir defa daha basın. Akıllı anahtar gösterge lambası söner ve yaklaşık 4 saniye sonra tekrar yanar.
6. Akıllı anahtar sistemi gösterge lambası yanıyorken, kontağı “ON” (Açık) konumuna getirin. Araç artık normal şekilde kullanılabilir.

# Motosiklet bakımı ve saklanması

## Mat renk uyarısı

### **DİKKAT**

Bazı modellerde mat renkle boyalı parçalar bulunur. Aracı temizlemeden önce, kullanılacak ürünler hakkında tavsiye almak için bir Yamaha yetkili servisine danışın. Bu parçaları temizlerken fırça, sert kimyasal maddeler veya temizlik maddelerinin kullanılması, ürünlerin yüzeyini çizer veya yüzeye zarar verir. Mat renkli cilalı parçalara pasta da uygulanmamalıdır.

## Bakım

Aracınızın sık sık ve tam olarak temizlenmesi görünümünü güzelleştirmekle kalmaz aynı zamanda performansını da artırır ve kullanım ömrünü uzatır. Yıkama, temizleme ve cilalama, aracın durumunu daha sık kontrol etme fırsatı da yaratacaktır. Tuz metal üzerinde korozyona yol açtığından, yağmurda veya deniz kenarında sürüşten sonra aracı mutlaka yıkayın.

## Kış aylarında özel bakım

### **DİKKAT**

Soğuk havalarda, buz çözmek için yolların tuzlandığı durumlarda, yol tuzunu gidermek ve korozyonu önlemek için aracı iyice temizlemek önemlidir. Jantlar, teller, civatalar/somunlar ve diğer boyasız metal parçalar yol tuzundan dolayı korozyondan etkilenebilir. Aracı yıkadıktan ve kuruttuktan sonra hassas parçalara korozyon önleyici bir ürün uygulayın.

## İPUCU

- Yoğun kar yağışı alan yollar, buzlanmaya karşı tuzlanmış olabilir. Bu tuz, bahar mevsiminde de yolda kalabilir. Bu nedenle, bu tür bölgelerde sürüşten sonra motosikletin alt kısmı ve şasi parçaları yıkanmalıdır.
- Orijinal Yamaha bakım ve temizlik ürünleri, dünyanın birçok yerinde YAMALUBE markası altında satılmaktadır.
- Temizlik ile ilgili daha fazla ipucu için Yamaha bayinizi ziyaret edin

### **DİKKAT**

Hatalı temizlik, kozmetik ve mekanik hasarlara yol açabilir. Kullanılmayacaklar:

- yüksek basınçlı yıkama sistemleri veya buhar jetleri. Aşırı su basıncı, su sızıntısına ve tekerleklerin, frenlerin, şanzıman keçelerinin ve elektrikli aksamın zarar görmesine neden olabilir. Bozuk para ile çalıştırılan araç yıkama sistemlerinde olduğu gibi yüksek basınçlı deterjan uygulamalarından kaçının.

- özellikle teller ve magnezyum jantlarda, güçlü asit içeren jant temizleyicileri gibi kimyasal maddeler.
- güçlü kimyasal maddeler, aşındırıcı temizleme maddeleri, mat yüzeyli parçalarda cila. Fırçalar, mat yüzeyleri çizebilir. Yalnızca yumuşak sünger veya havlu kullanın.
- aşındırıcı temizlik ürünleri veya solvent, benzin, toz giderici, fren hidroliği, antifriz gibi güçlü kimyasal maddeler ile ıslatılmış havlular, süngerler veya fırçalar.

## Yıkamadan önce

1. Motosikleti güneş ışığı altında olmayan bir yere park edin ve soğumasını bekleyin. Bu, su benekleri oluşmasını önlemeye yardımcı olacaktır.
2. Bütün kapakların ve korumalar ile elektrik fiş ve konektörlerinin sıkıca takılmış olduğundan emin olun.
3. Susturucunun ucunu plastik bir poşet ve bir lastik bant ile kapatın.

4. Böcek veya kuş pisliği gibi inatçı lekeleri ıslak bir havluyla birkaç dakika önceden ıslatın.
5. Yol ve yağ kirlerini kaliteli bir yağ çözücü ve plastik bir fırça veya sünger ile temizleyin. **DİKKAT: Keçeler, contalar ve tekerlek aksları gibi yağlama gerektiren kısımlarda yağ çözücü kullanmayın. Ürün talimatlarını takip edin.**

## Yıkınması

1. Yağ çözücü kalıntılarını giderin ve aracı hortumla durulayın. Bunun için çok basınçlı su kullanmayın. Doğrudan susturucunun içine, gösterge tablosuna, hava girişine veya sele altı saklama bölmeleri gibi diğer iç alanlara doğrudan su tutmayın.
2. Aracı kaliteli bir otomotiv tipi deterjan ve soğuk su karışımı ve yumuşak ve temiz bir havlu veya sünger ile yıkayın. Erişmesi zor yerler için eski bir diş fırçası veya plastik bir fırça kullanın. **DİKKAT: Araç tuza maruz kalmışsa, soğuk su kullanın. Sıcak su, tuzun**

## korozyon etkisini artıracaktır.

3. Ön cam bulunan modeller için: Ön camı, su ve pH nötr bir deterjan ile ıslatılmış yumuşak bir bez veya sünger ile temizleyin. Gerekirse, yüksek kaliteli bir ön cam temizlik maddesi veya motosiklet parlatici kullanın. **DİKKAT: Ön camı temizlemek için güçlü kimyasal maddeler kullanmayın. Ayrıca, plastiğe özel bazı temizlik ürünleri ön camı çizebilir, bu nedenle, genel uygulamadan önce tüm temizlik ürünlerini test edin.**
4. Temiz su ile iyice durulayın. Tüm deterjan kalıntılarını temizleyin; kalıntılar, plastik parçalara zarar verebilir.

## Yıkamadan sonra

1. Aracı güderi veya emici bir havlu, tercihen mikro fiber bez ile kurulayın.
2. Tahrik zinciri bulunan modeller için: Paslanmasını önlemek için tahrik zincirini kurutun ve ardından yağlayın.

# Motosiklet bakımı ve saklanması

3. Krom, alüminyum ve paslanmaz çelik parçalar krom cilasıyla parlatılabilir. Isı nedeniyle paslanmaz çelik egzoz sisteminin rengini kaybetmesi dahi cila ile engellenabilir.
4. Bütün metal yüzeylere (krom ve nikel kaplanmış yüzeylere) korozyona karşı koruyucu sprej sıkın. **UYARI! Seleye, gidona, lastik ayak dayamalarına veya lastik dişlerine silikon veya yağ spreji uygulamayın. Aksi takdirde bu parçalar kaygan hale gelebilir. Aracı kullanmadan önce bu parçaların yüzeylerini iyice temizleyin.**
5. Lastik, vinil ve boyasız plastik parçaları uygun bakım ürünleri ile temizleyin.
6. Taşlar vb. yüzünden oluşan küçük boya hasarlarını rötuşlayın.
7. Tüm boyalı yüzeyleri, aşındırıcı olmayan bir cila kullanarak cilalayın veya motosikletlere özel bir rötuş spreji kullanın.
8. Temizlik tamamlandıktan sonra motoru çalıştırın ve birkaç dakika

rölantide bırakarak kalan nemin kurumasını kolaylaştırın.

9. Far lensi buğulanmışsa, motoru çalıştırın ve farları yakarak nemin kurumasını kolaylaştırın.
10. Saklamadan veya üstünü örtmeden önce aracın tamamen kurumasına izin verin.

## **DİKKAT**

- Lastik veya boyasız plastik parçalara cila uygulamayın.
- Aşındırıcı cila bileşimlerini kullanmayın; bu maddeler boyayı yıpratır.
- Sprey ve cila ürünlerini az miktarda kullanın. Daha sonra kalıntıları temizleyin.

## **UYARI**

**Fren veya lastikler üzerindeki kirlenici veya bulaşıcı maddeler kontrol kaybına neden olabilir.**

- Frenlerde ve lastiklerde yağ veya cila kalmamasına dikkat edin.
- Gerekirse lastikleri ılık su ve hafif deterjan ile yıkayın.
- Fren disklerini ve pabuçlarını fren temizlik maddesi veya aseton ile temizleyin.
- Yüksek hızda sürüş yapmadan önce motosikletin frenlerini ve virajlardaki tepkisini test edin.

## Saklama

Aracı daima serin ve kuru bir yerde muhafaza edin. Gerekirse, gözenekli bir örtü ile toza karşı koruyun. Aracı örtmeden önce motorun ve egzoz sisteminin soğuk olduğundan emin olun. Araç haftalar boyunca kullanılmadan kalacaksa, her dolumdan sonra kaliteli bir yakıt stabilizörü kullanılması önerilir.

### **DİKKAT**

- **Aracı iyi havalandırılmayan bir odada muhafaza etmek veya ıslakken örtüyle üzerini kapatmak, su birikmesine ve neme neden olacak, paslanmaya yol açacaktır.**
- **Paslanmayı önlemek için, motosikleti nemli mahzenlerde, ahırlarda (amonyak bulunduğu) ve güçlü kimyasal maddelerin saklandığı yerlerde muhafaza etmeyin.**

## Uzun süreli saklama

Aracı uzun süre saklamadan önce (60 gün veya daha fazla):

1. Gerekli tüm onarımları ve bekleyen bakımları gerçekleştirin.
2. Bu bölümün Bakım konusundaki bütün talimatları uygulayın.
3. Yakıt deposunu doldurun, ürün talimatları doğrultusunda yakıt stabilizörü ekleyin. Yakıtın yakıt sistemine dağılmasını sağlamak için 5 dakika boyunca motoru çalıştırın.
4. Yakıt musluğu bulunan araçlar için: Yakıt musluğunu kapatın.
5. Karbüratörlü araçlar için: Yakıt tortularının birikmesini önlemek için, karbüratör şamandıra odasındaki yakıtı temiz bir hazneye boşaltın. Tahliye civatasını tekrar sıkın ve yakıtı depoya boşaltın.
6. Motorun iç parçalarını korozyona karşı korumak için, ürün talimatları doğrultusunda kaliteli bir motor buhar yağı kullanın. Motor buhar yağı temin edilemiyorsa, her bir silindir için şu adımları gerçekleştirin:
  - a. Buji kapağını ve bujiyi sökün.
  - b. Buji deliğine bir çay kaşığı motor yağı koyun.
  - c. Buji kapağını bujiye takın ve

elektrotların şasi alması için bujiyi silindir kapağına temas ettirin. (Bu işlem bir sonraki adımda kıvılcım üretilmesini kısıtlayacaktır.)

d. Marşa basarak motoru birkaç kez çevirin. (Bu işlem silindir duvarını yağ ile kaplayacaktır.)

**UYARI! Kıvılcımdan kaynaklanan hasarları ve yaralanmaları önlemek için, motoru çalıştırırken buji elektrotlarına şasi bağlantısı yapmayın.**

e. Buji başlığını bujiden ayırın, bujiyi takın ve ardından buji başlığını takın.

7. Tüm kontrol tellerini, pivotları, kolları ve pedalları, ayrıca yan ayağı ve (mevcut ise) orta ayağı yağlayın.

8. Lastik basıncını kontrol edin ve gerekirse doğru basınca ayarlayın, daha sonra iki tekerlek de yerle temas etmeyecek şekilde aracı kaldırın. Veya lastiklerin bozulmasını önlemek için her ay tekerlekleri biraz döndürün.

# Motosiklet bakımı ve saklanması

---

9. İçine nem girmesini önlemek için susturucu borusunun ucunu plastik bir torbayla kapatın.
10. Aküyü çıkarın ve tamamen şarj edin veya ideal şarj seviyesinin korunması için bir bakım şarj ünitesine bağlayın. **DİKKAT: Akünün ve şarj ünitesinin uyumlu olduğunu kontrol edin. VRLA aküyü klasik bir şarj ünitesi ile şarj etmeyin.**

## İPUCU

---

- Akü çıkarılacaksa, ayda bir şarj edin ve 0-30°C arasında sıcaklığa sahip bir yerde muhafaza edin.
  - Akünün şarj edilmesi ve saklanması hakkında daha fazla bilgi için 8-26 no'lu sayfaya bakın.
-

## Boyutlar:

- Toplam uzunluk:  
2.180 mm
- Toplam genişlik:  
800 mm
- Toplam yükseklik:  
1410/1505 mm
- Sele yüksekliği:  
795 mm
- Aks mesafesi:  
1540 mm
- Yerden yükseklik:  
135 mm
- Minimum dönüş yarıçapı:  
2,6 m

## Ağırlık:

- Boş ağırlık:  
187 kg (412 lb)

## Motor:

- Yanma döngüsü:  
4 zamanlı
- Soğutma sistemi:  
Su soğutmalı
- Supap mekanizması:  
SOHC
- Silindir sayısı:  
Tek silindir
- Hacim:  
292 cm<sup>3</sup>
- Çap x strok:  
70,0 x 75,9 mm (2,76 x 2,99 inç)
- Marş sistemi:  
Elektrikli marş motoru

## Motor yağı:

Tavsiye edilen marka:



- SAE viskozite sınıfı:  
10W-40, 0W-30
- Tavsiye edilen motor yağı sınıfı:  
API service SG tipi veya üzeri, JASO standard MA veya MB
- Motor yağı miktarı:  
Yağ değiştirme:  
1.50 L (1.59 US qt, 1.32 Imp.qt)
- Yağ filtresi değiştirildiğinde:  
1.60 L (1.69 US qt, 1.41 Imp.qt)

## Şanziman yağı:

- Tip:  
Motor yağı SAE 10W-40 tip SG veya üzeri
- Miktar:  
0.20 L (0.21 US qt, 0.18 Imp.qt)

## Soğutma suyu miktarı:

- Soğutma suyu haznesi (maksimum seviye işaretine kadar):  
0.18 L (0.19 US qt, 0.16 Imp.qt)
- Radyatör (tüm tesisat dahil):  
1.10 L (1.16 US qt, 0.97 Imp.qt)

## Yakıt:

- Tavsiye edilen yakıt:  
Kurşunsuz benzin (E10 kabul edilebilir)
- Oktan numarası (RON):  
90
- Yakıt deposu kapasitesi:  
13 L (3,4 US gal, 2,9 Imp.gal)

- Rezerv yakıt kapasitesi:  
2,4 L (0,63 US gal, 0,53 Imp.gal)

## Yakıt enjeksiyonu:

- Gaz kelebeği gövdesi:  
Tanımlama işareti:  
B741

## Ön lastik:

- Tip:  
İç lastiksiz
- Boyutlar:  
120/70-15 M/C 56S
- Üretici/model:  
MICHELIN/CITY GRIP 2

## Arka lastik:

- Tip:  
İç lastiksiz
- Boyutlar:  
140/70-14 M/C 68S
- Üretici/model:  
MICHELIN/CITY GRIP 2

## Yükleme:

- Maksimum yük:  
165 kg (364 lb)
- (Sürücü, yolcu, bagaj ve aksesuarların toplam ağırlığı)

## Ön fren:

- Tip:  
Hidrolik tek diskli fren

## Arka fren:

- Tip:  
Hidrolik tek diskli fren

## Ön süspansiyon:

- Tip:  
Teleskopik çatal

# Teknik özellikler

---

## Arka süspansiyon:

Tip:

Salıncak

## Elektrik sistemi:

Sistem voltajı:

12 V

## Akü:

Model:

GTZ8V

Voltaj, kapasite:

12 V, 7,0 Ah (10 HR)

## Ampul watt değeri:

Far:

LED

Fren lambası/arka lamba:

LED

Ön sinyal lambası:

LED

Arka sinyal lambası:

LED

Park lambası:

LED

Plaka lambası:

5,0 W

## Tanımlama numaraları

Araç tanımlama numarasını, motor seri numarasını ve model etiket bilgilerini aşağıda sağlanan yerlere yazın. Bu tanımlama numaraları araç tescili ve Yamaha yetkili servislerinden yedek parça temini sırasında gerekiyor olacaktır.

ARAÇ TANIMLAMA NUMARASI:

MOTOR SERİ NUMARASI:

MODEL ETİKETİ BİLGİLERİ:

## Araç tanımlama numarası

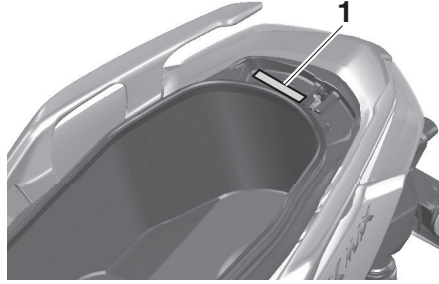

1. Araç tanımlama numarası

Motosiklet tanımlama numarası şasi üzerine basılmıştır.

## İPUCU

Şasi numarası motosikletinizi tanıtmak ve trafik tescilini yaptırmak için kullanılır.

## Motor seri numarası

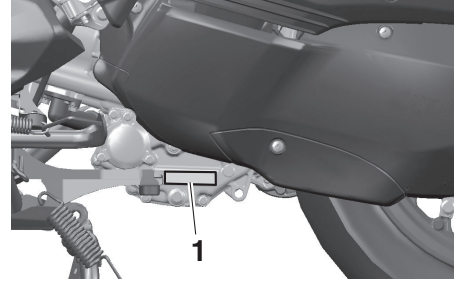

1. Motor seri numarası

Motor seri numarası karter üzerine basılmıştır.

## Model etiketi

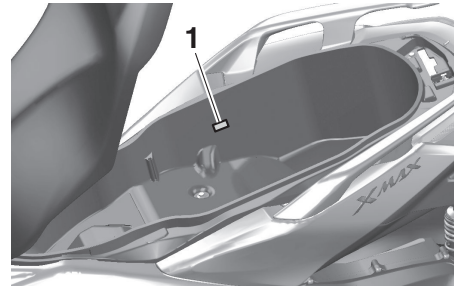

1. Model etiketi

## Kullanıcı bilgileri

Model etiketi arka saklama bölmesinin iç tarafına yapıştırılmıştır. (5-31 no'lu sayfaya bakın.) Bu etiketteki numara-yı ilgili kutuya yazın. Bu bilgiler Yama-ha yetkili servislerinden yedek parça sipariş ederken gerekecektir.

### Teşhis konektörü

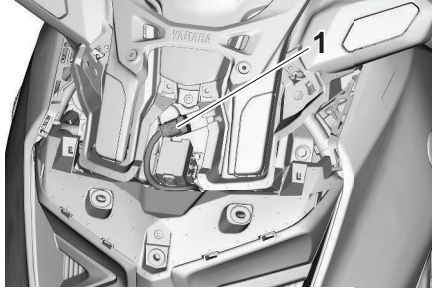

1. Teşhis konektörü

Teşhis konektörü, aşağıda gösterilen konumda yer almaktadır.

## Verilerinizin kullanımı

Bu, Yamaha'nın (Yamaha Motor Co., Ltd. ve Yamaha Motor Europe NV) verilerinizi nasıl kullandığına ilişkin kısa bir özetdir. Daha fazla ayrıntı için lütfen Gizlilik Politikası için aşağıdaki belirli URL'ye bakın:

Ülke	Dil	URL
Avusturya	Almanca	<a href="https://www.yamaha-motor.eu/at/de/privacy/privacy-policy/">https://www.yamaha-motor.eu/at/de/privacy/privacy-policy/</a>
Belçika	Felemenkçe	<a href="https://www.yamaha-motor.eu/be/nl/privacy/privacy-policy/">https://www.yamaha-motor.eu/be/nl/privacy/privacy-policy/</a>
Belçika	Fransızca	<a href="https://www.yamaha-motor.eu/be/fr/privacy/privacy-policy/">https://www.yamaha-motor.eu/be/fr/privacy/privacy-policy/</a>
Bulgaristan	Bulgarca	<a href="https://www.yamaha-motor.eu/bg/bg/privacy/privacy-policy/">https://www.yamaha-motor.eu/bg/bg/privacy/privacy-policy/</a>
Çek Cumhuriyeti	Çekçe	<a href="https://www.yamaha-motor.eu/cz/cs/privacy/privacy-policy/">https://www.yamaha-motor.eu/cz/cs/privacy/privacy-policy/</a>
Danimarka	Danca	<a href="https://www.yamaha-motor.eu/dk/da/privacy/privacy-policy/">https://www.yamaha-motor.eu/dk/da/privacy/privacy-policy/</a>
Finlandiya	Fince	<a href="https://www.yamaha-motor.eu/fi/fi/privacy/privacy-policy/">https://www.yamaha-motor.eu/fi/fi/privacy/privacy-policy/</a>
Fransa	Fransızca	<a href="https://www.yamaha-motor.eu/fr/fr/privacy/privacy-policy/">https://www.yamaha-motor.eu/fr/fr/privacy/privacy-policy/</a>
Almanya	Almanca	<a href="https://www.yamaha-motor.eu/de/de/privacy/privacy-policy/">https://www.yamaha-motor.eu/de/de/privacy/privacy-policy/</a>
Yunanistan	Yunanca	<a href="https://www.yamaha-motor.eu/gr/el/privacy/privacy-policy/">https://www.yamaha-motor.eu/gr/el/privacy/privacy-policy/</a>
Macaristan	Macarca	<a href="https://www.yamaha-motor.eu/hu/hu/privacy/privacy-policy/">https://www.yamaha-motor.eu/hu/hu/privacy/privacy-policy/</a>
İtalya	İtalyanca	<a href="https://www.yamaha-motor.eu/it/it/privacy/privacy-policy/">https://www.yamaha-motor.eu/it/it/privacy/privacy-policy/</a>
İrlanda	İngilizce	<a href="https://www.yamaha-motor.eu/ie/en/privacy/privacy-policy/">https://www.yamaha-motor.eu/ie/en/privacy/privacy-policy/</a>
Hollanda	Felemenkçe	<a href="https://www.yamaha-motor.eu/nl/nl/privacy/Privacybeleid/">https://www.yamaha-motor.eu/nl/nl/privacy/Privacybeleid/</a>
Norveç	Norveççe	<a href="https://www.yamaha-motor.eu/no/nb/privacy/privacy-policy/">https://www.yamaha-motor.eu/no/nb/privacy/privacy-policy/</a>
Polonya	Lehçe	<a href="https://www.yamaha-motor.eu/pl/pl/privacy/polityka-prywatnosci/">https://www.yamaha-motor.eu/pl/pl/privacy/polityka-prywatnosci/</a>
Portekiz	Portekizce	<a href="https://www.yamaha-motor.eu/pt/pt/privacy/privacy-policy/">https://www.yamaha-motor.eu/pt/pt/privacy/privacy-policy/</a>
Romanya	Romence	<a href="https://www.yamaha-motor.eu/ro/ro/privacy/privacy-policy/">https://www.yamaha-motor.eu/ro/ro/privacy/privacy-policy/</a>
İspanya	İspanyolca	<a href="https://www.yamaha-motor.eu/es/es/privacy/privacy-policy/">https://www.yamaha-motor.eu/es/es/privacy/privacy-policy/</a>
İsveç	İsveççe	<a href="https://www.yamaha-motor.eu/se/sv/privacy/privacy-policy/">https://www.yamaha-motor.eu/se/sv/privacy/privacy-policy/</a>
İsviçre	Almanca	<a href="https://www.yamaha-motor.eu/ch/de/privacy/privacy-policy/">https://www.yamaha-motor.eu/ch/de/privacy/privacy-policy/</a>
İsviçre	Fransızca	<a href="https://www.yamaha-motor.eu/ch/fr/privacy/privacy-policy/">https://www.yamaha-motor.eu/ch/fr/privacy/privacy-policy/</a>
Türkiye	Türkçe	<a href="https://www.yamaha-motor.eu/tr/tr/privacy/privacy-policy/">https://www.yamaha-motor.eu/tr/tr/privacy/privacy-policy/</a>
İNGİLTERE	İngilizce	<a href="https://www.yamaha-motor.eu/gb/en/privacy/privacy-policy/">https://www.yamaha-motor.eu/gb/en/privacy/privacy-policy/</a>

# Kullanıcı bilgileri

## Hangi verileri topluyoruz? ve Verilerinizi nasıl topluyoruz?

Bu araç, entegre Motor Kontrol Üniteleri (ECU) aracılığıyla üç tür veri toplar: (1) Araç Kimlik Numarası (VIN); (2) motor/ motor çalışma durumu, araç hızı, kilometre gibi aracın performansını gösteren canlı veriler; ve (3) teşhis arıza kodu (DTC) gibi aracın durumunu gösteren diğer veriler.

Toplanan veriler, yalnızca bakım kontrolleri veya servis işlemleri yapıldığında araca özel Yamaha arıza tespit cihazı takılarak Yamaha Motor Co., Ltd. sunucusuna yüklenecektir.

## Verilerinizi nasıl kullanacağız?

Yamaha, aracınızdan toplanan verileri (1) teşhis dahil olmak üzere yeterli bakım hizmetini yürütmek, (2) uygun garanti talebi kararını uygulamak, (3) aracın araştırma ve geliştirmesini yapmak, (4) ürün, özellik ve hizmetlerin kalitesini sağlamak ve iyileştirmek, (5) ticari amacımızı sağlamak ve (6) yasa ve yönetmeliklerin gerekliliklerine uymak için kullanır.

## Verilerinizi nasıl paylaşıyoruz?

Verilerinizi şu kişilerle paylaşabiliriz: (i) bağlı kuruluşlarımız, iştiraklerimiz ve iş ortaklarımız; (ii) ülkenizdeki veya bölgenizdeki bayilerimiz ve (iii) yukarıda açıklanan kullanım amacına ulaşmak için gerekli kapsamdaki yüklenicilerimiz.

## Bizimle nasıl iletişime geçebilirsiniz?

Yamaha Motor Co., Ltd. ve Yamaha Motor Europe NV, toplanan verileriniz açısından ortak veri denetleyicisidir. Kişisel Verilerinizin işlenmesine ilişkin her türlü soru ve şikâyetinizi yazılı olarak aşağıdaki adrese iletebilirsiniz:

### **Yamaha Motor Europe N.V./Digital Marketing & CRM**

**– PO Box 75033 – 1117 ZN Schiphol – The Netherlands.**

Yukarıda verilen iletişim bilgilerinin **TEK AMACI, VERİ İŞLEME SORULARINA YANIT VERMEKTİR VE DİĞER TÜR SORULARA YANIT VERİLMEMEYECİKTİR.** Soruşturmanızın doğru bir şekilde ele alınması için lütfen aşağıdaki bilgileri ekleyin: **(1) Adınız; (2) E-posta Adresiniz; (3) İkamet Ettiğiniz Ülke; ve (4) VIN Numaranız.** Bize verdiğiniz kişisel bilgileri yalnızca veri işleme talebinizi desteklemek amacıyla kullanacağız.

<b>A</b>	ABS uyarı lambası..... 5-2	<b>D</b>	DC konektörleri..... 5-34	Mat renk uyarısı..... 9-1
	ABS ..... 5-26		Dörtlü flaşör svci ..... 5-24	Menü düğmeleri..... 5-24
	Acil durum modu ..... 8-34	<b>F</b>		Menü sistem kontrolleri ..... 4-2
	Akıllı anahtar sistemi gösterge lambası ..... 5-2		Fren hidroliği seviyesi, kontrolü ..... 8-20	Menü ..... 5-12
	Akıllı anahtar sistemi ..... 3-1		Fren hidroliği, değiştirilmesi..... 8-22	Model etiketi ..... 11-1
	Akıllı anahtar sistemi, değiştirilmesi ..... 3-6		Fren kolu, arka ..... 5-25	Motor seri numarası ..... 11-1
	Akıllı anahtar sistemi, sorun giderme ... 8-30		Fren kolu, ön ..... 5-25	Motor yağı ..... 8-9
	Akıllı anahtar sisteminin çalışma menzili ..... 3-2		Fren kolu, yağlanması ..... 8-23	Motorun alıştırılması ..... 7-1
	Akıllı anahtar ..... 3-5		Frenleme ..... 7-4	Motorun çalıştırılması ..... 7-2
	Akıllı özellikler, ilk kurulum..... 4-3	<b>G</b>		Motorun hararet yapması ..... 8-33
	Akıllı özellikler: Giriş ..... 4-1		Gaz kolu boşluğu, kontrol ..... 8-16	MyRide uygulaması ..... 4-2
	Akü ..... 8-26		Gaz kolu ve teli, kontrol edilmesi ve yağlanması ..... 8-23	<b>N</b>
	Amortisör grupları, ayarlanması ..... 5-34		Gidon düğmeleri ..... 5-23	Navigasyon sistemi: Garmin
	Ana ekran ..... 5-3		Gidon konumu, ayarlama ..... 5-33	StreetCross ..... 4-4
	Anahtar, akıllı anahtarın ve mekanik anahtarın kullanımı ..... 3-3		Gidon, kontrol edilmesi ..... 8-25	<b>O</b>
	Araç lambaları ..... 8-29		Gösterge lambaları ve uyarı lambaları ... 5-1	Orta ayak ve yan ayak, kontrol edilmesi ve yağlanması ..... 8-24
	Araç tanımlama numarası ..... 11-1		Güvenli kullanım bilgileri..... 1-5	<b>Ö</b>
	Araç gösterge lambası (MIL) ..... 5-1		Güvenlik bilgileri ..... 1-1	Ön çatal, kontrol edilmesi ..... 8-24
	Ateşleme devresi kesme sistemi ..... 5-36	<b>H</b>		Ön ve arka fren balataları, kontrol edilmesi ..... 8-20
	Avadanlık ..... 8-2		Hava filtresi ve V kayış muhafazası hava filtresi elemanları ..... 8-13	Ön ve arka fren kolu boşluğu, kontrol... 8-19
<b>B</b>			Hızlanma ve yavaşlama ..... 7-3	<b>P</b>
	Bağlantı sorunlarını giderme ..... 4-8	<b>K</b>		Paneller, sökülmesi ve takılması ..... 8-7
	Bakım ve emisyon kontrol sistemi ..... 8-3		Kalkış ..... 7-3	Parça yerleri ..... 2-1
	Bakım ..... 9-1		Kanister ..... 8-9	Park etme ..... 7-5
	Bilgi-eğlence ekranı ..... 5-5		Katalitik konvertör ..... 5-31	Periyodik bakım ve yağlama ..... 8-4
	Bujiler, kontrolü ..... 8-8		Kontakt kilidi ..... 3-7	Plaka lambası ampülü, değiştirilmesi ... 8-29
<b>Ç</b>			Korna düğmesi ..... 5-24	<b>R</b>
	Çekiş kontrol sistemi gösterge lambası.. 5-2	<b>L</b>		Reosta/selektör düğmesi ..... 5-24
	Çekiş kontrol sistemi ..... 5-27		Lastikler ..... 8-17	<b>S</b>
	Çift Ekran ..... 5-3	<b>M</b>		Saklama bölmeleri ..... 5-31
			Marş düğmesi ..... 5-24	Saklama ..... 9-4
				Sigortalar, değiştirilmesi ..... 8-27

# Dizin

---

Sinyal gösterge lambaları .....	5-1
Sinyal svici.....	5-24
Soğutma suyu sıcaklığı uyarı lambası....	5-1
Soğutma suyu .....	8-11
Son aktarma yağı .....	8-11
Sorun giderme tablosu .....	8-32
Sorun Giderme .....	8-30
Supap boşluğu .....	8-17

## T

Tanımlama numaraları.....	11-1
Tekerlek rulmanları, kontrol edilmesi ....	8-25
Tekerlekler .....	8-19
Teknik özellikler .....	10-1
Telefon.....	4-6
Teller, kontrol edilmesi ve yağlanması ..	8-22
Teşhis konektörü .....	11-2

## U

USB Tip C girişi .....	5-35
Uzun far gösterge lambası .....	5-1

## V

Verilerinizin kullanımı.....	11-3
V-kayışı muhafazası .....	8-22

## Y

Yakıt deposu kapağı .....	5-28
Yakıt deposu taşma hortumu.....	5-31
Yakıt tüketimi, yakıt tasarrufuna yönelik öneriler .....	7-4
Yakıt.....	5-29
Yamalube.....	8-10
Yan ayak.....	5-35

## **GARANTİ ŞARTLARI**

1-) Garanti süresi, aracın teslim tarihinden itibaren başlar ve **iki** yıl veya **30.000** km dir.

2-) Malın garanti süresi içerisinde arızalanması durumunda, tamirde geçen süre garanti süresine eklenir.

Malın tamir süresi en fazla 45 iş günüdür. Bu süre, mala ilişkin arızanın servis istasyonuna, servis istasyonunun olmaması durumunda, malın satıcısı, bayii, acentası, temsilciliği, ithalatçısı veya imalatçısı-üreticisinden birisine bildirim tarihinden itibaren başlar. Bildirim telefon, faks, e-posta, iadeli taa- hütlü mektup ve benzeri bir yolla yapılması mümkündür.

3-) Malın garanti süresi içerisinde gerek malzeme ve işçilik, gerekse montaj hatalarından dolayı arızalanması halinde, işçilik masrafı, değiştirilen parça bedeli ya da başka herhangi bir ad altında hiçbir ücret talep etmeksizin tamiri yapılacaktır.

4-) Tüketici arızalana ürün için onarım hakkını kullanmışsa, malın garanti süresi içinde tekrar arızalanması veya tamiri için gereken azami sürenin aşılması veya tamirinin mümkün bulunmadığının anlaşılması hâllerinde 6502 No lu Tüketicinin Korunması Hakkındaki Kanunun 11 inci maddesinde yer alan diğer seçimlik haklarını kullanabilir.

Malın ayıplı olduğunun anlaşılması durumunda tüketici;

- Satılanı geri vermeye hazır olduğunu bildirecek sözleşmeden dönme,
- Satılanı alıkoymuş ayıp oranında satış bedelinden indirim isteme,
- Aşırı bir masraf gerektirmediği takdirde, bütün masrafları satıcıya ait olmak üzere satılanın ücretsiz onarılmasını isteme,
- İmkân varsa, satılanın ayıpsız bir misli ile değiştirilmesini isteme, seçimlik haklarından birini kullanabilir.

5-) Malın kullanma kılavuzunda yer alan hususlara aykırı kullanılmasından kaynaklanan arızalar garanti kapsamı dışındadır.

6-) Tüketici şikayet ve itirazları konusundaki başvurular tüketici mahkemelerine ve tüketici hakem heyetlerine yapılabilir.

\*BU ÜRÜNÜN KULLANIM ÖMRÜ GÜMRÜK VE TİCARET BAKANLIĞI TARAFINDAN 13.06.2014 TARİH VE 29029 SAYILI RESMİ GAZETE'DE YAYIMLANAN SATIŞ SONRASI HİZMETLER YÖNETMELİĞİ EKİ LİSTEDEN TESPİT EDİLEN KULLANIM ÖMRÜ **10 (on)** YILDIR.

### **İTHALATÇI FİRMA:**

**YAMAHA MOTOR SAN. VE TİC. LTD. ŞTİ.**

**ATATÜRK MAH. GİRNE CD. NO:45 ATAŞEHİR, İSTANBUL**

**E-mail: info@yamaha-motor.com.tr Tel: +90 216 561 8611-12-13**

**YETKİLİ BAYİLER ve SERVİSLER**

BAYI ADI	BAYI TİPİ	İL	İLÇE	ADRES	TELEFON
COŞAN MOTOR TARIM SANAYİ TİC.LTD.ŞTİ.	SATIŞ & SERVİS	ADANA	SEYHAN	GAZİPAŞA MAH. 66036 SK. TUĞBA APT A BLOK NO: 11B	0541 4350571
BAYDAR MOTOSİKLET BİSİKLET SAN.VE.TİC.LTD.ŞTİ.	SATIŞ & SERVİS	ANKARA	ÇANKAYA	BİRLİK MAH 429 CAD. 5/A	0537 9592805
PREMIUM MOTORLU ARAÇLAR LTD. ŞTİ.	SATIŞ & SERVİS	ANKARA	YENİMAHALLE	ERGAZİ, 1818. SK. NO:2-B D:1	0312 9114027
ALİ AKBULUT TİC. LTD. ŞTİ.	SATIŞ & SERVİS	ANTALYA	KUMLUCA	KARŞIYAKA MAH. ADNAN MENDERES BLV. OSMANLI SİTESİ E BLOK 56/21	0242 8878777
DADAŞ MOTOR MOTOSİKLET OTOMO. SAN. VE TİC.LTD.ŞTİ.	SATIŞ & SERVİS	ANTALYA	MURATPAŞA	YENİGÖL MAH. SERİK CAD. YANYOL NO:78 A-B	0242 3220025
ERDEM MOTOR-ERDEM BUZKAN	SATIŞ & SERVİS	ANTALYA	MANAVGAT	KAVAKLI MAH. HASAN FEHMİ BOZTEPE CAD. NO:164/A	0242 7430219
ETKİN TAŞIT ARAÇLARI TUR.İNŞ.TİC.VE SAN.LTD.ŞTİ.	SATIŞ & SERVİS	ANTALYA	ALANYA	CUMHURİYET MAH. SARIKADIOĞLU CAD. ALANYUM AVMARKASI NO:54/A	0242 5153115
BRD MOTOR INS.OTO.GIDA.VE TUR.SAN.TİC.A.Ş.	SATIŞ & SERVİS	AYDIN	EFELER	ZEYBEK MAH. ZEYBEK CAD. NO:10A-13	0256 2148088
YETGİNLER DAY.TÜK.MAM.KUY.OTO.SAN.VE TİC.LTD.ŞTİ.	SATIŞ & SERVİS	AYDIN	KUŞADASI	EGE MAH. TURGUT ÖZAL BULVARI NO:36	0256 6123180
MOTOHAN-FIRAT ÇALHAN	SATIŞ & SERVİS	BALIKESİR	MERKEZ	PAŞALALANI MAH 394 SOK NO :50 KARESİ	0266 2394644
BURSA MOTOMARKET SERVİS VE TİC.A.Ş.	SATIŞ & SERVİS	BURSA	NİLÜFER	ALADDİN BEY MAH. İZMİR YOLU CAD. NO:327 (SAVANA LIFE İŞ MERKEZİ)	0224 9777977
KAPLAN MOTORLU ARAÇLAR - AHMET KAPLAN	SATIŞ & SERVİS	BURSA	İNEGÖL	SÜLEYMANIYE MAH. ŞEHİT ER MUSTAFA PEHLİVANOĞLU SOK. NO:77	0224 7152444
TROİA MOTORLU ARAÇLAR İNŞ. TURİZM SANAYİ VE TİC.LTD.ŞTİ	SATIŞ & SERVİS	ÇANAKKALE	MERKEZ	İSMEPŞA MAH. ÜLKER KORKUT SK. NO:11 A/1	0286 2170170
OZHAN AKARYAKIT NAK.MAD.MERMER SAN VE TİC.LTD.ŞTİ.	SATIŞ & SERVİS	DENİZLİ	MERKEZ	TOPRAKLIK MAH. TURAN GÜNEŞ CAD. NO:30/B-1	0258 2649609
BİSMİL KARDESLER OTO İNS.NAK.TAR.HAY.SAN.VE TİC.LTD	SATIŞ & SERVİS	DİYARBAKIR	KAYAPINAR	FIRAT MAH. 530.SOKAK ORAN 2 SİT. D4 BLK NO:25	0412 5025969
DADAŞ MOTOR MOTOSİKLET OTOMO. SAN. VE TİC.LTD.ŞTİ.	SATIŞ & SERVİS	DÜZCE	MERKEZ	FEVZİ ÇAKMAK MAH. YANYOL NO:189 KERVAN MEVKİİ	0380 5120808
ESKİŞEHİR MOTORLU ARAÇLAR İNS.TUR.TİC.SAN.LTD.STİ.	SATIŞ & SERVİS	ESKİŞEHİR	ODUNPAZARI	ORHANGAZİ MAHALLESİ, KÜTAHYA YOLU NO: 54/A	0222 3242304
GAZİANTEP MOT.SAN.VE TİC.LTD.ŞTİ.	SATIŞ & SERVİS	GAZİANTEP	ŞEHİTKAMİL	SARIGÜLLÜK MAH. MAREŞAL FEVZİ ÇAKMAK BULV. NO:65	0342 2210111
ŞAHİNOĞLU TİCARET-SABAHATTİN ŞAHİNOĞLU	SATIŞ & SERVİS	HATAY	ANTAKYA	SÜREYYA HALEFOĞLU CAD.NO:24	0546 2923232
TAŞYÜREK MOTORLU ARAÇLAR TİC.LTD.ŞTİ.	SATIŞ & SERVİS	HATAY	İSKENDERUN	MEYDAN MAH.İBRAHİM KARAOĞLANOĞLU CAD. NO:54/A	0326 6136455
BAYRAM AYDIN - AYDIN MOTOR	SATIŞ & SERVİS	İSPARTA	MERKEZ	GÜLİSTAN MH.2805 SK.NO:14-16C İÇ KAPI NO:1 (GÖLCÜK YOLU ÜZERİ)	0246 2324746
AHMET GOKHAN ERSOY-ERSOY MOTO	SERVİS	İSTANBUL	KADIKÖY	HASANPAŞA MAH. ŞEHİT BÜLENT ALTINSOY SOK. NO:1	0216 3487272
DAYTONA MOTORLU ARAÇLAR	SATIŞ & SERVİS	İSTANBUL	ŞİŞLİ	PAŞA MAHALLESİ HASRET CADDESİ NO:53 BOMONTİ	0212 2656065
İSTANBUL MOTOSİKLET LTD. ŞTİ.	SATIŞ & SERVİS	İSTANBUL	ESENYURT	OTOPORT AVM, TURGUT ÖZAL MAH., 68. SOKAK NO:46/14	0850 6020707
MORE TEAM GARAGE MOTOR TİC.LTD.ŞTİ.	SATIŞ & SERVİS	İSTANBUL	KARTAL	ORTA MAH. YALNIZ SELVİ CD. NO:17	444 8554
MOTOTAŞ OTOMOTİV SAN. TİC. AŞ.	SATIŞ & SERVİS	İSTANBUL	ATAŞEHİR	KÜÇÜKBAKKALKÖY MAHALLESİ, AYSİE HATUN ÇEŞME SOK. NO:8	0216 5753333
PREMIUM MOTORLU ARAÇLAR LTD. ŞTİ.	SATIŞ & SERVİS	İSTANBUL	BAYRAMPAŞA	MURATPAŞA MAH. ULUYOL CAD. NO:31A	0212 5354027
TUNA OTOMOTİV TİC. LTD. ŞTİ.	SATIŞ & SERVİS	İSTANBUL	MALTEPE	ZÜMRÜTEVLER MAH. VİŞNE SOK. NO:3	0216 4417242
İZMİR MOTOMARKET SERVİS VE TİC. A.Ş.	SATIŞ & SERVİS	İZMİR	BORNOVA	KAZIMDİRİK MAH. ANKARA CAD.NO:42/E	0232 3727372
PARK BERGAMA MAĞAZACILIK SAN. VE TİC. LTD.ŞTİ.	SATIŞ & SERVİS	İZMİR	BERGAMA	GAZİOSMANPAŞA MAH. ADNAN MENDERES BUL. NO:146	0232 6331600
AKTUN TİCARET LTD. STİ.	SATIŞ & SERVİS	KIBRIS	LEFKOŞA	ALİRİZA EFENDİ CAD. NO:46 ORTAKÖY	0392 2289180
MESUT BEKİR MUSTAFAOĞLU MOT.TAM.YED.PAR.	SERVİS	KİLİS	MERKEZ	MULLAHAMİT MAH. ÖZBEK CAMİİ SK. NO:39	0348 8143220
TÜRKAY TİCARET-FEYZULLAH TÜRKAY	SATIŞ	KİLİS	MERKEZ	MEHMET RIFAT KAZANCIOĞLU MAH. ORGENERAL SAFTER NECİOĞLU BULV. NO:14	0348 8142929
ŞİŞMAN MOT.BİS.İTH.İHR.TAAH.TUR.SAN.TİC.LTD.ŞTİ.	SATIŞ & SERVİS	KOCAELİ	İZMİT	KADIKÖY, ATATÜRK BLV. 83 / A	0262 3313505
ERDEM MOTOR - ERDEM BUZKAN	SATIŞ & SERVİS	KONYA	KARATAY	FEVZİ ÇAKMAK MAH. DEMİRKAPI CAD. NO:17/D AYKENT	0332 3574444
MAVİ MOTOSİKLET SANAYİ TİC.LTD.ŞTİ.	SATIŞ & SERVİS	MANİSA	AKHİSAR	HÜRRİYET MAH. 151 SK. NO:5/A	0236 2111011
MAVİ MOTOSİKLET SANAYİ TİC.LTD.ŞTİ.	SATIŞ & SERVİS	MANİSA	ŞEHZADELER	YARHASANLAR MAH. MİMAR SİNAN BLV. İLİCA APT.6A	0236 2111011
SÜLEYMAN CANER AKÇAKAYA	SATIŞ & SERVİS	MANİSA	SALİHLİ	SARIPINAR MAH. 1079. SK. NO:27/B	0236 7143223
COŞAN MOTOR TARIM SANAYİ TİC.LTD.ŞTİ.	SATIŞ & SERVİS	MERSİN	MERKEZ	CUMHURİYET MAH. 1634 SK.ZUBARI SIT. A BLOK 2C	0324 4080079
COŞAN MOTOR TARIM SANAYİ TİC.LTD.ŞTİ.	SATIŞ & SERVİS	MERSİN	SİLİFKE	SARAY MAH., 112 SOKAK NO:18/A	0324 4080079
CENKAYA MTR.YDK.PR.SR.HİZ.İNS.TAAH.TUR.SN.V.TİC LTD	SATIŞ & SERVİS	MUĞLA	BODRUM	UMURCA MAH. DR. MÜMTAZ ATAMAN CAD. A NO:28 AİÇ KAPI NO:1	0252 3131651
CENKAYA MTR.YDK.PR.SR.HİZ.İNS.TAAH.TUR.SN.V.TİC LTD	SATIŞ	MUĞLA	MARMARİS	SARIANA MAH.ULUSAL EGEMENLİK CAD. YEŞİLDÖĞA APTAPT NO:96/Z1	0252 4122025
NİHAL GÜVEN	SERVİS	MUĞLA	MARMARİS	CAMDİBİ MAH.ULUSAL EGEMENLİK CAD.NO:83	0252 4132561
ORAN MOTOR	SATIŞ & SERVİS	MUĞLA	FETHİYE	BABATAŞI MAH. MUSTAFA KEMAL(BBT) BULVARI 68/1	0252 6126364
COŞAN MOTOR TARIM SANAYİ TİC.LTD.ŞTİ.	SATIŞ & SERVİS	OSMANIYE	OSMANIYE	RIZAİYE MAH. MUSA ŞAHİN BULVARI NO:47/A LİDER APT.	0541 4350571
TURANOĞLU KARA DENİZ VAS.VE Y.SAN.İNŞ.TUR.TİC.LTD.ŞTİ.	SATIŞ & SERVİS	SAKARYA	ERENLER	YEŞİLTEPE MAH.ORHANGAZİ CAD.NO:153	0264 2763912
DST GLOBAL TUR.OTOMOTİV ELEKTR. SAN. TİC.LTD.ŞTİ.	SATIŞ & SERVİS	SAMSUN	ATAKUM	ÇOBANLI MAH. AYDINLIK CAD. NO:86	0362 4374419
MOTOÇARSI MOTORLU ARAÇLAR SAN.VE TİC.LTD.ŞTİ.	SATIŞ & SERVİS	TEKİRDAĞ	SULEYMANPAŞA	ÇİFTLİKONÜ MAH. SOĞANCIAR CAD. NO:5/2A	0532 2112712
DST GLOBAL TUR.OTOMOTİV ELEKTR. SAN. TİC.LTD.ŞTİ.	SATIŞ & SERVİS	TOKAT	MERKEZ	YENİYURT MAH. VALİ ZEKÂİ GÜMÜŞDİŞ BUL. NO:42	0542 7466333
DST GLOBAL TUR.OTOMOTİV ELEKTR. SAN. TİC.LTD.ŞTİ.	SATIŞ & SERVİS	TRABZON	ORTAHIŞAR	PELİTLİ MAH. RİZE CAD. TOKI İŞ YERLERİ C BLOK NO:28A	0542 7466333

**İTHALATÇI FİRMA:**
**Yamaha Motor Sanayi ve Ticaret Limited Sirketi**
**Adres: Atatürk Mahallesi, Girne Caddesi No:45**
**Atasehir - Istanbul / Turkey**
**Tel: +90 216 561 8611-12-13**
**E-mail: info@yamaha-motor.com.tr**



 **YAMAHA**  
Yamaha Motor Manufacturing Europe  
Z.I. de Rouvroy 02100 Rouvroy  
SAS au capital de 14 000 000 €  
R.C St-Quentin B 329 035 422

TÜRKİYE'DE BASILMIŞTIR  
2024.11 (E)