



KULLANICI KILAVUZU

⚠ Motosikletinizi kullanmadan önce bu kılavuzu dikkatle okuyun.

TRACER 9

MOTOSİKLET

MTT890-S (Tracer 9)

MTT890D-S (Tracer 9 GT)

BXT-28199-E0

Güvenlik bilgileri	1
Açıklama	2
Öne çıkan özellikler	3
Akıllı Telefon Bağlantı Sistemi (mevcut ise)	4
Gösterge ve kumanda fonksiyonları	5
Güvenliğiniz için – kullanım öncesi kontroller	6
Çalıştırma ve önemli sürüş hususları	7
Periyodik bakım ve ayarlar	8
Motosikletin bakımı ve muhafaza edilmesi	9
Teknik özellikler	10
Kullanıcı bilgileri	11
Dizin	12

 **Aracınızı kullanmadan önce bu kılavuzu dikkatle okuyun. Bu kılavuz, araç satıldığı takdirde yeni sahibine teslim edilmelidir.**

Avrupa için

Uyumluluk Beyanı:

YAMAHA MOTOR ELECTRONICS Co., Ltd, İMMOBİLİZER, BME-00 telsiz ekipman tipinin 2014/53/AB Direktifi ile uyumlu olduğunu beyan eder.

AB uyumluluk beyanının tam metnini şu internet adresinde bulabilirsiniz:

https://global.yamaha-motor.com/eu_doc/

Frekans bandı: 134,5 kHz \pm %1,5

Maksimum radyo frekans gücü: 3,52 μ W (@3 m)

Üretici:

YAMAHA MOTOR ELECTRONICS Co., Ltd.

1450-6 Mori, Mori-machi, Shuchi-Gun, Shizuoka, 437-0292 Japan

İthalatçı:

YAMAHA MOTOR SAN. VE TİC. LTD. ŞTİ.

ATATÜRK MAH. GİRNE CD. NO:43 - 45 ATAŞEHİR, İSTANBUL

E-mail: info@yamaha-motor.com.tr Tel: 0 850 399 07 07

Avrupa için

Uyumluluk Beyanı:

MITSUBISHI ELECTRIC MOBILITY CORPORATION, Akıllı Anahtarsız Sistem (SKEA7B-05, SKEA7B-04) radyo ekipman tipinin 2014/53/EU Direktifine uygun olduğunu beyan eder.

AB uyumluluk beyanının tam metnini şu internet adresinde bulabilirsiniz:
<http://www.mitsubishielectric.com/bu/automotive/doc/re.html>

Akıllı Ünite: SKEA7B-04

Çalışma frekansı: 125 kHz

Maksimum çıkış gücü: 107 dB μ V/m 10 metre

EI Ünitesi: SKEA7B-05

Çalışma frekansı: 433,92 MHz

Maksimum çıkış gücü: 10 mW

Üretici:

MITSUBISHI ELECTRIC MOBILITY CORPORATION
840, Chiyoda-machi, Himeji, Hyogo 670-8677, Japonya

İthalatçı:

YAMAHA MOTOR SAN. VE TİC. LTD. ŞTİ.
ATATÜRK MAH. GİRNE CD. NO:43 - 45 ATAŞEHİR, İSTANBUL
E-mail: info@yamaha-motor.com.tr Tel: 0 850 399 07 07

Avrupa için

Uygunluk Beyanı

PACIFIC INDUSTRIAL CO., LTD., PMV-E106 tipi radyo ekipmanının 2014/53/EU Direktifine uygun olduğunu beyan eder. AB uyumluluk beyanının tam metnini şu internet adresinde bulabilirsiniz:
<https://www.pacific-ind.co.jp/eng/products/car/tpms/doc/>

Çalışma frekansı bandı: 433.05 - 434.79 MHz
Maksimum radyo frekans gücü: 92,8 dBµV/m @3 m (Yayılan)

Üretici:
PACIFIC INDUSTRIAL CO., LTD.
1300-1 Yokoi, Godo-cho, Anpachi-gun, Gifu, 503-2397 JAPAN

İthalatçı:
YAMAHA MOTOR SAN. VE TİC. LTD. ŞTİ.
ATATÜRK MAH. GİRNE CD. NO:43 - 45 ATAŞEHİR, İSTANBUL
E-mail: info@yamaha-motor.com.tr Tel: 0 850 399 07 07

Piller ve atık piller ile ilgili (AB) 2023/1542 sayılı Yönetmeliğe uyum

Bu ürüne dahil olan tüm pil ve akülerin ithalatçısı:

İthalatçı:

YAMAHA MOTOR SAN. VE TİC. LTD. ŞTİ.

ATATÜRK MAH. GİRNE CD. NO:43 - 45 ATAŞEHİR, İSTANBUL

E-mail: info@yamaha-motor.com.tr Tel: 0 850 399 07 07

Akıllı anahtar üreticisi:

MITSUBISHI ELECTRIC MOBILITY CORPORATION

840, Chiyoda-machi, Himeji, Hyogo 670-8677, Japonya



Akıllı anahtar pili üreticisi:

Panasonic Energy Co., Ltd.

Akıllı anahtar pili üreticisi:

PT. Panasonic Gobel Energy Indonesia

Kawasan Industri Gobel, Jl. Teuku Umar Km.44, Telaga Asih Cikarang Barat, Kab. Bekasi 17530, Jawa Barat – Indonesia

TPMS aküsü üreticisi:

PACIFIC INDUSTRIAL CO., LTD.

1300-1 Yokoi, Godo cho , Anpachi gun, Gifu, 503 2397 JAPAN

Ticari markaların kullanımı

Bluetooth® markası ve logoları, Bluetooth SIG, Inc.'e ait tescilli ticari markalardır.

Wi-Fi®, Wi-Fi Alliance®'ın tescilli ticari markasıdır. iOS, Cisco Systems, Inc. ve/veya bağılı şirketlerinin ABD ve diğere bazı ülkelerde tescilli ticari markası veya ticari markasıdır.

Yamaha motosiklet dünyasına hoş geldiniz!

MTT890-S / MTT890D-S sahibi olarak, güvenilirlik konusunda Yamaha'ya ün kazandıran yüksek kalitedeki ürünlerin tasarımı ve üretimi ile ilgili Yamaha'nınengin deneyiminden ve en yeni teknolojisinden yararlanıyor olacaksınız. Lütfen kullanıcı el kitabını tamamen okumak için zaman ayırın, böylece MTT890-S / MTT890D-S motosikletinizin size sunduğu tüm avantajların farkında olabilirsiniz. Kullanıcı kılavuzu, motosikleti nasıl kullanacağınız, nasıl kontrol edeceğiniz ve bakımını nasıl yapacağınız konusunda bilgi vermenin yanı sıra, kendinizi ve başkalarını tehlikelerden ve yaralanmalardan nasıl koruyacağınız konusunda da bilgilendirir.

Ayrıca, bu kılavuzda aracınızı mümkün olan en iyi durumda muhafaza etmenize yardımcı olacak birçok tavsiye sunulmaktadır. Bu kullanıcı kılavuzunun içeriği ile ilgili sorularınız olursa, lütfen bir Yamaha yetkili servisine danışın.

Yamaha ekibi olarak size keyifli ve güvenli sürüşler diliyoruz. Güvenliği daima ön planda tutun!

Yamaha, ürünlerinin tasarımlarını ve kalitesini sürekli olarak geliştirmektedir. Bu nedenle, bu kullanıcı kılavuzu baskı esnasında mevcut olan en güncel ürün bilgilerini içermesine rağmen, motosikletinizle bu kullanıcı kılavuzu arasında küçük farklılıklar bulunabilir. Bu kılavuz ile ilgili sorularınız olması halinde, lütfen en yakın Yamaha yetkili servisine başvurun.





UYARI

Lütfen motosikletinizi çalıştırmadan önce bu kılavuzu dikkatle ve tamamen okuyun.

Önemli kılavuz bilgileri

Bu kılavuzda özellikle önem taşıyan bilgiler, aşağıdaki işaretlerle tanımlanmıştır:

	Bu, güvenlik uyarı sembolüdür. Potansiyel yaralanma tehlikelerine karşı uyarma amacıyla kullanılır. Yaralanmalardan veya ölümden kaçınmak için, bu sembolü takip eden tüm güvenlik mesajlarını dikkate alın.
 UYARI	Bir UYARI, talimatlara uyulmaması durumunda yaralanma ve hatta ölüm riski teşkil eden tehlikeli durumları belirtir.
DİKKAT	Bir DİKKAT işareti, motosiklete veya diğer varlıklara zarar vermemek için alınması gereken özel önlemleri belirtir.
İPUCU	İPUCU, işlemlerin kolaylaşmasını ve açıklığa kavuşmasını sağlayacak önemli bilgiler içerir.

* Tasarımlarda ve teknik özelliklerde, önceden haber vermeksizin değişiklik yapılabilir.

**MTT890-S / MTT890D-S
KULLANICI KILAVUZU**

©2025 Yamaha Motor Co., Ltd.

1. baskı, Kasım 2024

Tüm hakları saklıdır.

**Yamaha Motor Co., Ltd. firmasının
yazılı izni olmadan çoğaltılması ya
da izinsiz olarak kullanılması kesin-
likle yasaktır.**

Türkiye’de basılmıştır.

İçindekiler

Güvenlik bilgileri.....	1-1	Akıllı anahtar (MTT890D-S).....	3-22	Yakıt	5-47
Açıklama	2-1	Akıllı anahtar pilinin değiştirilmesi (MTT890D-S).....	3-23	Yakıt deposu taşma hortumu	5-48
Soldan görünüm.....	2-1	Ana düğme (MTT890D-S).....	3-25	Katalitik konvertör.....	5-49
Sağdan görünüm.....	2-3	Yakıt deposu kapağının açılıp kapanması (MTT890D-S).....	3-28	Seleler.....	5-49
Göstergeler ve kumandalar.....	2-5	Akıllı Telefon Bağlantı Sistemi (mevcut ise)	4-1	Sürücü selesi yüksekliğinin ayarlanması.....	5-51
Öne çıkan özellikler	3-1	Akıllı özellikler (iletişim kontrol ünitesi) (mevcut ise).....	4-1	Sürücü ayak dayama pozisyonu ...	5-53
Matris LED far (MTT890D-S).....	3-1	İlk kurulum.....	4-3	Saklama bölmesi.....	5-53
Viraj lambaları	3-5	Navigasyon sistemi: Garmin Motorize.....	4-7	Ön cam (MTT890-S).....	5-54
YRC (Yamaha Sürüş Kontrolü)	3-5	Telefon.....	4-8	Gidon konumu.....	5-55
Y-AMT (Yamaha Otomatik Manuel Şanzıman).....	3-9	Bağlantı sorunlarını giderme	4-10	Yan çanta destek tutucusu (mevcut ise).....	5-55
Hız sabitleme sistemi	3-11	Gösterge ve kumanda fonksiyonları	5-1	Ön çatalın ayarlanması (MTT890-S).....	5-55
Yamaha değişken hız sınırlayıcı (YVSL).....	3-13	İmmobilizer sistemi (MTT890-S)	5-1	Amortisör grubunun ayarlanması (MTT890-S).....	5-57
ESS (acil durma sinyali) sistemi.....	3-15	Ana düğme/direksiyon kilidi (MTT890-S).....	5-2	Ön ve arka süspansiyonun ayarlanması (MTT890D-S).....	5-58
Sürüş Öncesi Süspansiyon Sönümleme Sistemi (MTT890D-S).....	3-16	Gidon düğmeleri.....	5-3	DC konektörleri	5-60
VHC (Araç yerinde tutma kontrolü) (MTT890D-S).....	3-17	Gösterge lambaları ve uyarı lambaları	5-6	USB giriş(ler).....	5-60
TPMS (Lastik basıncı izleme sistemi) (MTT890D-S için opsiyonel)	3-18	Ekran.....	5-11	Yan ayak	5-61
Akıllı anahtar sistemi (MTT890D-S).....	3-19	Açılır menü sistemi.....	5-23	Ateşleme devresi kesme sistemi....	5-62
Akıllı anahtar sisteminin (MTT890D-S) çalışma aralığı.....	3-20	Fren kolu	5-44	Güvenliğiniz için – kullanım öncesi kontroller	6-1
Akıllı anahtar ve mekanik anahtarın kullanımı (MTT890D-S).....	3-20	Fren pedalı	5-44	Çalıştırma ve önemli sürüş hususları	7-1
		Fren sistemi.....	5-44	Motorun alıştırılması.....	7-1
		Yakıt deposu kapağı (MTT890-S) ..	5-46	Motorun çalıştırılması.....	7-2
				Vites değiştirme.....	7-3

Yakıt tüketimini azaltmak için tavsiyeler	7-5	Tahrik zincirinin temizlenmesi ve yağlanması	8-21	Teknik özellikler	10-1
Park etme	7-5	Tellerin kontrol edilmesi ve yağlanması	8-22	Kullanıcı bilgileri	11-1
Periyodik bakım ve ayarlar	8-1	Gaz kolunun kontrol edilmesi ve yağlanması	8-22	Tanımlama numaraları	11-1
Avadanlık	8-2	Fren kolunun kontrolü ve yağlanması	8-22	Teşhis konektörü	11-2
Periyodik bakım tabloları	8-3	Fren pedalının kontrolü ve yağlanması	8-23	Verilerinizin kullanımı	11-3
Emisyon kontrol sistemine yönelik periyodik bakım tablosu	8-3	Orta ayağın ve yan ayağın kontrol edilmesi ve yağlanması ...	8-23	Dizin	12-1
Periyodik bakım ve yağlama tablosu	8-4	Salıncak pivotlarının yağlanması ...	8-24		
Bujilerin kontrol edilmesi	8-8	Ön çatalın kontrol edilmesi	8-24		
Kanister	8-9	Gidonun kontrol edilmesi	8-25		
Motor yağı	8-9	Tekerlek rulmanlarının kontrol edilmesi	8-25		
Neden Yamalube	8-10	Akü	8-26		
Soğutma suyu	8-10	Sigortaların değiştirilmesi	8-27		
Hava filtresi elemanı	8-12	Araç lambaları	8-29		
Motor rölantri devrinin kontrol edilmesi	8-12	Plaka lambası ampulünün değiştirilmesi	8-29		
Supap boşluğu	8-12	Sorun Giderme	8-30		
Lastikler	8-13	Sorun giderme tablosu	8-33		
Döküm jantlar	8-16	Acil durum modu (MTT890D-S)	8-35		
Fren kolu boşluğunun kontrol edilmesi	8-16				
Fren lambası sviçleri	8-17				
Ön ve arka fren balatalarının kontrol edilmesi	8-17				
Fren hidroliği seviyesinin kontrol edilmesi	8-18				
Fren hidroliğinin değiştirilmesi	8-19				
Tahrik zinciri boşluğu	8-19	Motosikletin bakımı ve muhafaza edilmesi	9-1		
		Mat renk uyarısı	9-1		
		Bakım	9-1		
		Saklama	9-4		

! Güvenlik bilgileri

1

Sorumlu Bir Kullanıcı Olun

Araç sahibi olarak, aracınızın düzgün ve güvenli bir şekilde kullanılmasından sorumlusunuz.

Bir araç, iki tekerlek üzerinde sürücü tarafından dengelenen bir araçtır. Güvenli kullanımı ve sürülmesi, doğru sürüş tekniklerine olduğu kadar sürücünün uzmanlık seviyesine de bağlıdır. Tüm sürücüler, motosikletlerini kullanmadan önce aşağıda verilen gerekliliklere aşına olmalıdır.

Sürücü şu gereklilikleri yerine getirmelidir:

- Motosiklet kullanımının tüm yönleri hakkında ehil bir kaynaktan eksiksiz talimatlar elde edin.
- Kullanıcı El Kitabı'ndaki tüm uyarıları ve bakım esaslarını gözetin.
- Doğru ve güvenli sürüş teknikleri konusunda nitelikli eğitim alın.
- Mekanik koşullar gerektirdiğinde ve/veya Kullanıcı El Kitabı'nda gösterilen durumlarda profesyonel teknik servis hizmeti alın.
- Tanımadan veya eğitim almadan bir motosikleti asla kullanmayın. Bir eğitim kursuna katılın. Motosiklet kullanmaya yeni başla-

yanların yetkili bir kişiden eğitim almasını tavsiye ediyoruz. Size en yakın eğitim kursları hakkında bilgi almak için Yamaha yetkili servisi ile iletişime geçin.

Güvenli Sürüş

Güvenli bir şekilde çalıştığından emin olmak amacıyla, aracınızı kullanmadan önce her defasında kullanım öncesi kontrolleri gerçekleştirin. Doğru kontrol veya bakım yapılmaması durumunda, kaza ve donanım hasarı riski artar. Kullanım öncesi kontrollerin bir listesi için 6-1 no'lu sayfaya bakın.

- Bu motosiklet hem sürücüyü hem de yolcuyla taşımak üzere tasarlanmıştır.
- Sürücülerin trafikteki motosiklet sürücülerini fark edememeleri otomobil/motosiklet kazalarının başlıca nedenidir. Birçok kazaya, motosikleti göremeyen otomobil sürücülerini sebep olur. Kendinizi kolay fark edilir hale getirmeniz, bu tür kazaların meydana gelme olasılığını büyük oranda azaltacaktır.

Bu nedenle:

- Parlak renkli mont giyin.
- Kavşaklara yaklaşırken ve geçerken son derece dikkatli olun, çünkü kavşaklar motosiklet kazalarının meydana gelme olasılığının en fazla olduğu yerlerdir.
- Diğer sürücülerin sizi görebileceği bir yerde sürün. Başka bir sürücünün kör noktasına girmekten kaçının.
- Yeterli bilgi sahibi olmadan motosiklet bakımı yapmayın. Temel motosiklet bakımı hakkında size bilgi vermesi için, Yamaha yetkili servisi ile temas kurun. Belirli bakım işlemleri sadece yetkili personel tarafından gerçekleştirilebilir.
- Pek çok kaza, tecrübesiz sürücüler yüzünden meydana gelir. Aslında, kazaya karışmış birçok sürücünün geçerli sürücü belgesi dahi yoktur.
- Mutlaka motosiklet ehliyeti alın ve motosikletinizi de sadece ehliyetli sürücülere ödünç verin.
- Yeteneklerinizi ve sınırlarınızı bilin. Sınırlarınızın içinde kalmak, sizi kazalardan koruyacaktır.

- Motosikletinizi tamamen tanıyıp bütün fonksiyonlarını öğrenene kadar, trafiğe açık olmayan yerlerde sürüş alıştırmaları yapmanızı öneririz.
- Pek çok kazaya motosiklet sürücüsünün hatası neden olur. Sürücülerin tipik bir hatası, aşırı hızdan dolayı virajı geniş almak ya da virajın dışına doğru savrulmaktır (hıza göre yetersiz yatış açısı).
- Her zaman hız sınırlarına uyun ve hiçbir zaman yolun ve trafik şartlarının izin verdiği sınırdan daha hızlı gitmeyin.
- Dönüş yaparken ya da şerit değiştirirken daima sinyal verin. Diğer sürücülerin sizi görebildiğinden emin olun.
- Sürücü ve yolcunun duruşları tam kontrol için önemlidir.
- Sürücü, motosiklete hakimiyetini sağlamak için sürüş sırasında gidonu iki eliyle tutmalı ve iki ayağını da ayak dinlendirme yerlerine koymalıdır.
- Yolcu her zaman her iki eliyle sürücüye, sele kayışına ya da var-

sa tutunma çubuğuna tutunmalıdır ve iki ayağını da yolcu ayak dinlendirme yerlerine koymalıdır. Her iki ayağını da yolcu ayak dayamalarına sağlam olarak koyamayan yolcuları taşımayın.

- Asla ilaçların etkisi altındayken veya alkollü iken motosiklet sürmeyin.
- Bu motosiklet sadece asfalt zeminlerde kullanım amacıyla tasarlanmıştır. Arazide kullanım için uygun değildir.

Koruyucu Kıyafetler

Motosiklet kazalarındaki ölümlerin çoğu, başa gelen darbelerden kaynaklanır. Baş yaralanmalarını önlemek ya da azaltmak için en önemli etken, kask kullanmaktır.

- Her zaman uygun bir kask giyin.
- Yüz koruyucusu ya da gözlük takın. Gözlerinizin rüzgara maruz kalması, görüşünüzü olumsuz etkileyebilir ve dolayısıyla tehlikeli bir durumu fark edemeyebilirsiniz.
- Mont, sağlam ayakkabılar, pantolon, eldiven vs. giyilmesi yaralanmanızı önlemede ya da azaltmada etkilidir.

- Hiçbir zaman bol giysiler giymeyin, yoksa kontrol kollarına ya da tekerleklerle takılıp yaralanmanıza ya da kazaya yol açabilir.
- Her zaman bacaklarınızı, bileklerinizi ve ayaklarınızı kapatan koruyucu giysiler giyin. Motor veya egzoz sistemi sürüş esnasında veya sonrasında çok sıcak olur ve yanıklara yol açabilir.
- Yukarıdaki önlemleri yolcular da almalıdır.

Karbon Monoksit Zehirlenmesinden Kaçınma

Tüm motorların egzoz gazları, ölümcül bir gaz olan karbon monoksit içerir. Karbon monoksit gazının solunması, baş ağrısına, baş dönmelerine, sersemliğe, mide bulantısına, bilinç kaybına ve sonunda ölüme sebep olabilir. Karbon monoksit, herhangi bir motor egzoz gazı görmeseniz veya kokusunu almasanız dahi ortamda bulunabilen, renksiz, kokusuz, tadı olmayan bir gazdır. Öldürücü seviyede karbon monoksit kısa sürede toplanabilir ve sizi çabucak zayıf düşürerek ve kendinizi kurtarmayacağınız hale getirebilir. Ayrıca, öldü-

⚠ Güvenlik bilgileri

1

rücü seviyede karbon monoksit, kapalı veya yeterince havalandırılmayan alanlarda saatlerce veya günlerce kalabilir. Karbon monoksit zehirlenmesi bulgularından birini fark ederseniz, derhal o alanı terk edin, temiz hava alın ve TIBBI MÜDAHALE İSTEYİN.

- Motoru kapalı alanlarda çalıştırmayın. Egzoz gazını fanlar vasıtasıyla veya kapı ya da pencereleri açarak havalandırmaya çalışsanız dahi, karbon monoksit kısa sürede tehlikeli seviyelere ulaşabilir.
- Motoru ambar, garaj veya otomobil sundurması gibi kısmen kapalı veya yeterli derecede havalandırılmayan alanlarda çalıştırmayın.
- Motoru pencereler ve kapılar gibi açık alanlar vasıtasıyla egzoz gazının bir binaya girebileceği açık alanlarda çalıştırmayın.

Yükleme

Motosikletinize aksesuarlar eklemek ya da eşya yüklemek, motosikletin ağırlık dağılımı değiştiği takdirde dengeyi ve kullanımı olumsuz yönde etkileyebilir. Kaza olasılığını önlemek için, motosikletinize eşya yüklerken ya da aksesuar eklerken son derece dikkatli olun.

Eşya yüklü ya da aksesuar eklenmiş bir motosikleti kullanırken özel dikkat gösterin. Burada, aşağıda aksesuarlar hakkında verilen bilgiler ile birlikte, motosikletinize eşya yüklerken izlemeniz gereken genel ilkeleri bulabilirsiniz: Sürücü, yolcu, aksesuarlar ve yüklerin toplam ağırlığı, maksimum yük sınırını aşmamalıdır. **Aşırı yüklü bir aracın kullanılması, kazaya sebebiyet verebilir.**

Maksimum yük:
197 kg (434 lb)

Bu ağırlık sınırları dahilinde yükleme yaparken, aşağıdakileri dikkate alın:

- Yük ve aksesuar ağırlığı mümkün olduğu kadar düşük ve motosiklette yakın tutulmalıdır. En ağır yüklerinizi aracın merkezine mümkün olduğu kadar yakın olarak güvenli bir şekilde koyun ve dengesizliği ve oransızlığı en aza indirmek için, ağırlığı aracınızın her iki tarafına olabildiği kadar aynı oranda dağıttığınızdan emin olun.
- Ağırlıkların kayması ani bir denge kaybına neden olabilir. Sürüşten

önce aksesuarların ve yüklerin motosiklete emniyetli bir şekilde bağlı olduğundan emin olun. Aksesuar bağlantılarını ve yük tutucularını sık sık kontrol edin.

- Yükünüz için süspansiyonu doğru şekilde ayarlayın (yalnızca süspansiyonu ayarlanabilen modellerde) ve lastiklerinizin basıncını kontrol edin.
- Gidona, ön çatala ya da ön çamurluğa hiçbir zaman geniş ve ağır cisimler bağlamayın. Uyku tulumu, sırt çantası, çadır gibi yükler, sürüşü dengesiz hale getirebilir ya da sürüş hakimiyetini olumsuz etkileyebilir.
- **Bu araç, karavan ve römork çekmek veya bir sepet bağlamak üzere tasarlanmamıştır.**

Orijinal Yamaha Aksesuarları

Aracınız için aksesuar seçimi yapmak önemli bir karardır. Yalnızca Yamaha yetkili servisinde mevcut olan Orijinal Yamaha Aksesuarları, aracınızda kullanılması için Yamaha tarafından tasarlanmış, test edilmiş ve onaylanmıştır.

Yamaha ile herhangi bir ilgisi olmayan birçok firma yedek parça ve aksesuar üretmekte ve Yamaha modelleri için modifikasyonlar sunmaktadır. Yamaha, bu şirketlerin ürettiği bu ürünleri test edebilecek konumda değildir. Yamaha, bu nedenle, bir Yamaha yetkili servisi tarafından satılsa veya monte edilse dahi kendisi tarafından satılmayan aksesuarları ve özellikle önerilmiş olmayan değişiklikleri ne onaylayabilir ne de önerebilir.

Satış Sonrası Parçalar, Aksesuarlar ve Değişiklikler

Yamaha'nın orijinal aksesuarlarının tasarım ve kalitesine benzer ürünler bulurken, bazı yan sanayi aksesuar ve değişikliklerin size veya başkalarına karşı içerdiği potansiyel tehlikelerden dolayı uygun olmayabileceğini bilmelisiniz. Yan sanayi ürünlerin takılması veya aracınızda tasarım veya çalışma niteliklerini değiştiren değişiklikler yapılması sizi veya başkalarını ciddi yaralanma veya ölüm riski altına sokabilir. Aracınızda yapılan değişikliklerle ilgili yaralanmalardan siz sorumlusunuz.

Aksesuar eklerken "Yükleme" bölümünde belirtilenlere ek olarak aşağıdaki tavsiyeleri de dikkate alın.

- Hiçbir zaman motosikletinizin performansını zayıflatacak aksesuarlar takmayın ve yük taşımayın. Aksesuarların, yerden yüksekliği ya da dönüş yüksekliğini bir şekilde etkileyecek, süspansiyon hareket mesafesini, gidon hareket mesafesini ve kontrolünü kısıtlayacak ya da farları ve reflektörleri engelleyecek tipte olmadığından emin olun.
- Gidona ya da ön çatal bölgesine takılan aksesuarlar, kötü denge dağılımı ya da aerodinamik değişiklik nedeniyle denge-sizlik yaratabilir. Gidona ya da ön çatal bölgesine aksesuar eklenirse, mümkün olduğunca hafif olmalı ve minimum seviyede tutulmalıdır.
- Hantal ya da geniş aksesuarlar aerodinamik etkiler nedeniyle motosikletin dengesini ciddi biçimde etkileyebilir. Rüzgar motosikleti kaldırabilir ya da motosiklet çapraz rüzgarda dengesini kaybedebilir. Bu aksesuarlar ge-

niş araçları geçerken veya onlar tarafından geçilirken denge kaybına da yol açabilir.

- Bazı aksesuarlar sürücüyü normal sürüş pozisyonundan ayırabilir. Uygun olmayan sürüş pozisyonu, sürücünün hareket özgürlüğünü kısıtlar ve kontrol yeteneğini azaltabilir, bu nedenle bu tür aksesuarlar tavsiye edilmez.
- Elektrikli aksesuarlar eklerken dikkatli olun. Elektrikli aksesuarlar motosikletin elektrik sisteminin kapasitesini aşarsa elektrik arızası meydana gelebilir, bu nedenle beklenmedik bir anda motor gücü kesilebilir ya da farlar sönebilir.

Yan Sanayi Lastikler ve Jantlar

Motosikletinizle birlikte gelen lastikler ve jantlar, performans yeteneklerine uyum ve en iyi yol tutuşunu, frenleme performansını ve konforu sağlayacak şekilde tasarlanmıştır. Başka lastikler, jantlar, ölçüler ve kombinasyonlar uygun olmayabilir. Lastiklerinizi değiştirme ve servis işlemleri konusunda daha fazla bilgi ve lastik özellikleri için 8-13 no'lu sayfaya bakın.

Güvenlik bilgileri

1 **Motosikletin Taşınması**

Bir başka araçla aracı taşımadan önce, aşağıdaki talimatlara uyduğunuzdan emin olun.

- Motosiklettteki sabitlenmemiş tüm nesnelere çıkarın.
- Yakıt musluğunun (mevcut ise) kapalı konumda olduğundan ve yakıt sızıntısı yapmadığından emin olun.
- Şanzımanı bir vitese alın. (manuel şanzımanlı motosikletler için).
- Motosikletin şasi veya üst yapı gibi sabit parçalarına (kauçuk elcik kısımları, sinyal lambaları veya kırılabilir parçalar hariç) bağlanan halatlarla veya uygun kuşaklarla motosikleti sabitleyin. Kuşakların geçeceği kısımları dikkatle seçin; kuşaklar, taşıma sırasında boyalı yüzeylere sürünmemelidir.
- Süspansiyon, kuşaklar aracılığıyla bir miktar sıkıştırılmış olmalıdır, aksi takdirde taşıma sırasında motosiklet zıplayabilir.

Soldan görünüm

MTT890-S

2

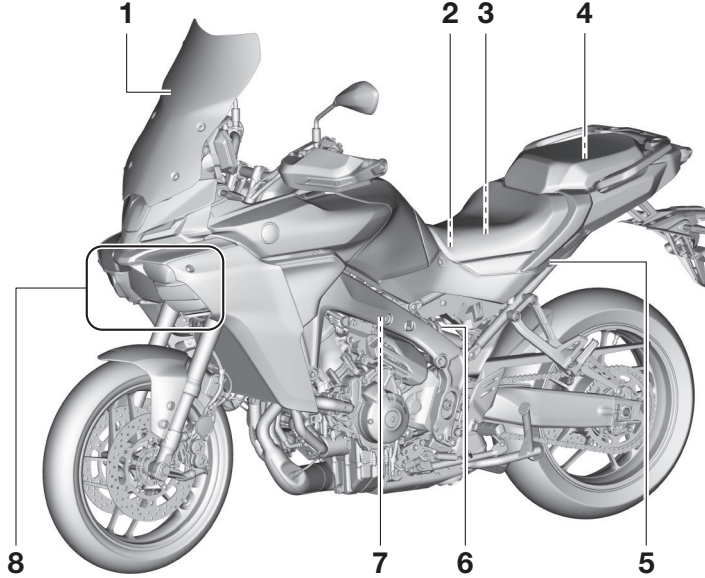

1. Ön cam (sayfa 5-54)
2. Akü (sayfa 8-26)
3. Sigortalar (sayfa 8-27)
4. Avadanlık (sayfa 8-2)
5. Sele kilidi (sayfa 5-49)
6. Yay ön yükü ayarlayıcı (sayfa 5-57)
7. Yaylanma sönümlleme kuvveti ayarlayıcı (sayfa 5-57)
8. Far (sayfa 8-29)

Açıklama

MTT890D-S

2

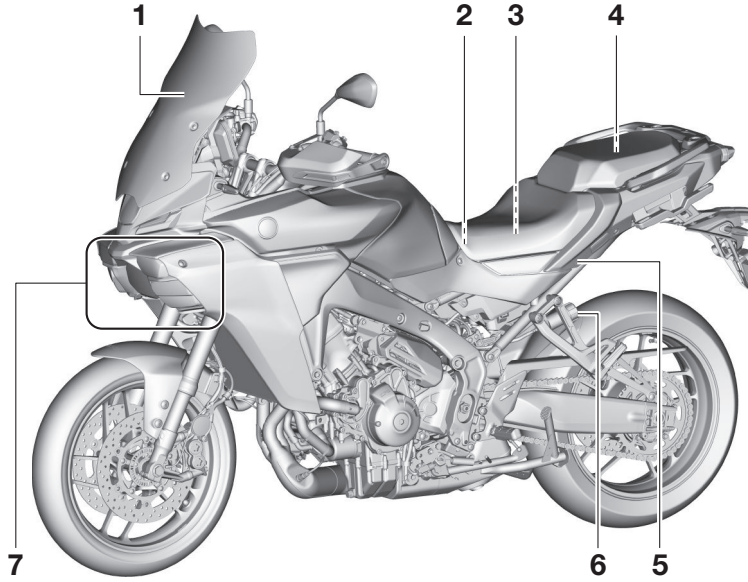

1. Ön cam (sayfa 5-32)
2. Akü (sayfa 8-26)
3. Sigortalar (sayfa 8-27)
4. Avadanlık (sayfa 8-2)
5. Sele kilidi (sayfa 5-49)
6. Yay ön yükü ayarlayıcı (sayfa 5-58)
7. Matrix LED far (sayfa 3-1)

Sağdan görünüm

MTT890-S

2

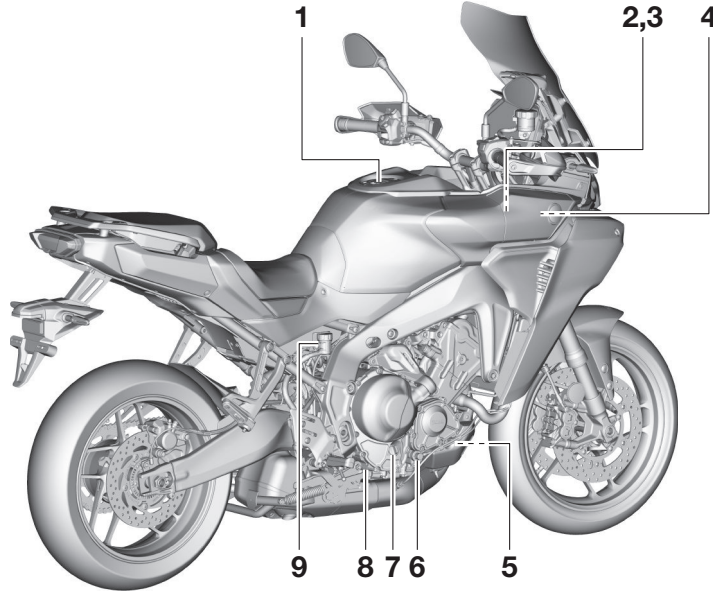

1. Yakıt deposu kapağı (sayfa 5-46)
2. Yay ön yükü ayarlayıcı (sayfa 5-55)
3. Yaylanma sönümlleme kuvveti ayarlayıcı (sayfa 5-55)
4. Ön saklama bölmesi (sayfa 5- 53)
5. Soğutma suyu haznesi (sayfa 8-10)
6. Motor yağı seviye kontrol gözü (sayfa 8-9)

7. Motor yağı doldurma kapağı (sayfa 8-9)
8. Fren pedalı (sayfa 5-44)
9. Arka fren hidroliği haznesi (sayfa 8-18)

Açıklama

MTT890D-S

2

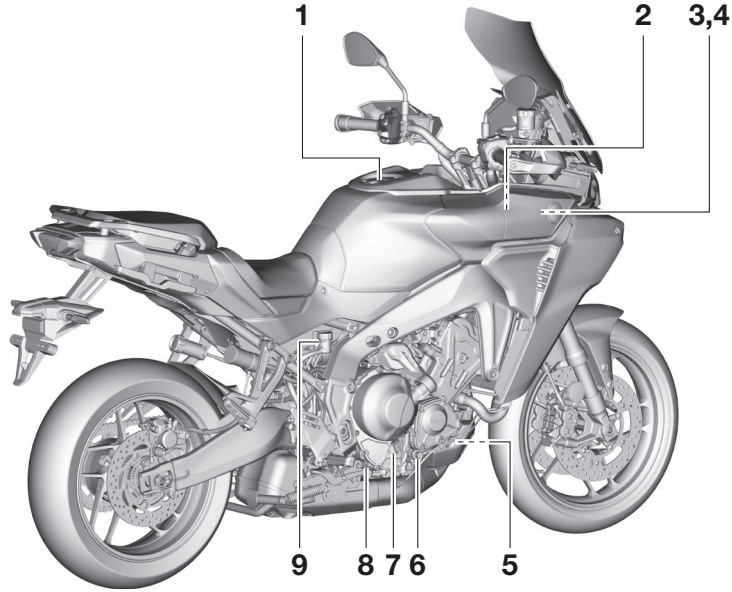

1. Yakıt deposu kapağı (sayfa 3-28)
2. Yay ön yükü ayarlayıcı (sayfa 5-58)
3. Ön saklama bölmesi (sayfa 5- 53)
4. USB Type-A girişi (sayfa 5-60)
5. Soğutma suyu haznesi (sayfa 8-10)
6. Motor yağı seviye kontrol gözü (sayfa 8-9)
7. Motor yağı doldurma kapağı (sayfa 8-9)
8. Fren pedalı (sayfa 5-44)

9. Arka fren hidroliği haznesi (sayfa 8-18)

Göstergeler ve kumandalar

MTT890-S

2

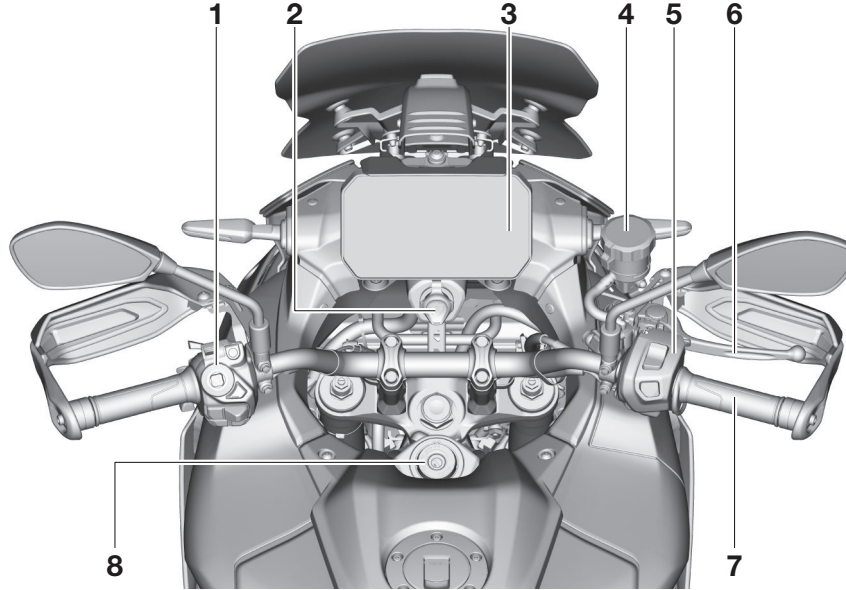

1. Sol gidon düğmeleri (sayfa 5-3)
2. USB Tip C girişi (sayfa 5-60)
3. Ekran (sayfa 5-11)
4. Ön fren hidroliği haznesi (sayfa 8-18)
5. Sağ gidon düğmeleri (sayfa 5-3)
6. Fren kolu (sayfa 5-44)

7. Gaz kolu (sayfa 8-22)
8. Kontak anahtarı/gidon kilidi (sayfa 5-2)

Açıklama

MTT890D-S

2

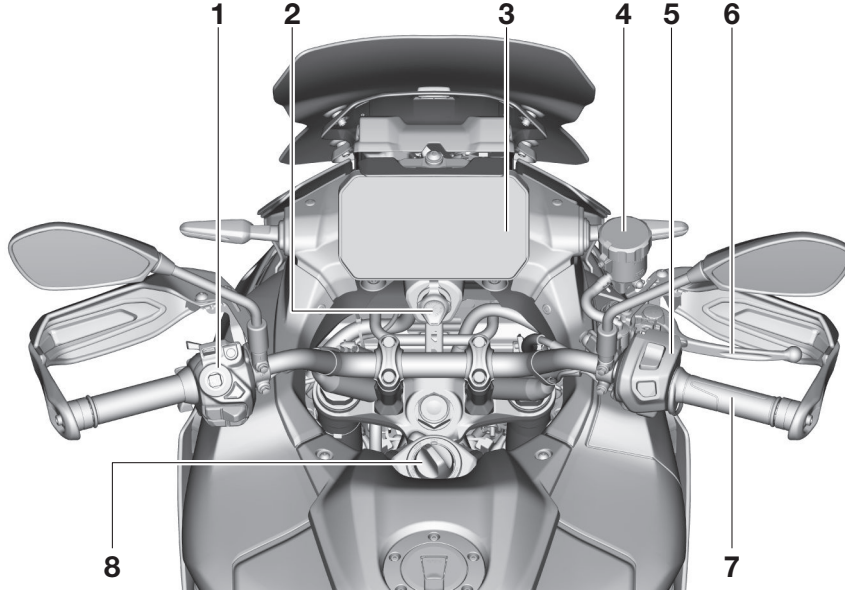

1. Sol gidon düğmeleri (sayfa 5-3)
2. USB Tip C girişi (sayfa 5-60)
3. Ekran (sayfa 5-11)
4. Ön fren hidroliği haznesi (sayfa 8-18)
5. Sağ gidon düğmeleri (sayfa 5-3)
6. Fren kolu (sayfa 5-44)
7. Gaz kolu (sayfa 8-22)
8. Kontak (sayfa 3-25)

Matris LED far (MTT890D-S)

Matrix LED far, farklı açılara yönlendirilmiş birden fazla LED'den oluşur. Kısa far, uzun far, adaptif uzun far ve viraj farı fonksiyonlarını sağlamak için farklı desenlerde etkinleştirilir.

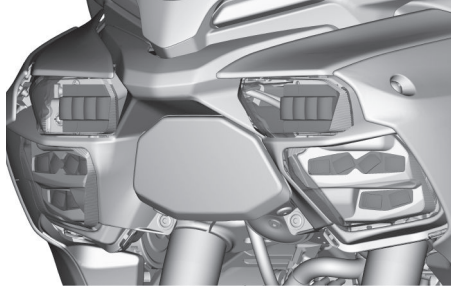

Adaptif uzun far

Adaptif uzun far aktif olduğunda, ön tarafta bulunan kamera karşıdan gelen araçları, öndeki araçları ve ortam ışığını algılar. Uzun far LED düzeni daha sonra diğer araç sürücülerinin göz kamaşmasını önlemek için otomatik olarak ayarlanır.

Kameranın algılama hızı ve sol/sağ şerit ayarı menü sisteminden ayarlanabilmektedir. (5-23 no'lu sayfaya bakın.)

Karşıdan gelen veya önünüzde araç yok

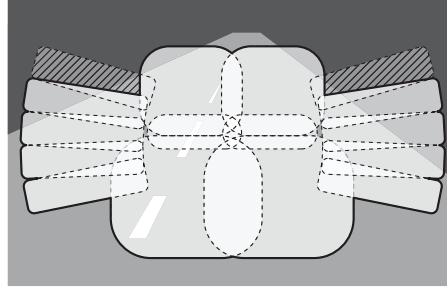

Karşıdan gelen araç

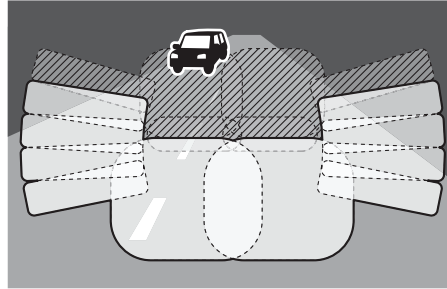

Karşıdan gelen araç yaklaşır

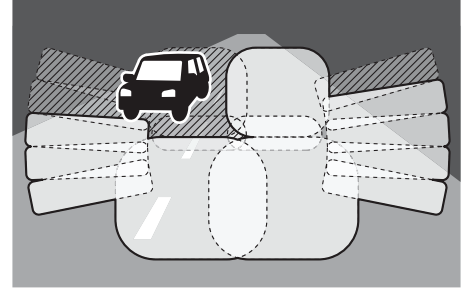

Karşıdan gelen bir aracı geçme

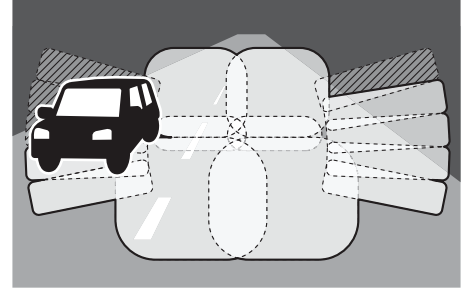

Öne çıkan özellikler

3

Yatık konumdayken karşıdan gelen araç

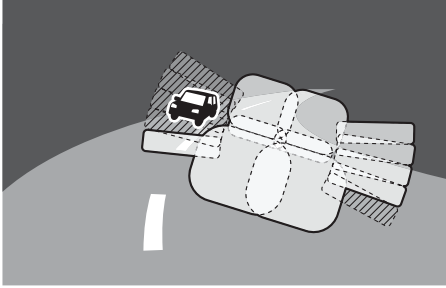

Önde araç var



Adaptif uzun far kapalı (viraj alırken)



Önde araç yok

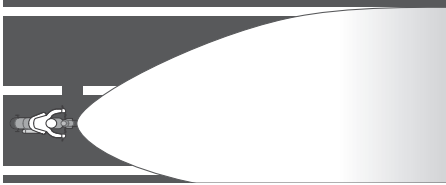

Karşıdan gelen araç



Adaptif uzun far açık (viraj alırken)



Adaptif uzun far açık (virajlarda, karşıdan gelen araç varken)

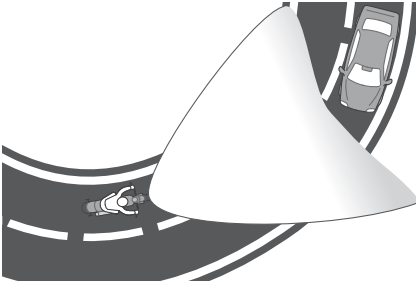

Adaptif uzun far fonksiyonunu açmak için far düğmesini dışa doğru basılı tutun, adaptif uzun far göstergesi “**≡A**” yeşil renkte yanacaktır.

Uzun far LED'leri, tespit edilen araçlara ve ışık koşullarına bağlı olarak 20 km/h hızın üzerine çıktığınızda otomatik olarak açılıp/kapanacaktır.

Adaptif uzun far modunda uzun far LED'leri yandığında, uzun far gösterge lambası “**≡B**” da yanacaktır.

Adaptif uzun far aşağıdaki koşullarda çalışmaz:

- Araç hızı 15 km/h değerinin altında
- Yeterli sokak aydınlatmasına sahip ortamlar
- Sisli hava

- Gündüz

! UYARI

Adaptif uzun farlar, yol görüşünü artırmak ve sürücü yorgunluğunu azaltmak için tasarlanmıştır. Kamera algılaması yol koşulları, hava durumu, aracın duruşu vb. gibi faktörlerden etkilenebilir. Sürücüler her zaman çevrelerinin ve yol koşullarının farkında olmalı ve gerektiğinde araç farlarını manuel olarak çalıştırmalıdır.

DİKKAT

Aşağıdaki durumlarda adaptif uzun farlar düzgün çalışmayabilir:

- Kamera kapağı kirli (toz, çamur, böcek vb.), bozulmuş veya hasar görmüş.
- Kamera kapağının etrafındaki herhangi bir yere bir nesne, etiket veya film yapıştırılmış.
- Kamera kapağına su itici cam kaplama maddesi koyun
- Araç arkada ağır bir yük ile eğik durumdadır.
- Kötü hava koşulları kameranın çalışmasını engelliyor (sis, şiddetli yağmur, kar, vb.)

- Öndeki aracın egzozu veya yerden kaldırdığı su kamerayı engelliyor.
- Alacakaranlık koşulları.
- Sokak lambaları, tabelalar, trafik ışıkları gibi ışık kaynakları yol yüzeyinden güçlü bir şekilde yansır.
- İşaretler, aynalar, trafik konileri vb. gibi yansıtıcı nesnelere ışığı kameraya güçlü bir şekilde geri yansıtıyor.
- Ani yükseklik değişikliklerinin olduğu yollar.
- Yoldaki diğer araçların ışıkları çok güçlü veya zayıf.
- Aracın önünde aniden nesnelere beliriyor.
- Aracın arkasından nesnelere beliriyor (geçen araçlar, vb.)
- Nesnelere, ağaçlar, sokak tabelaları, yol refüjleri vb. gibi diğer nesnelere tarafından kameradan engelleniyor.
- Öndeki küçük nesnelere (bisiklet, scooter vb.) var.
- Diğer araçların yüzeylerinden ışık yansıyor.

Öne çıkan özellikler

3

- Diğer araçlara olan mesafeler çok yakın/uzak.
- Araç hızı çok yüksek.
- Aracın duruşu aniden değişiyor (keskin dönüşler, sert frenleme vb.)

Adaptif uzun farlarda bir hata oluştuğunda, adaptif uzun far göstergesi kehribar rengine “” döner.

Böyle bir durumla karşılaşırsanız aracınızı güvenli bir yere park edip kamera kapağını temizleyin. Belirli bir mesafe kat ettikten sonra göstergeye yeşil “” yanmıyorsa aracınızı bir Yamaha servisine kontrol ettirin.

Kamera kapağını temizlemek için:

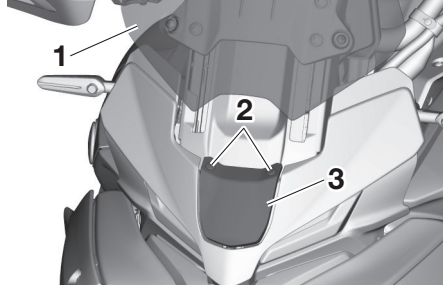

1. Ön cam
2. Klips
3. Kamera kapağı

Kamera kapağı çok kirliyse adaptif uzun far düzgün çalışmayabilir. Kamera kapağının iç yüzü kirlenirse, aşağıdaki prosedürü kullanarak kapağı ve dış yüzeyi temizleyin:

1. Rüzgarlığın yüksek konumunda olduğundan ve kamera kapağına erişimi engellemediğinden emin olun.
2. Hızlı bağlantı elemanlarını çıkararak ve ardından kapağı yukarı doğru çekerek kamera kapağını çıkarın.
3. Kamera kapağını, su ve pH nötr deterjanla nemlendirilmiş yumu-

şak bir havlu veya süngerle temizleyin. Gerekirse kaliteli bir cam temizleyicisi kullanın. **DİKKAT:** Kamera kapağını temizlemek için asla güçlü kimyasallar kullanmayın. Ayrıca, plastik için kullanılan bazı temizlik ürünleri kamera kapağını çizebilir, bu nedenle genel uygulamadan önce tüm temizlik ürünlerini test ettiğinizden emin olun.

4. Temiz su ile iyice durulayın. Tüm deterjan kalıntılarını temizleyin; kalıntılar, plastik parçalara zarar verebilir.

5. Kamera kapağını yerleştirin ve hızlı bağlantı elemanlarını takın.



Kameranın algılama hızı ve sol/sağ şerit ayarı menü sisteminden ayarlanabilmektedir. (5-23 no'lu sayfaya bakın.)

Viraj lambaları

Bu model, viraj lambası olarak kullanılmak üzere yanlara doğru açılı LED aydınlatmalarla donatılmıştır.

Araç yana yattığında viraj lambaları viraj yönünde otomatik olarak yanar.

Viraj farları, farlar kısa huzme “D” konumuna ayarlandığında çalışır.

Farlar uzun huzmeli “D” veya adaptif uzun huzmeli “D” (MTT890D-S) konumuna ayarlandığında çalışmaz.

YRC (Yamaha Sürüş Kontrolü)

YRC, geliştirilmiş sürüş deneyimine katkıda bulunmak amacıyla birçok sensörü ve kontrolleri kapsayan bir sistemdir. Araç boylamsal (önden arkaya), yanal (soldan sağa) ve dikey (yukarıdan aşağıya) eksenler üzerindeki kuvvetleri hissedebilir ve bunlara tepki verebilir. Yana yatış açısı ve G kuvveti hızlanmaları da tespit edilir. Bu bilgiler saniyede defalarca işlenir ve ilgili fiziksel sistemler otomatik olarak gereğince ayarlanır. Aşağıdaki fonksiyonlar, çeşitli sürücü ve sürüş koşulluna uyumlu olması için kapatılabilen/açılabilen veya ayarlanabilen bağımsız YRC öğelerini temsil eder. Ayar ayrıntıları için bkz. sayfa 5-36.

UYARI

Yamaha Sürüş Kontrolü (TRC) sistemi, doğru sürüş teknikleri kullanımının veya sürücünün uzmanlığının yerini tutmaz. Bu sistem, viraja girme esnasında aşırı hızdan dolayı çekiş kaybı, sert bir yan açıda çok hızlanma veya frenleme de dahil yol veya trafik koşullarının gerektirdiği

hızdan daha hızlı seyahat etmek gibi sürücü hatalarından kaynaklanan kontrol kayıplarını ve ön tekerlek kaymasını engelleyemez. Tüm motosikletlerde olduğu gibi her zaman hız sınırı içinde sürün, çevre koşullarına dikkat edin ve bu koşullara uygun sürün. Daha gelişmiş manevralara teşebbüs etmeden önce motosikletin farklı YRC ayarlarını nasıl işlediğini tamamen öğrenin.

SC (Stabilite kontrol sistemi)

SC, TCS (çekiş kontrol sistemi), SCS (kayma kontrol sistemi), LIF (kalkma kontrol sistemi) ve BSR (geri kayma düzenleyici) sistemlerinden oluşur. Bunlar, menü sisteminde bağımsız olarak ayarlanabilir (bkz. sayfa 5-36) veya menü sisteminden TCS'yi açık/kapalı konuma getirerek kapatılabilir (bkz. sayfa 5-42).

Sürüş esnasında SC sistemlerinden herhangi biri devreye girdiğinde stabilite kontrol göstergesi lambası “**SC**” yanıp sönecektir (bkz. sayfa 5-10).

Öne çıkan özellikler

3

PWR (Güç aktarma modu)

PWR, tercihlerinize ve sürüş çevresine uyum sağlamak amacıyla gaz kelebeği açıklığını gaz kolu çalışma derecesine göre düzenleyerek mod seçenekleri sağlayan dört farklı kontrol haritasından oluşur.

Seviye 1 - Sportif motor tepkisi.

Seviye 2 - Orta düzeyde motor tepkisi.

Seviye 3 - Hafif motor tepkisi.

Seviye 4 - Yağmurlu günler veya daha az motor gücünün istendiği zamanlar.

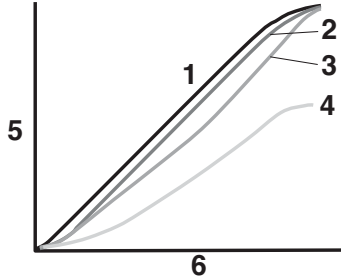

1. PWR 1
2. PWR 2
3. PWR 3
4. PWR 4
5. Gaz kelebeği açıklığı
6. Gaz kolu çalışması

TCS (Çekiş kontrol sistemi)

TCS, ivmelenme sırasında çekişin korunmasına yardımcı olur. Sensörler arka tekerleğin kaymaya başladığını saptarsa (kontROLSÜZ tekerlek dönüşü, patinaj), TCS, çekiş durumu düzelinceye kadar motor gücünü düzenleyerek yardımcı olur.

TCS, aracın yana yatış açısına göre otomatik olarak ayarlanır. Araç dik konumdayken hızlanmayı maksimum seviyeye çıkarmak için daha az çekiş kontrolü uygulanır. Viraj alma esnasında, daha fazla çekiş kontrolü uygulanır. TCS'nin birden fazla ayar seviyesi vardır. Ayar seviyesi ne kadar yüksek olursa sisteme müdahale miktarı da o kadar fazla olur.

Seviye 1 - Daha sportif sürüşlere uygundur.

Seviye 2 - Caddede sürüş için uygundur.

Seviye 3 - Islak veya kaygan zeminlerde sürüşe uygundur.



Çekiş kontrol sistemi

İPUCU

- TCS, araç bir kasisin üstünden geçtiğinde devreye girebilir.
- TCS veya diğer YRC sistemleri devreye girdiğinde, motor ve egzoz seslerindeki hafif değişiklikler dikkatinizi çekebilir.
- Kontak açıldığında TCS otomatik olarak açılır. TCS, yalnızca kontak açıldığında ve araç durdurulduğunda manuel olarak açık/kapalı konuma getirilebilir.
- Araç; çamur, kum veya benzeri diğer yumuşak zeminlerde saplandığında, arka tekerleği kırtarmak için TCS'yi kapatın.

⚠ UYARI

Çekiş kontrol sistemi, değişen koşullara uygun sürüş sağlayan bir yedek sistem değildir. Çekiş kontrol sistemi, viraj alırken, keskin yatış açısında ani hızlanırken, veya fren yaparken, aşırı hız nedeniyle yol tutuş kaybını önlemez, ayrıca ön teker patinajını da önlemez. Her araçta olduğu gibi, kaygan olabilecek yüzeylere dikkatle yaklaşın ve aşırı kaygan yüzeylerden kaçınınız.

DİKKAT

Motosikletinizde sadece belirtilen tipte lastikler kullanınız. (8-13 no'lu sayfaya bakınız.) Farklı boyutta lastik kullanıldığında, çekiş kontrol sisteminin tekerlek dönüşünü doğru şekilde kontrol etmesi engellenir.

SCS (Kayma kontrol sistemi)

SCS, arka tekerlekte yana doğru bir kayma tespit edildiğinde motorun güç çıkışını düzenler. Güç çıkışını aracın yatış açısına göre ayarlar. Bu sistem, daha yumuşak bir sürüşe katkıda bulunmak için TCS'yi (çekiş kontrol sistemi) destekler.

SCS'nin birden fazla ayar seviyesi vardır. Ayar seviyesi ne kadar yüksek olursa, yanal tekerlek kaymasını önemli ölçüde azaltmak için sistem müdahalesi o kadar fazla olur.

Seviye 1 - Daha sportif sürüşlere uygundur.

Seviye 2 - Caddede sürüş için uygundur.

Seviye 3 - Islak veya kaygan zeminlerde sürüşe uygundur.

LIF (Kalkma kontrol sistemi)

LIF, başlangıçlardaki veya viraj çıkışlarındaki aşırı hızlanma sırasında ön tekerleğin yükselmeye devam edeceği oranı düşürür. Ön tekerleğin kalktığı tespit edildiğinde, ön tekerleğin kalkışını yavaşlatmak için iyi hızlanma sağlamaya devam edilirken motor çıkışı düzenlenir.

LIF 1, 2 ve 3 konumlarına ayarlanabilir. Ayar seviyesi ne kadar yüksek olursa, tekerlek kalkışını önemli ölçüde azaltmak için sistem müdahalesi o kadar fazla olur.

Seviye 1 - En hafif kaldırma kontrolü. Daha sportif sürüşlere uygundur.

Seviye 2 - Daha fazla kaldırma kontrolü. Sportif sürüş için uygun.

Seviye 3 - En fazla kaldırma kontrolü. Caddede sürüş için uygundur.

EBM (Motor freni yönetimi)

EBM, yavaşlama sırasında motor torkunu azaltır. Yakıt enjeksiyonu, ateşleme zamanlaması ve elektronik gaz kelebeği elektronik olarak ECU tarafından kumanda edilir. EBM 1 veya 2 olarak ayarlanabilir.

Ayar seviyesi ne kadar yüksek olursa, motor frenlemesini azaltmak için sistem müdahalesi miktarı da o kadar fazla olur.

Seviye 1 - Daha sportif sürüşlere uygun, en az motor freni yönetimi.

Seviye 2 - Daha fazla motor freni yönetimi. Caddede sürüş için uygundur.

⚠ UYARI

Vites küçültmeden önce motor devrinin yeterince düştüğünden emin olun. Motor devri çok yüksekken vites küçültmek arka tekerlekteki çekişin kaybedilmesine neden olabilir. Bu, kontrol kaybına, bir kazaya ve yaralanmaya neden olabilir. Aynı zamanda motorun veya aktarma organlarının hasar görmesine yol açabilir.

Öne çıkan özellikler

3

SUS (Elektronik kontrollü süspansiyon sönümlenme sistemi) (MTT890D-S)

SUS, sürüş koşullarına göre süspansiyon sönümlenme kuvvetini otomatik olarak ayarlayabilen elektronik olarak kontrol edilen bir süspansiyon sönümlenme sistemidir. Sistemde 4 adet kontrol haritası (A-1, A-2, C-1, C-2) bulunmaktadır.

⚠ UYARI

Motosiklet hareket ederken süspansiyon modunu değiştirmeyin.

A-1: Artırılmış sönümlenme kuvvetine sahip, önceden ayarlanmış otomatik spor haritası.

A-2: Önceden ayarlanmış otomatik konfor haritası, yumuşatılmış sönümlenme kuvveti ile.

C-1/C-2: Kullanıcı tarafından özelleştirilebilir kontrol haritaları.

C-1/C-2 haritaları MyRide uygulamasından özelleştirilebilir. Haritaların otomatik ve otomatik olmayan olmak üzere iki türü vardır. Otomatik haritalar, süspansiyonun çeşitli sürüş durumlarına otomatik olarak uyum sağlamasını sağlayan özelleştirmelere olanak tanır. Otomatik Olmayan haritalar ön ve arka

geri tepme ve sıkıştırma sönümlenme kuvveti için standart ayarlara sahiptir.

BC (Fren kontrollü sistem)

BC, frenler uygulandığında ön ve arka tekerlekler için hidrolik fren basıncını düzenler. Bu sistemin iki ayarı vardır:

- OFF (KAPALI): ABS (kilitleme önleyici fren sistemi), araç hızına ve tekerlek hızı verilerine göre fren basıncını ayarlayan standart ABS'dir. Standart ABS (Kilitleme Önleyici Fren Sistemi) araç dik konumdayken devreye girer ve frenlemeyi en üst düzeye çıkaracak şekilde tasarlanmıştır.
- ON (AÇIK): ABS (Kilitlenmeyi önleyici fren sistemi) ve viraj destek freni aktiftir. Standart ABS'ye ek olarak, virajlarda kaçınılmaz olan ani frenleme yapıldığında fren basıncında oluşan artışı baskılayarak, aracın dik konuma daha kademeli şekilde gelmesini sağlar. Ayrıca IMU'dan alınan ek veriler, eğim açısına bağlı olarak uygulanan fren gücünü düzenleyerek denge hissini artırır ve tekerlek kilitlemesini önler.

Fren Sistemi hakkında daha fazla bilgi için bkz. sayfa 5-44.

İPUÇU

- Yetenekli sürücüler için veya pistte sürerken, çeşitli koşullar BC'nin istenen viraj hızı veya amaçlanan viraj çizgisi için beklenenden daha hızlı fren yapmasına neden olabilir.
- MTT890D-S için: BC OFF olarak ayarlandığında ABS çalışmaz.

⚠ UYARI

- BC AÇIK konumda olsa bile virajlarda sert fren yapmak tekerleklerin kaymasına ve denge kaybına neden olabilir. Lütfen virajlara girmeden önce hızınızı yeteri kadar azaltın.
- BC'yi halka açık yollar dışındaki yollarda kullanmayın, çünkü BC düzgün çalışmayabilir ve bir kaza meydana gelebilir.

BSR (Geri kayma regülatörü)

BSR, düşük çekiş koşullarında yavaşlama ve/veya vites küçültme sırasında

da çekişin korunmasına yardımcı olur. Sensörler arka tekerleğin kaymaya veya kilitlenmeye başladığını saptarsa, BSR, çekiş durumu düzelinceye kadar motor gücünü düzenleyerek yardımcı olur.

İPUCU

- BSR, araç bir kasisin üstünden geçtiğinde devreye girebilir.
- BSR veya diğer YRC sistemleri devreye girdiğinde, motor ve egzoz seslerindeki hafif değişiklikler dikkatinizi çekebilir.
- Deneyimli sürücüler veya pist sürüşü yapanlar için çeşitli koşullar BSR'nin aracın davranışını sürücünün beklediğinden farklı şekilde etkilemesine yol açabilir.

⚠ UYARI

Geri kayma regülatörü, değişen koşullara uygun sürüş sağlayan bir yedek sistem değildir. Geri kayma regülatörü, virajlara girerken veya fren yaparken aşırı hızdan kaynaklanan çekiş kaybını önleyemez ve ön tekerleklerin kaymasını engellemez. Her araçta olduğu gibi, kaygan olabilecek yüzeylere dikkatle yaklaşın ve aşırı kaygan yüzeylerden kaçınınız.

⚠ DİKKAT

Motosikletinizde sadece belirtilen tipte lastikler kullanınız. (8-13 no'lu sayfaya bakınız.) Farklı boyutta lastik kullanıldığında, geri kayma regülatörünün tekerlek dönüşünü doğru şekilde kontrol etmesi engellenir.

Y-AMT (Yamaha Otomatik Manuel Şanzıman)

Bu araç, debriyaj kolu veya vites pedalına basılmadan vites değiştirmeyi sağlayan sıralı 6 ileri Yamaha Otomatik Manuel Şanzıman (Y-AMT) ile donatılmıştır.

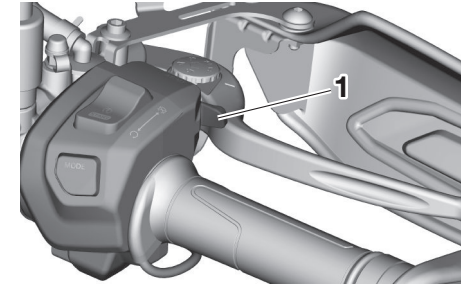

1. Y-AMT düğmesi "AT/MT"

İki Y-AMT modu vardır:

"AT" - Otomatik vites değiştirme.

"MT" - Vites değiştirme gidondaki vites kolunu kullanarak yapılır.

"AT/MT" Y-AMT düğmesi, "AT" ve "MT" modları arasında geçiş yapmak için kullanılır. (5-6 no'lu sayfaya bakınız.)

Mevcut seçili olan Y-AMT modu Y-AMT göstergesinde "AT"/"MT" ile gösterilir. (5-20 no'lu sayfaya bakınız.)

Öne çıkan özellikler

3

“MT” için beş, “AT” için ise iki YRC modu bulunmaktadır. (5-36 no’lu sayfaya bakın.)

Y-AMT düğmesi “AT/MT, “AT” ve “MT” modları arasında geçiş yapmak için kullanıldığında, YRC modu buna göre değiştirilecektir.

İPUCU

“AT” konumundan “MT” konumuna geçildiğinde YRC modu “STREET–CADDE” olacaktır. “MT”den “AT”ye geçildiğinde YRC modu bir önceki ayar olacaktır.

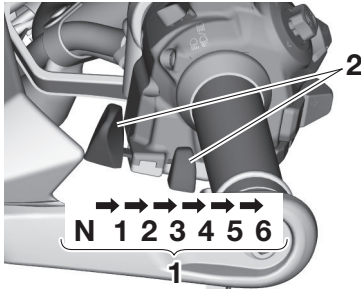

1. Vites konumları
2. Vites kolu

Vites kolu hem “AT” hem de “MT” modlarında vites değiştirmek için kullanılır.

Y-AMT, araç durduğunda otomatik olarak 1. vites düşer, “MT” modunda bile. 1. vites testte durduğunuzda, gaz kolu döndürülene kadar debriyaj otomatik olarak ayrı kalır, bu da motorun boş vites geçmeden durduğunda rölantide çalışmasına olanak tanır. Motor durdurulduktan sonra şanzıman otomatik olarak debriyajı devreye sokacağından aracın serbestçe hareket etmesi mümkün olmayacaktır. Motosikletin gücü kapalıyken şanzımanı boşa almak için, önce çalışırken vitesi boşa alın ve ardından ana düğmeyi kapatın.

Vites değiştirme hakkında daha fazla bilgi için 7-3 no’lu sayfaya bakın.

İPUCU

- “AT” modunda vites kolu manuel olarak vites değiştirmek için kullanıldığında, vites değişimi tamamlandıktan sonra “AT” modu tekrar devreye girer.
- Y-AMT, çok yüksek/düşük motor devirlerinde manuel vites değişimini önler.
- Motosiklet vitesteyken güç devreye alındığında, fren koluna veya pedala basılmadan vites değiştirilemez.

- “MT” modunda, motor devri çok düşük olduğunda Y-AMT otomatik olarak vites küçültür.

⚠ UYARI

Motor çalışırken motosikleti itmeyin. Gaz kolunun istem dışı döndürülmesi ve/veya vites koluna yanlışlıkla basılması kazalara yol açabilir.

⚠ UYARI

Y-AMT parçalarında herhangi bir hasar veya aşınma olduğundan şüpheleniyorsanız, aracınızı bir Yamaha yetkili servisine kontrol ettirin. Y-AMT hassas bileşenler içerir. Uygunsuz bakım kazaya sebep olabilir.

Hız sabitleme sistemi

Bu modelde motosikletin sabit bir hızda ilerlemesini sağlayan hız sabitleme sistemi kullanılmıştır.

Hız sabitleme sistemi yalnızca 3. vitede veya daha yüksek hızlarda, yaklaşık 50 km/h ile 180 km/h arasındaki hızlarda çalışır.

⚠ UYARI

- Hız sabitleme sisteminin amacı dışında kullanımı kontrolün kaybedilmesine ve dolayısıyla bir kazaya neden olabilir. Yoğun trafikte, kötü hava koşullarında, çok rüzgarlı, kaygan, yokuş, engebeli ve çakılla kaplı yollarda hız sabitleme sistemini kullanmayın.
- Yokuş aşağı veya yukarı giderken hız sabitleme sistemi hızı sabit bir seviyede tutamayabilir.
- İstem dışı çalışmasına engel olmak amacıyla kullanılmadığında sistemin kapatılmasını tavsiye ediyoruz. Hız sabitleme sistemi göstergesinin “

1. Hız sabitleme/YVSL düğmesi “

Hız sabitleme sisteminin aktif hale getirilmesi

1. Sistemi açmak için hız sabitleme/YVSL düğmesine “

bitleme sistemi göstergesi “

İPUCU

Hız sabitleme sistemi göstergesi “

Sabitlenen hızın ayarlanması

Hız sabitleme sistemi devredeyken, hız sabitleme/YVSL ayar düğmesinin “RES/+” tarafına basarak hızı artırabilir veya “SET/-” tarafına basarak hızı azaltabilirsiniz. Hem araç hızı hem de ayarlanan hız göstergesinde “

İPUCU



Ayar düğmesine bir kez basmak, hızı yaklaşık olarak 1,0 km/h değiştirecektir. Hız sabitleme/YVSL ayar düğmesinin “RES/+” veya “SET/-” tarafını, düğme bırakılana kadar 10 km/h artışlarla hızı artırmak veya azaltmak için basılı tutun.

Öne çıkan özellikler

3

Gaz kelebeğini kullanarak elle de sürüş hızınızı artırabilirsiniz. Hızlandıktan sonra, hız sabitleme/YVSL ayar düğmesinin “SET/-” tarafına basarak yeni bir hız ayarlayabilirsiniz. Yeni bir sabit hız ayarlamazsanız, gaz koluna döndüğünüzde, aracın hızı daha önce ayarlanan sabit hıza düşecektir.

Hız sabitleme sisteminin devre dışı bırakma

Hız sabitleme sisteminin devre dışı bırakmak ve beklemeye almak için aşağıdaki işlemlerden herhangi birini yapın. Sistem bekleme moduna geçtiğinde hem hız sabitleme göstergesi “” hem de hız ayar göstergesi “” yeşil durumunu kaybeder.

- Gaz kolunu yavaşlama yönünde, tam kapalı konumu geçecek şekilde çevirin.

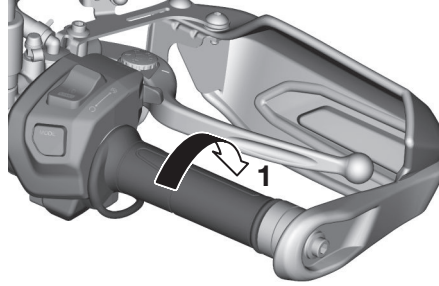



1. Yavaşlama yönü

- Ön veya arka freni uygulayın.
- Vitesleri manuel olarak değiştirin.

İPUCU

Hız sabitleme sistemi devre dışı bırakıldığında, gaz kolu çevrilmezse sürüş hızı düşecektir.



Sabit hıza geri dönme fonksiyonu

Hız sabitleme sisteminin bekleme modundan yeniden etkinleştirmek için hız sabitleme/YVSL ayar düğmesinin “RES/+” tarafına basın. Sürüş hızı, daha önceden ayarlanan sabit hız değeri olacaktır. Hem hız sabitleme sistemi göstergesi “” hem de hız ayar göstergesi “” yeşil renge dönecektir.

⚠ UYARI

Daha önceden ayarlanmış olan hız sabitleme sisteminin hızı çok yüksek olduğunda hız sabitleme fonksiyonunu kullanmak tehlikelidir.

Hız sabitleme sisteminin açılması/kapatılması



Herhangi bir zamanda hız sabitleme sisteminin tamamen kapatmak için hız sabitleme/YVSL düğmesine “” basın. Hem hız sabitleme sistemi göstergesi “” hem de ayarlanan hız göstergesi “” sönecektir.



İPUCU

Hız sabitleme sistemi veya araç gücü kapatıldığında, seçilen hız silinir. Yeni bir sabit hız değeri ayarlanana kadar hız sabitleme fonksiyonunu kullanamayacaksınız.

Hız sabitleme sisteminin otomatik olarak devre dışı bırakılması

Hız sabitleme sistemi, elektronik olarak kontrol edilir ve diğer kontrol sistemleriyle bağlantılıdır. Aşağıdaki durumlarda hız sabitleme sistemi otomatik olarak devre dışı kalacaktır:

- Hız sabitleme sistemi, hızı sabit bir seviyede tutamıyorsa (örneğin dik bir yokuşu tırmanırken).
- Tekerlek kayması veya patinaj tespit edildiye. (Çekiş kontrol sistemi açıksa, çekiş kontrolü devreye girecektir.)
- Stop//Run/Start düğmesi “/○/☹”, “” olarak ayarlanmıştır.
- Motor durur.
- Yan ayak alçaltılmıştır.
- Çekiş kontrol sistemi kapalı.

Yukarıdaki koşullar altında hız sabitleme sistemi kapanırsa, hız sabitleme sistemi göstergesi “/” ve ayarlanan hız göstergesi “/100” kapanmadan önce 4 saniye boyunca yanıp söner. Hız sabitleme sistemini tekrar kullanmak için, sistemi açmak üzere hız sabitleme/YVSL düğmesine “” basın.

İPUCU

Yokuş yukarı veya yokuş aşağı giderken, hız sabitleme sistemi bazı durumlarda ayarlanan seyir hızını koruyamayabilir.

- Yokuş yukarı giderken, gerçek sürüş hızı ayarlanan sabit hızdan daha düşük olabilir. Bu durumda, gaz kolunu kullanarak istenen sürüş hızına çıkın.
- Yokuş aşağı giderken, gerçek sürüş hızı ayarlanan sabit hızdan daha yüksek olabilir. Bu durumda, hız sabitleme/YVSL ayar düğmesi hız sabitleme sistemi hızını ayarlamak için kullanılamaz. Sürüş hızını düşürmek için, frenleri uygulayın. Frene basıldığında, hız sabitleme sistemi devre dışı bırakılacaktır.

Yamaha değişken hız sınırlayıcı (YVSL)

Bu model, sürücü tarafından belirlenen azami hız ile motosikleti sınırlayan Yamaha değişken hız sınırlayıcı (YVSL) ile donatılmıştır.

YVSL, 50 km/h ile 180 km/h arasında herhangi bir hıza ayarlanabilir. Ayarlanan hız sınırına ulaşıldığında, ayarlanan hız sınırını aşmasını önlemek için motor gücü aracın gaz kolu kullanılmadan kısıtlanır.

⚠ UYARI

- YVSL sisteminin amacı dışında kullanımı kontrolün kaybedilmesine ve dolayısıyla bir kazaya neden olabilir. Yoğun trafikte, kötü hava koşullarında, çok rüzgarlı, kaygan, yokuş, engelbeli ve çakılla kaplı yollarda YVSL sistemini kullanmayın.
- YVSL sistemi yokuş yukarı, yokuş aşağı veya ani hızlanmalar sırasında ayarlanan hız sınırını koruyamayabilir.
- Kullanmadan önce YVSL sisteminin AÇIK/KAPALI olduğunu teyit edin.

Öne çıkan özellikler

3

- İstem dışı çalışmasına engel olmak amacıyla kullanılmadığında YVSL sisteminin kapatılmasını tavsiye ediyoruz. Ekran-daki YVSL simgesinin kapalı olduğundan emin olun.

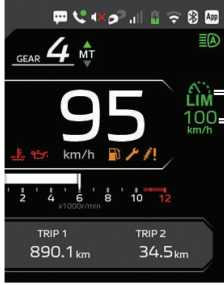

1. YVSL göstergesi
2. Hız göstergesini ayarlayın

İPUCU

Bazı durumlarda, araç yokuş aşağı giderken, ani hızlanma sırasında veya vites değişiminden hemen sonra YVSL sistemi ayarlanan hız sınırını koruyamayabilir.

- Araç ayarlanan hız sınırını 3 saniyeden uzun süre 5 km/h veya daha fazla aşarsa, YVSL göstergesi “LİM” ve hız ayar göstergesi “100” yanacaktır.

“100” araç hızı sınır dahilinde düşene kadar yanıp söner.

- Aracın hareket hızı ayarlanan hız sınırının üzerine çıkarsa, frene basın.

YVSL devreden çıktığında, gazın sürücünün tam kontrolüne yumuşak geçişi için motor çıkışı kademeli olarak serbest bırakılır.

YVSL'yi etkinleştirme ve ayarlama

1. Sol elcikte bulunan hız sabitleme/YVSL düğmesine “MODE” basın. Hız sabitleme göstergesi “RES+” yanacaktır.
2. YVSL bekleme moduna geçmek için hız sabitleme/YVSL düğmesine “MODE” ikinci kez basın. YVSL göstergesi “LİM” ve hız ayar göstergesi “100” yanacaktır.
3. YVSL sistemini çalıştırmak için hız sabitleme sistemi/YVSL ayar düğmesinin “SET-” tarafına basın. YVSL göstergesi “LİM” yeşil renkte yanacak ve hız sınırı, ayarlı hız göstergesinde gösterilecek olan mevcut seyahat hızınıza ayarlanacaktır.

İPUCU

- Hız sabitleme sistemi aktifken ve hız sabitleme göstergesi “MODE” açıkken hız sabitleme/YVSL düğmesine “RES+” basıldığında da YVSL bekleme moduna geçilecektir.
- Hız sabitleme sistemi ve YVSL sistemi aynı anda aktif olamaz.

Hız sınırlayıcının ayarlanması

YVSL sistemi devredekken, hız sabitleme sistemi/YVSL ayar düğmesinin “RES+” tarafına basarak hız sınırını artırılabilir veya “SET-” tarafına basarak hız sınırını azaltabilirsiniz.

İPUCU

Hız sabitleme/YVSL ayar düğmesine bir kez basıldığında ayarlanan hız yaklaşık 1,0 km/h artışlarla değişir. Ayar düğmesine sürekli basmak, hızı yaklaşık olarak 10 km/h değiştirecektir.

YVSL'yi devre dışı bırakma

YVSL devreden çıktığında, gazın sürücünün tam kontrolüne yumuşak geçişi için motor çıkışı kademeli olarak serbest bırakılır.

YVSL'yi devre dışı bırakmak için aşağıdaki işlemlerden birini gerçekleştirin:

- Gaz kolunu yavaşlama yönünde, kapalı konumu geçecek şekilde çevirin. Hem YVSL göstergesi “**LİM**” hem de ayarlanan hız göstergesi “**100**” yeşil durumunu kaybedecek ve sistem bekleme moduna dönecektir.

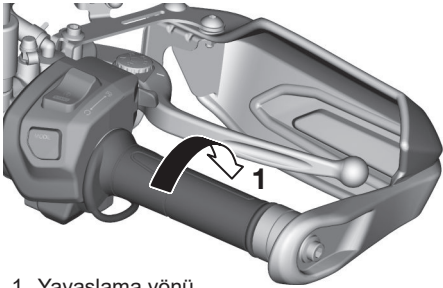

1. Yavaşlama yönü

- Sol elcikte bulunan hız sabitleme/YVSL düğmesine “**MODE**” basın. YVSL göstergesi ve ayarlanan hız göstergesi sönecektir.

Sabit hıza geri dönme fonksiyonu

YVSL sistemi bekleme modundayken çalıştırmak için hız sabitleme/YVSL ayar düğmesinin “RES+” tarafına basın. Hız sınırı, önceden ayarlanmış hız sınırına dönecektir.

! UYARI

Daha önceden ayarlanmış olan hız sabitleme hızı çok düşük olduğunda hız sabitleme fonksiyonuna devam etmek tehlikelidir.

İPUCU

YVSL sistemi çalışırken hız sabitleme/YVSL düğmesine “**MODE**” basıldığında sistem tamamen kapanır ve önceden ayarlanmış hız sınırı silinir. Yeni bir hız sınırlama değeri ayarlanana kadar hız sabitleme fonksiyonunu kullanamayacaksınız.

ESS (acil durma sinyali) sistemi

Ani bir yavaşlama yaşandığında bu sistem otomatik olarak devreye girerek tüm sinyal lambalarının hızla yanıp sönmelerini sağlar.

Bu, aracınızın hızla yavaşladığı konusunda çevredeki araçlara ek bir uyarıdır.

ESS sistemi aşağıdaki koşullar altında devre dışı kalır:

- Frenler bırakıldığında.
- Ani yavaşlama artık algılanmadığında.

! UYARI

ESS sistemi bir çarpışma önleme sistemi değildir. Gereksiz sert frenlerden kaçının ve güvenli sürüşe öncelik verin.

Öne çıkan özellikler

3

İPUCU

- ESS sistemi, araç 50 km/h (31 mi/h) veya daha yüksek hızlarda seyrederken ani fren algıladığında devreye girer.
- Dörtlü flaşörler zaten devrede olduğunda ESS devreye girmez.
- Sinyal lambalarından biri yanıp sönerken ESS etkinleştirilirse, ESS önceliği alır ve tüm sinyal lambalarının hızlı bir şekilde yanıp sönmeye neden olur.
- ABS göstergesi lambası yandığında ESS çalışmaz.

Sürüş Öncesi Süspansiyon Sönümlenme Sistemi (MTT890D-S)

Sürüş Öncesi Süspansiyon Sönümlenme sistemi, park halindeyken sürücünün araca binmesine ve manevra yapmasına yardımcı olmak için süspansiyon sönümlenmesini otomatik olarak azaltır.

Sistem aşağıdaki durumlarda 30 saniyelik etkinleşecektir:

- Araç elektrikli açıldığında.
- Motor, ana düğme ON konumundayken motor durdurma düğmesi ile durdurulur.

30 saniye sonra veya motor çalıştırıldığında sistem devre dışı kalır ve seçilen süspansiyon ayarlarına geri döner.

İPUCU

Motor çalışırken ön süspansiyon sönümlenme sistemi çalışmaz.

DİKKAT

Motoru çalıştırmadan araç gücünü tekrar tekrar AÇIP/KAPATMAYIN, çünkü ön sürüş süspansiyon sönümlenme sisteminin tekrar tekrar etkinleştirilmesi akünün boşalmasına neden olur.

VHC (Araç yerinde tutma kontrolü) (MTT890D-S)

Araç Yerinde Tutuma Kontrolü (VHC) sistemi, dururken frenlerin tutulmasına yardımcı olarak, istem dışı hareketlerin önlenmesine ve aracın denetlenmesine yardımcı olur.



UYARI

Her zaman çevrenizin, trafiğin ve koşulların farkında olun ve aracın kontrolünü sağlamak için gerektiğinde frenleri manuel olarak kullanın.

- **Araç Yerinde Tutuma Kontrolü (VHC) bir park freni değildir; sürücünün fren yapmasına yardımcı olmak için tasarlanmıştır. Aracın her koşulda sabit kalacağı garantisini vermez.**
- **Dik bir yokuşta durduğunuzda, VHC aktif olsa bile araç yine de geriye veya ileriye doğru hareket edebilir.**

VHC'nin menü sisteminde değiştirilebilen üç ayarı vardır. (5-42 no'lu sayfaya bakın.)

- "Standard-Standart": Araç dururken fren koluna veya fren peda-

lına sert bir basınç uygulandığında, sistem VHC devre dışı kalana kadar frenleri devrede tutar.

- "Advanced-Gelişmiş": "Standart" mod ile aynıdır ancak ek olarak: eğimli yerlerde, araç durduktan sonra sistem otomatik olarak frenleri devrede tutar.
- "OFF-KAPALI": Sistem devre dışıdır ve VHC OFF göstergesi "Ⓝ" yanar.

VHC aktif olduğunda (frenleri devrede tuttuğunda) VHC göstergesi "Ⓝ" yeşil renkte yanacaktır.

Aşağıdaki koşulların tümü doğruysa VHC etkin olabilir:

- VHC "Advanced-Gelişmiş" veya "Standard-Standart" olarak ayarlanmıştır.
- Araç hareketsiz olmalıdır.
- Ön veya arka fren uygulanır.
- Yan ayak yukarıda.
- ABS uyarı lambası yanmıyor.

Menü sisteminde ayar KAPALI konumuna getirilmemesine rağmen VHC KAPALI göstergesi "Ⓝ" yanık kalıyorsa, aracı bir Yamaha servisine kontrol ettirin.

İPUCU

Araç henüz 5 km/saat üzerinde bir hızda sürülmemişse ABS uyarı lambası yanacak ve VHC aktif olmayacaktır.

VHC'yi devre dışı bırakmak ve frenleri serbest bırakmak için:

- Ön fren koluna iki kez hızlıca basın.
- Gaz kolunu çevirip aracı çalıştırın.

VHC devre dışı kaldığında, VHC göstergesi "Ⓝ" kehribar renkte yanıp sönecek ve ardından sönecektir.

İPUCU

VHC 5 dakika sonra otomatik olarak devre dışı kalır. VHC göstergesi "Ⓝ" 10 saniye boyunca kehribar renkte yanıp sönecek ve ardından frenler bırakılacaktır.

Öne çıkan özellikler

TPMS (Lastik basıncı izleme sistemi) (MTT890D-S için opsiyonel)

Bu model TPMS ile donatılmıştır. Düşük lastik basıncı tespit edildiğinde lastik basınç uyarı lambası “(!)” yanar. Ön ve arka lastik basınç değerlerinin her biri araç bilgi ekranında seçilebilir (Bkz. sayfa 5-15.) veya araç durum ekranında görüntülenebilir (Bkz. sayfa 5-17.).

⚠ UYARI

Araç bilgi ekranında gösterilen lastik basıncı yalnızca referans amaçlıdır. Sürüş esnasında lastiklerin sıcaklığından etkilenir. Çalışma öncesi kontrolleriniz için lastikler soğukken mutlaka hava basınç göstergesi kullanarak hava basıncını kontrol edin ve ayarlayın.

İPUCU

- Sensör pilinin deşarj olması veya arıza tespit edilmesi durumunda lastik basınç uyarı lambası “(!)” yanıp söner.

- Sensör pillerinin kullanım koşullarına bağlı olarak 4 yılda bir değiştirilmesi gerekmektedir.
- Araç elektriği açıldığında, araç hareket edene kadar TPMS araç bilgi ekranında “----” yazısı görünecektir.

DİKKAT

- Motosikletinizde sadece belirtilen tipte lastikler kullanın. Başka lastiklerin kullanılması TPMS'nin doğruluğunu etkileyebilir ve sensörlere ve/veya pillere zarar verebilir.
- Lastik değişimi yalnızca Yamaha bayisi tarafından yapılmalıdır; aksi takdirde TPMS'nin doğruluğu etkilenebilir ve sensörlere ve/veya pillere zarar verilebilir.
- TPMS pillerini şarj etmeyin veya tekrar kullanmayın.
- Pilleri parçalarına ayırmayın ve/veya yakmayın.
- Pilleri yerel yasa/yönetmeliklere uygun şekilde atın.



Akıllı anahtar sistemi (MTT890D-S)

Akıllı anahtar sistemi, aracın mekanik anahtar kullanılmadan çalıştırılmasını sağlar.

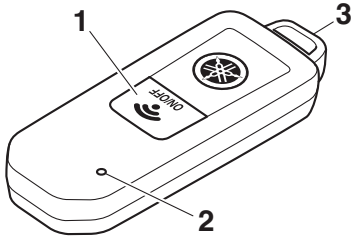

1. "ON/OFF" düğmesi
2. Akıllı anahtar gösterge lambası
3. Mekanik anahtar

⚠ UYARI

- İmplant kalp cihazları veya kalp defibrilatörlerinin yanı sıra diğer elektrikli tıbbi cihazları, aracın anteninden uzak tutun (şekle bakın).
- Anten tarafından iletilen radyo dalgaları, yakın mesafedeyken bu tür cihazların çalışmasını etkileyebilir.

- Elektrikli tıbbi cihazınız varsa, bu aracı kullanmadan önce bir doktora veya cihaz üreticisine danışın.

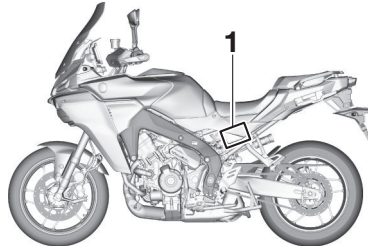

1. Araç üstü anten

DİKKAT

Akıllı anahtar sistemi, zayıf radyo dalgaları kullanır. Akıllı anahtar aşağıdaki durumlarda çalışmayabilir.

- Akıllı anahtar, güçlü radyo dalgalarının veya diğer elektromanyetik sesin olduğu bir ortama koyulursa
- Yakında güçlü radyo dalgaları yayan tesisler varsa (TV veya radyo kuleleri, elektrik santralleri, yayın istasyonları, havaalanları, vs.)

- Akıllı anahtara çok yakın bir konumda radyo veya cep telefonu gibi iletişim ekipmanı taşıyor veya kullanıyorsanız
 - Akıllı anahtar, metal bir nesne ile temas halindeyse veya kaplanmışsa
 - Yakınlarda akıllı anahtar sisteminde sahip başka araçlar varsa
- Bu durumlarda, akıllı anahtarı başka bir yere alın ve işlemi tekrarlayın. Hala çalışmıyorsa, aracı acil durum modunda çalıştırın. (8-35 no'lu sayfaya bakın.)

İPUCU

Araç aküsünün gücünü korumak için akıllı anahtar sistemi, aracın son kullanımından yaklaşık 9 gün sonra kapanır. Bu durumda, akıllı anahtar sistemini yeniden açmak için kontak kilidi düğmesine basın.

Öne çıkan özellikler

Akıllı anahtar sisteminin (MTT890D-S) çalışma aralığı

Akıllı anahtar sisteminin yaklaşık çalışma menzili aşağıda gösterilmektedir.

3

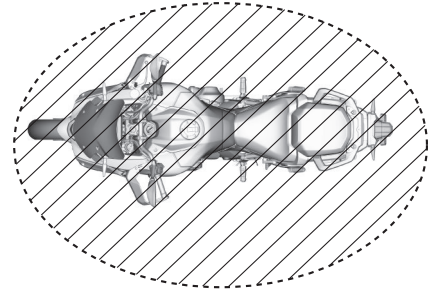
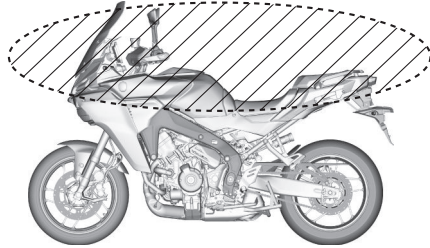

Akıllı anahtar kapatılırsa, çalıştırma menzili içerisinde olsa dahi araç anahtarı tanımayacaktır. Akıllı anahtarın pili

zayıfladığında, akıllı anahtar çalışmayabilir veya çalışma menzili çok düşebilir.

İPUCU _____

- Akıllı anahtarı, saklama bölmesine yerleştirmeyin.
- Akıllı anahtar daima yanınıza alın.
- Lütfen aracı terk ederken akıllı anahtarı kapatın.

Akıllı anahtar ve mekanik anahtarın kullanımı (MTT890D-S)

Bir akıllı anahtar (mekanik anahtara entegre) ve tanımlama kartı ile bir yedek mekanik anahtar, araca dahildir. Yedek mekanik anahtarı ve kartı, akıllı anahtardan ayrı tutun. Akıllı anahtarı kaybederseniz, anahtara zarar verirsiniz veya pili tükenirse, mekanik anahtar bir yedek anahtar işlevi görür. Akıllı anahtar sistemi tanımlama numarası manuel olarak girilebilir ve ardından araç çalıştırılabilir. (8-35 no'lu sayfaya bakın.) Acil durumlar için tanımlama numarasını yazmanızı tavsiye ederiz.

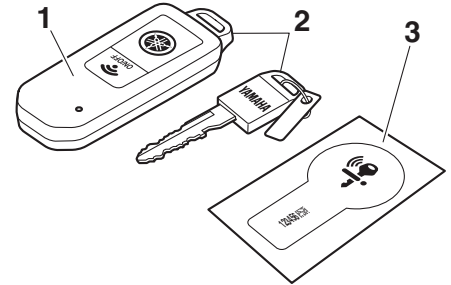

1. Akıllı anahtar
2. Mekanik anahtar
3. Tanımlama numarası kartı

Akıllı anahtar ve tanımlama numarası kartının her ikisi de kaybolursa veya hasar görürse ve tanımlama numarasına ilişkin bir kayıt yoksa, akıllı anahtar sisteminin tamamının değiştirilmesi gerekir.

DİKKAT

Akıllı anahtarın hassas elektronik bileşenleri vardır. Olası arızaları ve hasarları engellemek için aşağıdaki önlemleri alın.

- **Akıllı anahtarı, saklama bölmesine yerleştirmeyin. Akıllı anahtar, yol titreşimlerinden ve aşırı sıcaktan dolayı zarar görebilir.**
- **Akıllı anahtarı düşürmeyin, bükmeyin veya sert darbelerle maruz bırakmayın.**
- **Akıllı anahtarı suya veya başka sıvılara batırmayın.**
- **Akıllı anahtarı taşlamayın veya modifiye etmeye çalışmayın.**
- **Akıllı anahtarı, güçlü manyetik alanlardan ve anahtarlıklar, televizyonlar ve bilgisayarlar gibi manyetik nesnelere uzak tutun.**

- **Akıllı anahtar üzerine ağır nesnelere koymayın veya aşırı baskı uygulamayın.**
- **Akıllı anahtarı doğrudan güneş ışığına, yüksek sıcaklıklara veya fazla neme maruz kalan ortamlarda bırakmayın.**
- **Akıllı anahtarı, elektrikli tıbbi cihazlardan uzak tutun. Akıllı anahtarın, yağ, cilalama maddeleri, yakıt veya herhangi güçlü bir kimyasal madde ile temas etmesine izin vermeyin. Akıllı anahtar gövdesi rengini kaybedebilir veya çatlayabilir.**

İPUCU

- Akıllı anahtarın pil ömrü yaklaşık olarak iki yıldır, fakat bu çalışma koşullarına göre değişiklik gösterebilir.
- Akıllı anahtarın pili, motosiklet uzakken ve kullanılmıyorken dahi tükenir.
- Akıllı anahtar sürekli olarak radyo dalgaları alıyorsa, akıllı anahtar pili kısa sürede tükenecektir.

(Örneğin televizyon, radyo veya bilgisayar gibi elektronik ürünlerin çevresine yerleştirildiğinde.)

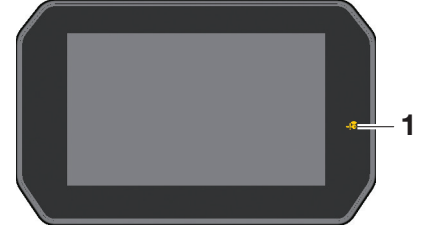

1. Akıllı anahtar sistemi gösterge lambası “📶”

Araç ilk çalıştırıldığında akıllı anahtar sistemi gösterge lambası yaklaşık 20 saniye boyunca yanıp sönüyorsa veya “AÇMA/KAPAMA” düğmesine basıldığında akıllı anahtar gösterge lambası yanmıyorsa akıllı anahtar pilini değiştirin. (Bkz. sayfa 3-23.) Pilini değiştirdikten sonra akıllı anahtar yine çalışmıyorsa, aracı bir Yamaha yetkili servisine kontrol ettirin.

Öne çıkan özellikler

İPUCU

- Bir araç için altı adede kadar akıllı anahtar kaydedilebilir. Yedek akıllı anahtar ile ilgili olarak, bir Yamaha yetkili servisi ile görüşün.
- Bir akıllı anahtarın kaybedilmesi durumunda, aracın çalınmasını önlemek için derhal bir Yamaha yetkili servisi ile görüşün.

Akıllı anahtar (MTT890D-S)

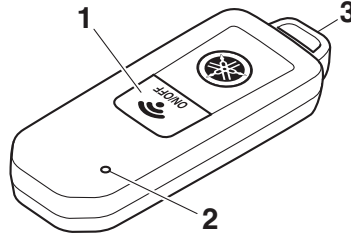

1. "ON/OFF" düğmesi
2. Akıllı anahtar gösterge lambası
3. Mekanik anahtar

Akıllı anahtar açıldığında ve menzil içerisine getirildiğinde, akıllı anahtar sistemi aracı mekanik anahtar yerleştirmeden çalıştırmanızı sağlar. Akıllı anahtar kapatıldığında, akıllı anahtar aracın algılama menziline getirilse dahi araç çalıştırılmaz.

Anahtarın o anki durumu, "ON/OFF" (Açma/Kapatma) düğmesine basılarak kontrol edilebilir.

- Kısa yanıp sönme: anahtar açık
- Uzun yanıp sönme: anahtar kapalı

Akıllı anahtarın açılması ve kapatılması

Akıllı anahtarı açmak veya kapatmak için "ON/OFF" (Açma/Kapatma) düğmesini bir saniye basılı tutun. Akıllı anahtar gösterge lambası yanıp sönmeye başlayacaktır. Kısa yanıp sönme, anahtar açık anlamına gelir. Uzun yanıp sönme, anahtar kapalı anlamına gelir.

Mekanik anahtarı kullanmak için

Akıllı anahtar gövdesinden mekanik anahtarı çıkarın. Mekanik anahtarı kullandıktan sonra, tekrar akıllı anahtara yerleştirin.

Akıllı anahtar pilinin değiştirilmesi (MTT890D-S)

Pili aşağıdaki durumlarda değiştirin.

- Aracın gücü açıldığında, akıllı anahtar sistemi gösterge lambası birkaç saniye yanıp sönüyorsa.
- “ON/ OFF” (Açma/Kapatma) düğmesine basıldığında, akıllı anahtar gösterge lambası yanmıyorsa.



1. Akıllı anahtar sistemi gösterge lambası “-i”

⚠ UYARI

Bu pil lityum ve organik elektrolit gibi yanıcı maddeler içermektedir. Bu pili güvenli bir şekilde kullanmak için aşağıdaki uyarılara uyulmalıdır:

- Pili kısa devre yaptırmayın
- Pili şarj etmeyin
- Pili suya batırmayın
- Pili deforme etmeyin veya hasar vermeyin
- Pile hiçbir şekilde müdahale etmeyin



Akıllı anahtar pilini değiştirmek için

1. Akıllı anahtar muhafazasını gösterildiği şekilde dikkatli bir şekilde açın. Aksi takdirde, Yamaha yetkili servisinde pili yenisiyle değiştirin.

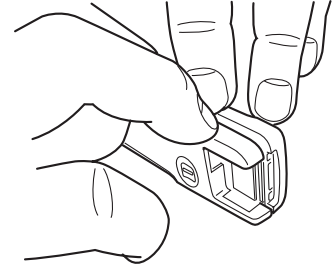

2. Pil kapağını ve O-ringi çıkarın.

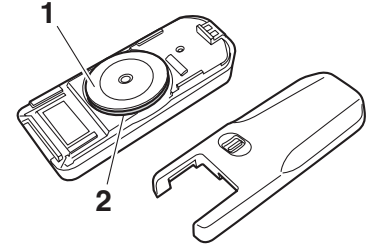

1. Pil kapağı
2. O-ring

3. Aküyü çıkarın.

İPUCU

Çıkarılan pili, yerel düzenlemelere uygun bir şekilde bertaraf edin.

Öne çıkan özellikler

4. Pilin kutuplarına dikkat edin ve şekilde gösterildiği gibi pozitif “+” tarafı yukarı bakacak şekilde yerleştirin.

Uygun pil:
CR2025

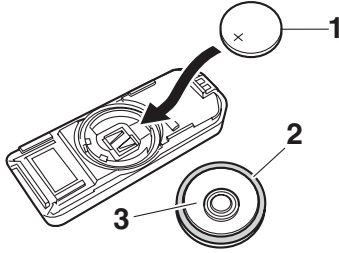

1. Akü
2. O-ring
3. Pil kapağı

5. O-ringi ve pil kapağını takın.
6. Akıllı anahtar muhafazasını kapatmak için hafifçe bastırın.

DİKKAT

- Pili değiştirirken akıllı anahtara aşırı kuvvet uygulamayın.
- Anahtarı açmak için tornavida veya benzeri sert bir alet kullanmayın.
- Su geçirmez contanın zarar görmesini veya kir ile kaplanmasını engellemek için önlem alın.
- Dahili devrelere ve terminallere dokunmayın. Bu, arızalara sebep olabilir.
- Pilin doğru yönde taktığınızdan edildiğinden emin olun. Pilin pozitif “+” tarafının yönünü doğrulayın.

UYARI

Pilin yanlış takılması durumunda patlama tehlikesi

- Sadece aynı veya eşdeğer tipte pil ile değiştirin.
- Lütfen pil, batarya veya akülerin çöpe atılmasıyla ilgili tüm yasaları ve düzenlemeleri kontrol edin ve bunlara uyun.
- Pili asla ateşe atmayın veya ezme veya kesmeye kalkışmayın.
- Pil hata sonucu çöpe atılırsa veya yüksek sıcaklığa (100 °C veya üstü) maruz kalırsa, pilin içinde elektrolit sızıntısına, dahili kısa devreye, ısı oluşumuna, patlamaya ve şiddetli alevlenmeye neden olan gaz oluşmasına neden olabilir.

El Ünitesini güneş ışığı veya ateş gibi aşırı ısıya maruz bırakmayın.

Pili yutmayın, Kimyasal Yanık Tehlikesi

- Bu ürün bir madeni para/düğme tip pil içerir. Madeni para/

düğme tip pil yutulursa veya vücut içinde her hangi bir yerde tutulursa, sadece 2 saat içinde ciddi dahili yanıklara ve ölüme neden olabilir. Yeni ve kullanılmış pilleri çocuklardan uzak tutun.

- Pil bölmesi emniyetli şekilde kapanmıyorsa, ürünü kullanmayın ve çocuklardan uzak tutun.
- Pillerin yutulmuş olabileceğinden şüpheleniyorsanız, derhal tıbbi yardım arayın.

Ana düğme (MTT890D-S)

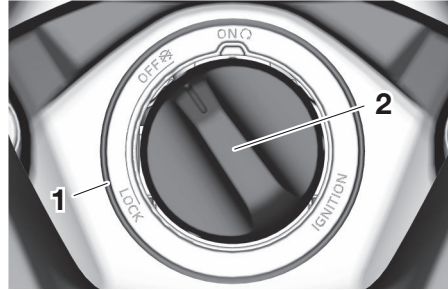

1. Kontak kilidi
2. Kontak kilidi düğmesi

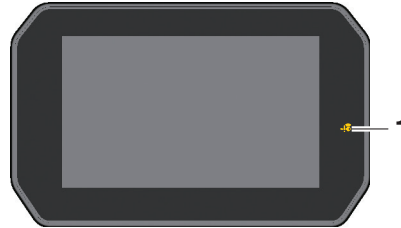

1. Akıllı anahtar sistemi gösterge lambası "📶"

Ana düğme, araç gücünü açıp kapamaya ve direksiyonu kilitlemeye/kilidini açmaya yarar. Ana düğme düğmesine basıldıktan ve akıllı anahtarla onaylandıktan sonra, akıllı anahtar

sistem gösterge lambası yanarken (yaklaşık 4 saniye) ana düğme çevrilebilir.

⚠ UYARI

Motosiklet hareket halindeyken kontak kilidini asla "OFF" (Kapalı), veya "LOCK" (KİLİTLİ) konumuna getirmeyin. Aksi takdirde, elektrikli sistemler kontrol kaybına veya kazaya yol açabilecek şekilde kapanır.

İPUCU

- Kontak kilidi düğmesine arka arkaya basmayın veya normal kullanıma aykırı şekilde arka arkaya çevirmeyin. Aksi takdirde, kontak kilidinin hasardan korunması için, akıllı anahtar sistemi geçici olarak devre dışı bırakılacak ve akıllı anahtar sistemi gösterge lambası yanıp sönmeye başlayacaktır. Bu durumda, kontak kilidini tekrar kullanmadan önce gösterge lambasının tamamen sönmelerini bekleyin.
- Akü gücünden tasarruf etmek amacıyla, motor kapalıyken ana düğme birkaç saniye açık kalırsa,

Öne çıkan özellikler

kullanıcıya ana düğmeyi kapatması gerektiğini hatırlatan bir alarm sesi duyulur.

3

Kontak kilidinin konumları aşağıda açıklanmıştır.

ON – AÇIK

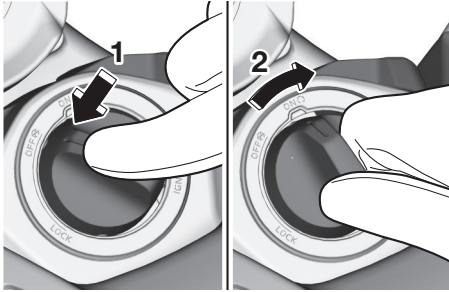

1. Bastırın.
2. Çevirin.

Tüm elektrik devreleri çalışmaya hazırdır, motor çalıştırılabilir.

Aracın gücünü açmak için

1. Akıllı anahtarı açın ve algılama menziline getirin.
2. Kontak kilidi düğmesine basın;

akıllı anahtar gösterge lambası yaklaşık 4 saniye boyunca yanacaktır.

3. Akıllı anahtar sistemi gösterge lambası yanırken, kontağı “ON” (Açık) konumuna getirin. Tüm sinyal lambaları iki defa yanıp söner ve araç gücü açılır.

İPUCU

- Akü voltajı düşükse, sinyal lambaları yanıp sönmez.
- Akıllı anahtarı kullanmadan motosiklet gücünün açılması ile ilgili bilgi için 8-35 no’lu sayfadaki “Acil durum modu” konusuna bakın.

OFF – KAPALI



1. Çevirin.

Tüm elektrikli sistemler kapalıdır.

Aracın gücünü kapatmak için

1. Akıllı anahtar açık ve algılama menzili içindeyken, kontak kilidini “OFF” (Kapalı) konumuna çevirin.
2. Sinyal lambaları bir defa yanıp söner ve araç gücü kapatılır.

İPUCU

Kontak kilidi “OFF” (Kapalı) konumunda fakat akıllı anahtar doğrulanamıyorsa (akıllı anahtar algılama menzilin dışında veya kapalı), 3 saniye boyunca ikaz sesi duyulur ve akıllı anahtar sistemi gösterge lambası 30 saniye boyunca yanıp söner.

- Bu 30 saniye boyunca, kontak kilidi serbest bir şekilde kullanılabilir.
- 30 saniyeden sonra, araç gücü otomatik olarak kapatılır.
- Araç gücünü hemen kapatmak için, kontak kilidi düğmesine 2 saniye içinde dört defa basın.

LOCK – KİLİTLİ

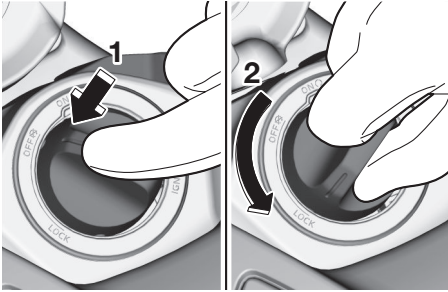

1. Bastırın.
2. Basın ve çevirin.

Gidon kilitletir ve tüm elektrikli sistemler kapatılır.

Gidonu kilitlemek için

1. Gidonu sola doğru tamamen çevirin.
2. Akıllı anahtar açık ve algılama menzili içindeyken, kontak kilidi düğmesine basın.
3. Akıllı anahtar sistemi gösterge lambası yanıyorken, kontak kilidi düğmesine basın ve kontağı konumuna LOCK

İPUCU

Gidon kilitlenmezse, biraz sağa doğru geri çevirmeyi deneyin.

⚠ UYARI

Araç hareket halindeyken gidon kilidini çalıştırmayın.

Gidon kilidini açmak için

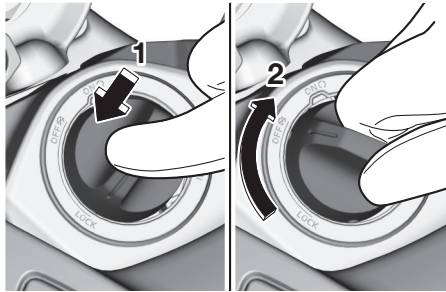

1. Bastırın.
2. Basın ve çevirin.

1. Akıllı anahtar açık ve algılama menzili içindeyken, kontak kilidi düğmesine basın.

2. Akıllı anahtar sistemi gösterge lambası yanıyorken, kontak kilidi düğmesine basın ve kontağı istediğiniz konuma çevirin.

Öne çıkan özellikler

Yakıt deposu kapağının açılıp kapanması (MTT890D-S)

Yakıt deposu kapağının açılması

1. Aracı kapattıktan sonra 2 dakika içinde yakıt deposu kapağı dilini yukarı çekin.

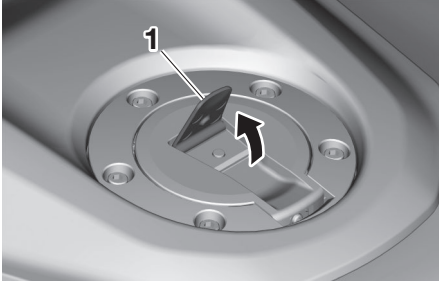

1. Yakıt deposu kapağı dili

2. Yakıt deposu kapağını açın.

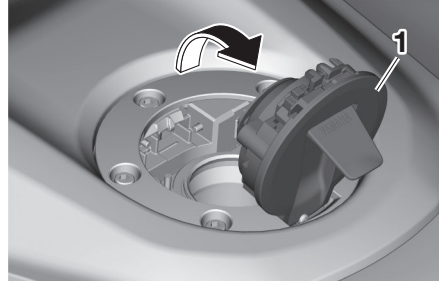

1. Yakıt deposu kapağı

İPUCU

- Araç kapatıldıktan iki dakika sonra yakıt deposu kapağı kilitletir. Bu durumda akıllı anahtar sistemi kimlik doğrulamasını gerçekleştirmek için yakıt deposu kapağı mandalını yukarı çekin ve yakıt deposu kapağını açın.
- Yakıt deposu kapağını açmak için dili tekrar yukarı çekin.

Yakıt deposu kapağının kapatılması

Yakıt deposu kapağını yerine bastırın.

İPUCU

- Yakıt deposu kapağı açıkken elektrik verildiğinde alarm sesi duyulur. Yakıt deposu kapağı kapatıldığında veya 30 saniye sonra ikaz sesi duracaktır.
- Kısa bir süre içinde arka arkaya yapılan 5 işlemten sonra yakıt deposu kapağı kilitletir ve akıllı anahtar göstergesi 3 saniye yanıp söner. Kilit, son işlemten 5 dakika sonra açılacaktır.

⚠ UYARI

Araç kullanmadan önce yakıt deposu kapağının yerine oturtulmuş ve kilitlemiş olduğundan emin olun. Yakıt sızması, yangın tehlikesine yol açar.

Akıllı Telefon Bağlantı Sistemi (mevcut ise)

Akıllı özellikler (iletişim kontrol ünitesi) (mevcut ise)

⚠ UYARI

- Sürüş esnasında dikkat eksikliği ölüm veya ciddi yaralanmalara yol açabilir. Gözlerinizi ve zihninizi yolda tutarak daima sürüşe konsantre olun.
- Ayar değişikliği yapmadan önce aracı durdurun.
- Sürüş esnasında ayarları değiştirmek, dikkatinizi dağıtabilir ve kaza riskini artırabilir.
- Sürüş sırasında ellerinizi giddondan asla çekmeyin.
- Çevrenizdeki farkındalığı sürdürmek ve güvenliği sağlamak için ses seviyesini düşük tutun.

Bu araç, iletişim kontrol ünitesi (CCU) ve MyRide uygulaması aracılığıyla araca bağlanan akıllı telefonunuzu kullanan kapsamlı bir akıllı özellikler paketiyle donatılmıştır.

- GPS navigasyonu (Wi-Fi veya USB aracılığıyla Garmin Motorize uygulamasının bağlanması gerekir) (sayfa 4-3)

- Telefon (sayfa 4-8)
- Müzik çalar (sayfa 5-24)
- Akıllı telefon bildirimleri (sayfa 5-31)
- Hava durumu bilgisi (sayfa 5-31)
- Saat otomatik güncelleme (sayfa 5-35)
- Dil ayarları (sayfa 4-2)

İPUCU

- Akıllı telefon cihazınıza bağlı olarak bazı özellikler kullanılamaz.
- Bazı müzik ve SNS uygulamaları, diğer uygulamalarla birlikte düzenli çalışmayabilir.
- Wi-Fi bağlantısı bazı ülkelerde desteklenmez. Bu gibi durumlarda, Wi-Fi ile ilgili menü öğeleri gri renkte görünür.
- Motosiklet gücü açıldıktan sonra CCU'nun açılması yaklaşık 30 saniye sürer. “App Applications-Uygulamalar” ve diğer akıllı özellikler bu süre zarfında kullanılamaz ve menü sisteminde gri renkte görünür.

- Akü bağlantısını kestikten/ yeniden bağlandıktan sonra, CCU'nun açılması yaklaşık 1 dakika sürer.

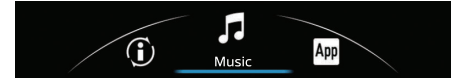

Akıllı özelliklere, ana ekranın alt kısmındaki açılır menü sistemi aracılığıyla erişilir (sayfa 5-23). Menü sistemi ve ilgili tüm özellikler kumanda kolu/ ana sayfa “↵” düğmesi kullanılarak kontrol edilir (sayfa 5-5). Öncelikle temel menü kontrollerinin nasıl kullanılacağını okumanız, ardından akıllı telefonunuzun CCU'ya ilk kurulumunun ve bağlantısının tamamlanması gerekmektedir.

Akıllı Telefon Bağlantı Sistemi (mevcut ise)

Kumanda kolu/Ana sayfa düğmesi

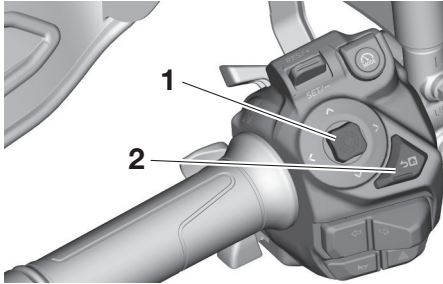

1. Kumanda kolu (joystick) “✓”
2. Ana sayfa düğmesi “✓”

Bu kılavuz, kumanda kolu/ana sayfa düğmesinin kullanımını açıklamak için aşağıdaki terimleri kullanır:

Kısa basma	Kumanda koluna (joystick) veya düğmeye kısaca basma
Uzun basma	Düğmeye 1 saniye süreyle basma

Ana ekrandan açılır menüsünü açmak için:

- Ana sayfa düğmesine “✓” kısa süreli basma
- Kumanda kolunu sola-sağa hareket ettirin
- “✓” tuşuna kısa süreli basın

Menü sisteminin çalışması:

- Menü öğelerini seçmek ve ayarlamak için kumanda kolunu sol-sağ-yukarı-aşağı yönünde kullanın.
- Seçimi gerçekleştirmek için “✓” tuşuna kısa süreli basın.
- Önceki ekrana dönmek için ana ekran tuşuna “↩” kısa süreli basın.
- Menü sistemini kapatmak için ana ekran tuşuna “↩” uzun süreli basın.

İPUCU

- Bir menü öğesinin çevresinde oklar “↶” görüldüğünde, kumanda kolunu ok yönünde kullanmak seçilen işlevi uygulayacaktır.
- Bazı menü sayfalarında geri ok “<” bulunur. Bu durumda, önceki ekrana dönmek için kumanda kolunu sola çekin.
- Bazı menü öğelerinin yanında ileri ok “>” bulunur. Öğe vurgulanmış durumdayken, kumanda kolunu (joystick) sağa doğru hareket ettirin veya “✓” tuşuna basarak o modülü açın.

MyRide uygulaması



MyRide, CCU ile akıllı telefonunuz arasındaki bağlantıyı tamamlamak için gerekli olan ücretsiz bir uygulamadır. Uygulamayı ismine göre arayıp akıllı telefonunuzun uygulama mağazasından indirebilirsiniz.

İPUCU

- MyRide uygulamasını kullanmak için MyRide kullanım koşullarını kabul etmeniz gerekir.
- MyRide uygulaması, tüm akıllı telefon cihazlarında veya OS (işletim sistemi) sürümlerinde çalışmayabilir.
- Navigasyon ve diğer özellikler için, akıllı telefon cihazınızda GPS erişim izninin “Her zaman izin ver” olarak ayarlanmasını gerektirir.

Akıllı Telefon Bağlantı Sistemi (mevcut ise)

- Her akıllı telefon farklı şekilde çalışır; bağlantı, Bluetooth araması, uygulama izinleri ve diğer ayarlarla ilgili telefonun kendi talimatlarına bakın.

İlk kurulum

Akıllı özellikleri kullanmak için:

1. MyRide uygulamasını bir uygulama mağazası aracılığıyla akıllı telefonunuza indirin/yükleyin. Kurulumu tamamlayın ve Bluetooth yoluyla CCU ile eşleştirin/bağlayın.
2. Navigasyon sistemini kullanmak için, uygulama mağazasından akıllı telefonunuza Garmin Motorize uygulamasını indirin/yükleyin. Kurulumu tamamlayın ve Wi-Fi/USB aracılığıyla CCU'ya bağlayın.
3. Ses/telefon/navigasyon sistemlerini kullanmak için CCU ile bir Bluetooth kulaklığı eşleştirin.

MyRide eşleştirme

DİKKAT

Bluetooth bağlantısı aşağıdaki durumlarda çalışmayabilir.

- Güçlü radyo dalgalarının veya diğer elektromanyetik sesin olduğu bir ortama koyulursa.
- Yakında güçlü radyo dalgaları yayan tesislerde (TV veya radyo

kuleleri, elektrik santralleri, yayın istasyonları, havaalanları, vs.).

1. MyRide uygulamasını akıllı telefonunuza indirin ve yükleyin.
2. Şuraya gidin: Menü sisteminde “ Applications-Uygulamalar” → “Settings-Ayarlar” → “Connections-Bağlantılar” → “Bluetooth”.
3. “Bluetooth”un yanında mavi bir onay işaretinin olduğundan emin olun ve “Make system discoverable-Sistemi görünür yap” seçeneğini seçin.

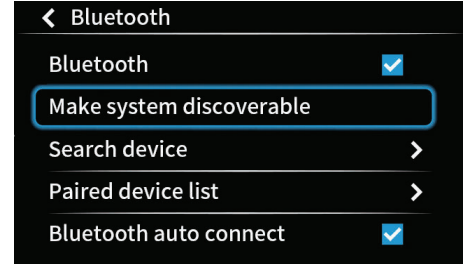

4. MyRide uygulamasını açın ve eşleştirme ekranına gidin. CCU'yu algılamak ve onunla eşleştirmek/bağlanmak için uygulamadaki talimatları izleyin.

Akıllı Telefon Bağlantı Sistemi (mevcut ise)

4

İPUCU

CCU görülebilir hale getirildikten sonra 3 dakika içinde eşleştirme yapılmalıdır, aksi takdirde işlem başarısız olur. Bir hata oluşursa, yeniden denemek için tekrar “Make system discoverable-Sis-temi görünür yap” seçeneğini belirleyin.

5. Akıllı telefonda görüntülenene eşleşen bir parola ile birlikte bir Bluetooth eşleştirme talebi görünecektir. Kumanda kolunu (Joystick) kullanarak “Pair-Eşleştir” seçeneğini vurgulayın ve ardından “✓” düğmesine kısa süreli basın.

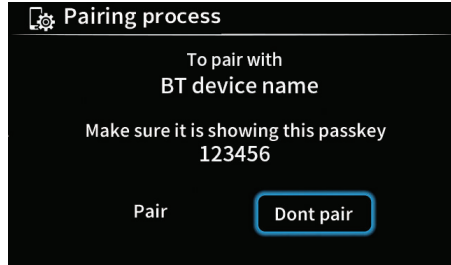

6. Akıllı telefonda eşleştirme isteğini kabul edin.

İPUCU

- Parola görüldükten sonra eşleştirme 30 saniye içinde onaylanmalıdır, aksi takdirde zaman aşımına

uğrayacaktır. Bir hata oluşursa, yeniden denemek için tekrar “Make system discoverable-Sistemi görünür yap” seçeneğini belirleyin.

- Bağlandıığında, ana ekranın üst kısmında MyRide üzerinde gösterge simgesi “App” görünecektir.
7. Eşleştirme başarılı olursa araç ekranı, akıllı telefonunuzun cihaz adının listeleneceği “Paired device list-Eşleştirilmiş cihaz listesi” ögesine geçiş yapacaktır.

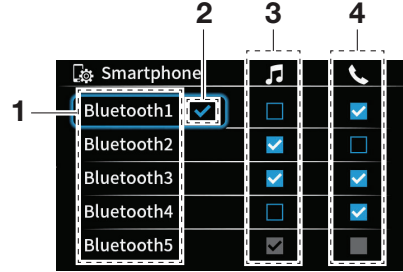

1. Cihaz adı
2. Şu anda bağlı
3. Ses için bağlan
4. Telefon için bağlan

8. Bluetooth bağlantısı kurulduğunda “Audio-Ses Sistemi”, “Telephone-Telefon”, “Notifications-Bildirimler” ve “Weather-Hava Durumu” fonksiyonları aktif hale gelecektir.

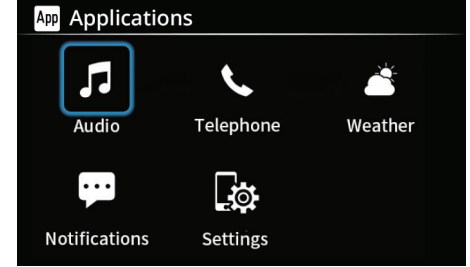

İPUCU

- Araçla iletişim bilgilerini paylaşmak için akıllı telefonda bir istek görünecektir. Verileri CCU'ya yüklemeyi ve/veya bildirimlere erişime izin vermeyi reddederseniz, bunu daha sonra akıllı telefonunuzun ayarlarından yapabilirsiniz.
- Akıllı telefonda Bluetooth eşleştirme kaydı silinirse, yeniden eşleştirme için ilgili kaydın “Paired Devices-Eşleştirilmiş Cihazlar” listesinden silinmesi gerekir.
- “Paired Devices-Eşleştirilmiş Cihazlar” listesinden bir Bluetooth eşleştirme kaydı silinirse, tekrar eşleştirme için akıllı telefonda ilgili kaydın silinmesi gerekir.

Akıllı Telefon Bağlantı Sistemi (mevcut ise)

- Araç, MyRide uygulamasıyla ilk kez eşleştirildiğinde, menü sistemi dili, uygulamada seçilen dile uyacak şekilde değişecektir. Uygulama ilk kurulduğunda akıllı telefonun sistem dilini kullanır. Dil CCU tarafından desteklenmiyorsa İngilizce otomatik olarak seçilecektir.

Wi-Fi Bağlantısı

1. Şuraya gidin: Menü sisteminde “ Applications-Uygulamalar” → “Settings-Ayarlar” → “Connections-Bağlantılar” → “Wi-Fi hotspot-Wi-Fi bağlantı noktası”.

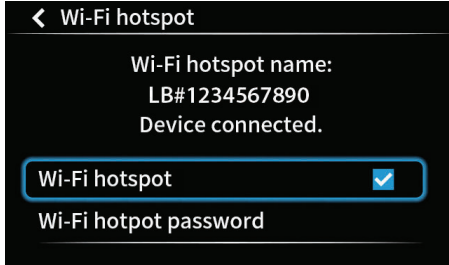

2. “Wi-Fi hotspot password-Wi-Fi bağlantı noktası şifresi” özelliğini

açın. Mevcut varsayılan şifreyi kullanabilir veya kendiniz oluşturabilirsiniz. Şifre uzunluğu en az 8 hane olmalıdır. Varsayılan şifre rastgeledir.

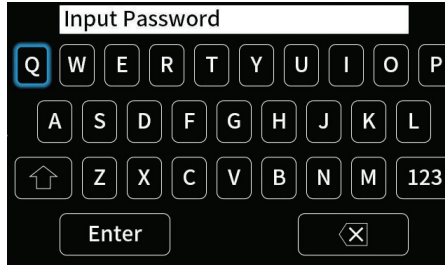

3. “Wi-Fi hotspot-Wi-Fi bağlantı noktası” ögesinde mavi onay işaretinin görüldüğünden emin olun, etkin nokta adı “LB# 10 haneli sayı” biçiminde görüntülenecektir.
4. Akıllı telefonunuzun Wi-Fi ayarlarından hotspot’ arayın ve şifreyi kullanarak bağlanın. Araç ekranı “No device connected-Bağlı cihaz yok” durumundan “Device connected-Cihaz bağlı” durumuna geçişecektir.

İPUCU

Wi-Fi bazı ülkelerde desteklenmeyebilir. Öyleyse, bunun yerine USB bağlantısını kullanın.

USB bağlantısı

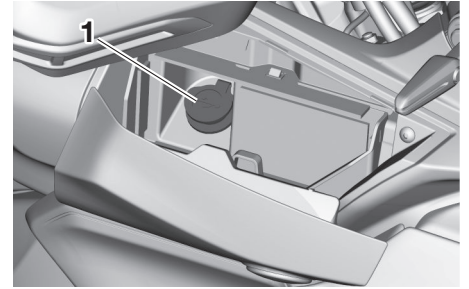

1. USB Tip-A girişi

Depolama bölümünde bulunan USB girişi aracılığıyla akıllı telefonunuzu bağlayın. (5-60 no’lu sayfaya bakın.)

DİKKAT

USB girişine hasar vermemeye dikkat edin.

Akıllı Telefon Bağlantı Sistemi (mevcut ise)

4

Bluetooth Kulaklık Eşleştirme

1. Kulaklığınızı Bluetooth ayarlarından keşfedilebilir olarak ayarlayın.
2. Şuraya gidin: Menü sisteminde “Applications-Uygulamalar” → “Settings-Ayarlar” → “Connections-Bağlantılar” → “Bluetooth” → “Search device-Cihaz ara” → “Headset-Kulaklık”.

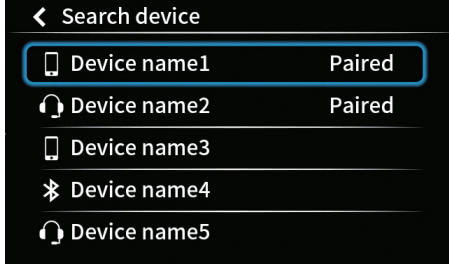

Bir süre sonra, kulaklığınızın adı, algılanan yakındaki cihazlar listesinde görünmelidir. Listeden seçin.

3. Sürücü veya yolcu kulaklığı olarak eşleştirin.

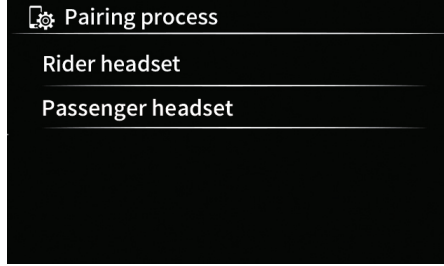

Bu noktada bazı kulaklık modelleri için PIN kodu girilmesi gerekebilir.

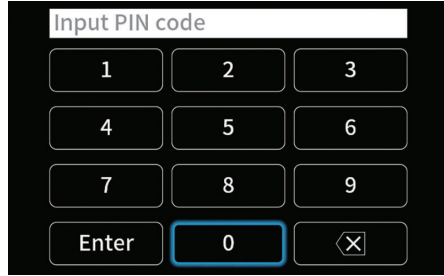

Bağlantı tamamlandığında, ekran “Eşleştirilmiş cihaz listesi”ne döner ve kulaklık sembolü “📞” belirecektir.

İPUCU

Eşleştirildikten sonra, “Eşleştirilmiş cihaz listesi”nden kulaklıklı mikrofon seti, sürücü-yolcu arasında değiştirilebilir. (5-27 no’lu sayfaya bakın.)

Akıllı Telefon Bağlantı Sistemi (mevcut ise)

Navigasyon sistemi: Garmin Motorize

⚠ UYARI

- Navigasyon sistemini kullanmadan önce aracı daima durdurun.
- Gözlerinizi ve zihninizi yolda tutarak daima sürüşe konsantre olun.



Bu motosiklet, görsel ve işitsel (Bluetooth kulaklık gereklidir) rota yönlendirmesi sağlayan navigasyon sistemi ile donatılmıştır. Navigasyon sistemini kullanabilmeniz için öncelikle Garmin Motorize uygulamasını bir uygulama mağazasından akıllı telefonunuza in-

dirmeniz gerekmektedir. Navigasyon ayrıca aşağıdakileri gerektirir:

- Wi-Fi veya USB aracılığıyla CCU'ya akıllı telefon bağlantısı
- Bluetooth üzerinden MyRide uygulaması bağlantısı
- Bluetooth üzerinden kulaklık bağlantısı (sesli rota yönlendirmesi)

İPUCU

- Garmin Motorize uygulamasını kullanmak için, Garmin Motorize kullanım koşullarını kabul etmeniz gerekir.
- Yamaha, Garmin Motorize uygulamasının kullanımından kaynaklanan hiçbir zarardan sorumlu değildir.
- Telefonun uyku moduna geçmesi (kilitlenmemesi) için akıllı telefon cihazının kilidi açık kalmalı ve Garmin Motorize uygulaması ön planda tutulmalıdır. Başka bir uygulama Garmin Motorize uygulamasını arka plana atarsa (telefon araması, alarm vb.) telefon uyku moduna geçebilir (kilitlenebilir) ve navigasyon durabilir.

- Garmin Motorize uygulamasının GPS erişim izinleri, akıllı telefon ayarlarında "Always allow-Her zaman izin ver" olarak ayarlanmalıdır.
- Garmin Motorize uygulaması, tüm akıllı telefon cihazlarında veya İS (işletim sistemi) sürümlerinde çalışmayabilir.
- iOS akıllı telefonlar USB üzerinden bağlandığında navigasyon sistemi için MyRide uygulamasına ihtiyaç duymaz.

Navigasyon sisteminin kullanılması:

Navigasyon sistemi, kumanda kolu/ana sayfa düğmesi ile kullanılır:

- Ana ekrandan navigasyon sistemine erişmek için ana ekran tuşuna "↩" uzun süreli basın.
- Navigasyon sistemi menüsünü açmak için "✓" tuşuna kısa süreli basın
- Haritayı büyütme/küçültme için kumanda kolunu yukarı-aşağı yönünde kullanın
- Navigasyondan çıkmak ve ana ekrana dönmek için ana ekran tuşuna "↩" uzun süreli basın.

Akıllı Telefon Bağlantı Sistemi (mevcut ise)

4

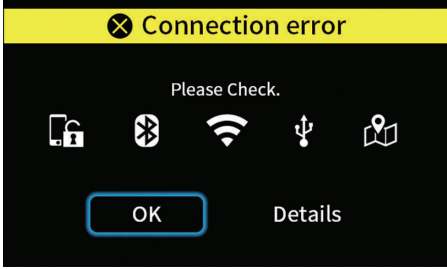

Navigasyon sistemi Garmin Motorize uygulamasına bağlanamazsa bu hata ekranı görüntülenir. Devam etmek için "OK" üzerindeki "✓" tuşuna kısa süreli basın.

Telefon

Bu araç, akıllı telefonunuzu ve bir Bluetooth kulaklığı kullanan bir telefon işleviyle donatılmıştır. Bu işlevi kullanmak için hem akıllı telefon hem de Bluetooth kulaklığı eşleştirilmeli ve CCU'ya bağlanmalıdır (4-3 no'lu sayfaya bakın). Telefon fonksiyonu, kumanda kolu/ana sayfa düğmesi ile kullanılır (5-5 no'lu sayfaya bakın).

Telefon aramalarını cevaplama:



Bağlı telefona arama geldiğinde, zil sesi bağlı kulaklıktan duyulur ve ekranın alt kısmında bir telefon fonksiyonu görünür. Aramayı cevaplamak için yeşil telefon simgesindeki "✓" tuşuna kısa süreli basın. Aktif telefon görüşmesi gösterge sembolü "☎", arama süresince ana ekranın üst kısmında görüntülenecektir.

İPUCU

Telefon çalarken, joystick yukarı-aşağı hareket ettirilerek zil sesi seviyesi ayarlanabilir.

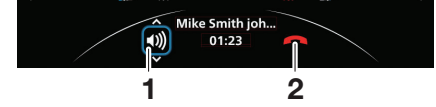

1. Ses seviyesi
2. Aramayı bitir

Ses sembolünü seçin ve arama sesini ayarlamak için kumanda kolunu yukarı-aşağı yönünde kullanın. Aramayı sonlandırmak için bitirme sembolünü seçin ve "✓" düğmesine kısaca basın.

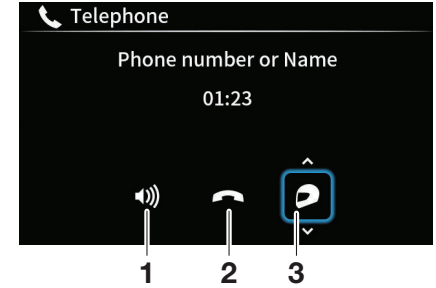

1. Arama ses seviyesini ayarlayın
2. Aramayı bitir

Akıllı Telefon Bağlantı Sistemi (mevcut ise)

3. Bluetooth kulaklık/akıllı telefon arasında arama çıkışını değiştirin

Açılır menünün açılması, ekranın alt kısmındaki telefon işlevini gizleyecektir, ancak menü sisteminde “☎ Telefon” seçeneğine gidilerek tekrar erişilebilir. Bir çağrı aktifken, menü sisteminde “App Applications-Uygulamalar” → “Telephone-Telefon” seçeneğine gidilerek tam ekran aktif bir çağrı işlevine erişilebilir. (sayfa 5-30’ye bakın)

İPUCU

Ana sayfa düğmesi “☞” kullanılarak etkin arama ekranının kapatılması görülmeyi sonlandırmaz.

Ses sembolünü seçip ve arama ses seviyesini ayarlamak için kumanda kolunu yukarı-aşağı yönünde kullanın. Aramayı sonlandırmak için bitirme sembolünü seçin ve “✓” düğmesine kısaca basın.

Telefon görüşmesi yapma:

1. Şuraya gidin: Menü sisteminde “App Applications-Uygulamalar” → “Telephone-Telefon”. Hali hazırda bir arama aktif değilse, son kişi listesi görüntülenir. Bir kişiyi se-

çip “✓” tuşuna kısa süreli basarak aramayı başlatın, ekran aktif arama fonksiyonuna geçiş yapacaktır.

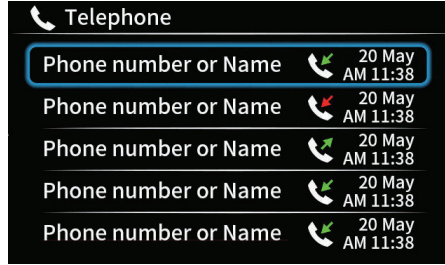

2. Ayrıca doğrudan akıllı telefonunuzdan da telefon araması yapabilirsiniz ve telefon fonksiyonu motosiklet ekranının alt kısmında görünecektir. Arama sesi, bağlı Bluetooth kulaklıktan çalacaktır.

İPUCU

Kişi bilgileri akıllı telefondan CCU ile paylaşılmamışsa, son kişi listesinde sadece akıllı telefon bağlıyken yapılan aramaların numaraları görüntülenir.

UYARI

- Araç hareket halindeyken akıllı telefonunuzu kullanmayınız.
- Sürüş sırasında ellerinizi giddondan asla çekmeyin.
- Gözlerinizi ve zihninizi yolda tutarak daima sürüşe konsantre olun.
- Çevrenizdeki farkındalığı sürdürmek ve güvenliği sağlamak için ses seviyesini düşük tutun.

Akıllı Telefon Bağlantı Sistemi (mevcut ise)

Bağlantı sorunlarını giderme

Akıllı telefon, MyRide uygulaması, Garmin Motorize uygulaması ve/veya CCU arasında bir bağlantı hatası olursa, aşağıdaki ekran görüntülenir.

4

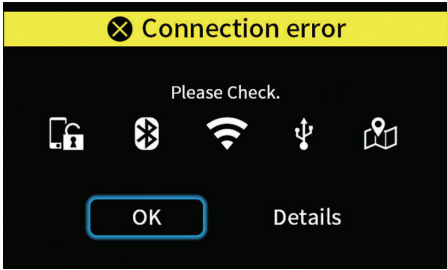

“Ayrıntılar”ı seçin ve ekranda belirtildiği gibi bağlantıyı kontrol edin.

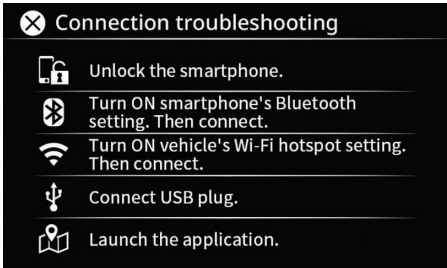

Hata tekrarlırsa aşağıdakini deneyin:

1. Araç gücünü KAPALI konumuna getirin. 30 saniye sonra araç gücünü tekrar AÇIK konuma getirin.
2. USB fişini çıkarın. 10 saniye sonra USB fişini tekrar takın.
3. Akıllı telefonun Bluetooth özelliğini KAPATIN. Sonra tekrar AÇIN.
4. Yeniden eşleştirmek için hem akıllı telefondan hem de CCU'dan Bluetooth eşleştirme bilgilerini silin.
5. MyRide uygulamasını ve Garmin Motorize uygulamasını yeniden başlatın.

İmmobilizer sistemi (MTT890-S)

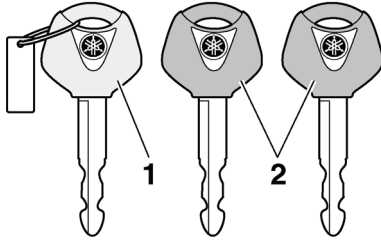

1. Yeniden kod tanımlama anahtarı (kırmızı başlıklı)
2. Standart anahtarlar (siyah başlıklı)

Bu motosiklet, standart anahtarlardaki şifreleri yeniden kaydederek hırsızlığı önleyen bir immobilizer sistemiyle donatılmıştır. Bu sistem aşağıdakileri içerir:

- yeniden kod tanımlama anahtarı
- iki standart anahtar
- bir verici (her bir anahtarda)
- bir immobilizer ünitesi (motosiklette)
- bir ECU (motosiklette)
- bir sistem gösterge lambası (sayfa 5-9)

Anahtarlar hakkında

Yeniden kod tanımlama anahtarı, her bir standart anahtarda kodları tanımlamak için kullanılır. Kod yeniden tanımlama anahtarını güvenli bir yerde saklayın. Günlük kullanım için standart bir anahtar kullanın.

Anahtar değişimi veya yeniden tanımlama gerektiğinde, motosikleti ve anahtarı kalan standart anahtarlarla birlikte Yamaha yetkili servisine getirin ve yeniden tanımlanmalarını sağlayın.

İPUCU

- Başka bir immobilizer sisteminin anahtarlarını bu motosikletin yeniden şifre tanımlama anahtarlarından uzak tutun.
- Başka immobilizer sistemlerinin anahtarlarını kontak anahtarı yuvasından uzak tutun çünkü sinyallerin karışmasına neden olabilir.

DİKKAT

YENİDEN KOD TANIMLAMA ANAHTARINI KAYBETMEYİN! KAYBERSENİZ DERHAL YETKİLİ SERVISİNİZE BAŞVURUN! Yeniden kod tanımlama anahtarı kaybedilirse, mevcut standart anahtarlar motosikleti çalıştırmak için kullanılabilir. Ancak, yeni bir standart anahtar kaydetmek mümkün değildir. Tüm anahtarlar kaybedilirse, immobilizer sisteminin tamamı değiştirilmelidir. Dolayısıyla, anahtarları dikkatli bir şekilde muhafaza edin.

- Suya daldırmayın.
- Yüksek sıcaklıklara maruz bırakmayın.
- Mıknatıslardan uzak tutun.
- Elektrik sinyalleri üreten nesnelere uzak tutun.
- Darbelere maruz bırakmayın.
- Taşlamayın veya üzerinde değişiklik yapmayın.
- Sökmeyin.
- Herhangi bir immobilizer sisteminin iki anahtarını aynı halkaya takmayın.

Gösterge ve kumanda fonksiyonları

Ana düğme/direksiyon kilidi (MTT890-S)

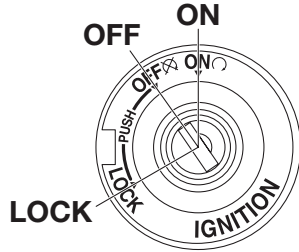

5

Kontak anahtarı/gidon kilidi, ateşleme ve aydınlatma sistemlerini kontrol eder ve gidonun kilitlemesi için kullanılır. Çeşitli konumları aşağıda açıklanmıştır.

İPUCU

Motosikletin normal kullanımında standart anahtarı (siyah başlıklı) kullandığınızdan emin olun. Yeniden şifre tanımlama anahtarını (kırmızı başlıklı) kaybetme riskini azaltmak için güvenli bir yerde saklayın ve yalnızca yeniden şifre kaydetmek için kullanın.

ON – AÇIK

Tüm elektrik devreleri çalışmaya hazırdır ve aydınlatmalar yanar. Motor

çalıştırılabilir. Bu konumda anahtar çıkarılamaz.

İPUCU

- Motor çalıştırıldığında far(lar) otomatik olarak yanar.
- Akünün boşalmasını önlemek amacıyla, kontağı motoru çalıştırmadan uzun süre “ON” konumunda bırakmayın.

OFF – KAPALI

Tüm elektrikli sistemler kapalıdır. Anahtar çıkarılabilir.



Araç hareket halindeyken kontak anahtarını asla “OFF” veya “LOCK” konumuna getirmeyin. Aksi takdirde, elektrikli sistemler kontrol kaybına veya kazaya yol açabilecek şekilde kapanır.

LOCK – KİLİTLİ

Gidon kilitletir ve tüm elektrikli sistemler kapatılır. Anahtar çıkarılabilir.

Gidonu kilitlemek için

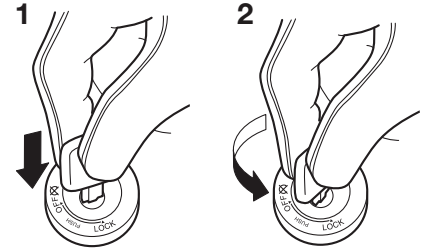

1. Bastırın.
2. Çevirin.

1. Gidonu sola doğru tamamen çevirin.
2. Anahtar “KAPALI” konumundayken, anahtarı bastırın ve “KİLİTLİ” konumuna çevirin.
3. Anahtarı çıkarın.

İPUCU

Gidon kilitlemezse, biraz sağa doğru geri çevirmeyi deneyin.

Gösterge ve kumanda fonksiyonları

Gidon kilidini açmak için

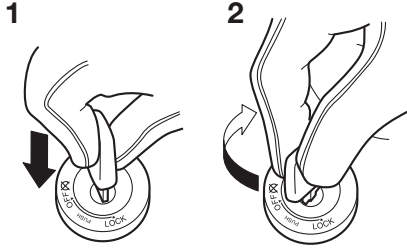

1. Bastırın.
2. Çevirin.

Anahtarı takın ve "OFF" konuma getirin.

Gidon düğmeleri

Sol

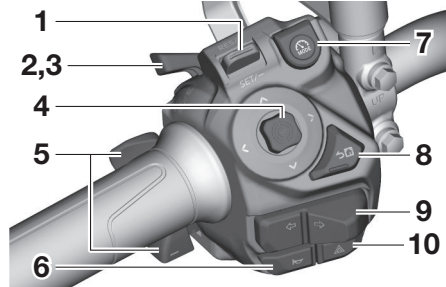

1. Hız sabitleme/YVSL ayar düğmesi "RES/+ /"SET/-"
2. Far düğmesi "☞/☞/☞" (MTT890-S)
3. Fardüğmesi "☞/☞/☞/☞" (MTT890D-S)
4. Kumanda kolu (joystick) "✓"
5. Vites kolu
6. Korna düğmesi "📢"
7. Hız sabitleme/YVSL düğmesi "🔄"
8. Ana sayfa düğmesi "→"
9. Sinyal düğmesi "←/→"
10. Dörtlü flaşör düğmesi "△"

Sağ

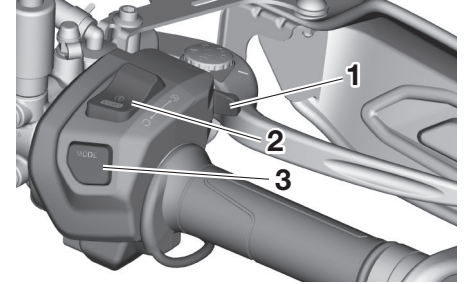

1. Y-AMT düğmesi "AT/MT"
2. Marş düğmesi "☒/☒/☒"
3. YRC mod düğmesi, "MODE"

Far düğmesi "☞/☞/☞" (MTT890-S)

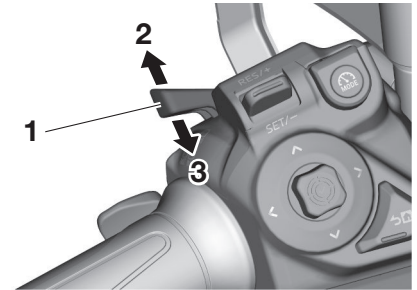

1. Far düğmesi "☞/☞/☞"

Gösterge ve kumanda fonksiyonları

2. Yön A
3. Yön B

Uzun farları açmak için bu düğmeyi dışarı doğru (A yönü) bastırın. Kısa far moduna dönmek için bu düğmeyi içeriye doğru (B yönü) bastırın. Farlar kısa huzmeye ayarlıyken, uzun huzmeyi açmak için düğmeyi içeriye doğru (B yönü) basılı tutun ve düğmeyi bırakın.

5

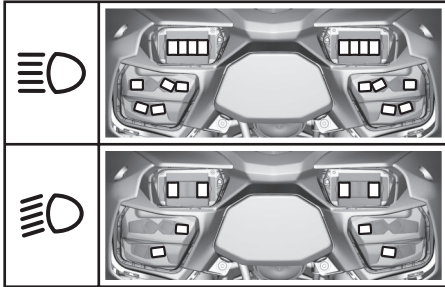

Far düğmesi “☰/☷/☷/☷” (MTT890D-S)

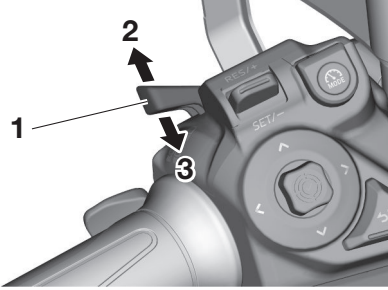

1. Far düğmesi “☰/☷/☷/☷”
2. Yön A
3. Yön B

Uzun farları açmak için bu düğmeyi dışarı doğru (A yönü) bastırın. Adaptif uzun far fonksiyonunu açmak için düğmeyi dışarı doğru (A yönü) basılı tutun. Farlar uzun far/adaptif uzun far konumundayken, kısa far konumuna dönmek için düğmeyi içeriye doğru (B yönü) bastırın. Farlar kısa huzmeye ayarlıyken, uzun huzmeyi açmak için düğmeyi içeriye doğru (B yönü) basılı tutun ve düğmeyi bırakın.

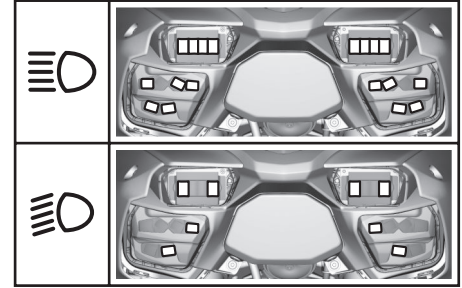

Sinyal düğmesi “←/→”

Bu düğme sinyal lambalarını kontrol eder. Bu 2 aşamalı bir düğmedir, hafif veya sert bastığınızda farklı bir etki yaratır.

Hafif basma: Sinyal vermek istediğiniz yöne doğru, tık sesi duyulana kadar düğmeye hafifçe bastırın. İlgili sinyal lambası üç kez yanıp sönecek ve duracaktır.

Sert basma: Sinyal vermek istediğiniz yöne doğru, tık sesi duyulana kadar düğmeyi sertçe bastırın. Aşağıdaki koşulların tümü oluşana kadar ilgili sinyal lambası sürekli olarak yanıp sönecektir:

- Araç yaklaşık 150 m (490 ft) yol alır.

- 15 saniyeden fazla zaman geçmiştir.
- Araç hızı 5 km/h değerinden (3 mil/saat) değerinden fazladır.

DİKKAT

Koşullara bağlı olarak sinyal, belirlenen süre veya kat edilen mesafe içerisinde otomatik olarak kapanmayabilir.

Sinyal lambasını manuel olarak kapatmak için düğmeye aynı yönde ikinci kez basın.

Korna düğmesi “”

Korna çalmak için, bu düğmeye basın.

Marş düğmesi “”

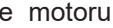
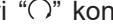
Marş motoru ile motoru döndürmek için bu düğmeyi “” konumuna getirin ve sonra da düğmeyi “” yönünde aşağıya doğru bastırın. Motoru çalıştırmadan önce 7-2 no’lu sayfada yer alan motor çalıştırma talimatlarına bakın.

Hakimiyetin kaybolması gibi acil durumlarda aracı durdurmak için düğmeyi “” konumuna getirin.

Dörtlü flaşör düğmesi “”

Dörtlü flaşörleri yakmak için anahtarı konumuna getirin (tüm sinyal lambaları aynı anda yanıp söner). Dörtlü flaşörü acil bir durumda ve aracınız trafik için tehlikeli bir yerde durduğunda trafikteki diğer sürücülerini uyarmak amacıyla kullanın.

Dörtlü flaşörler, sadece ana düğme “ON” konumunda olduğunda açılıp kapatılabilir. Ana düğmeyi “OFF” veya “LOCK” konumuna aldığınızda dörtlü flaşörler çalışmaya devam edecektir. Dörtlü flaşörü kapatmak için, kontağı “ON” konumuna alın ve dörtlü flaşör düğmesine tekrar basın.

DİKKAT

Motor çalışmıyorken dörtlü flaşörü çok uzun süre kullanmayın, aksi takdirde akü boşalabilir.

Hız sabitleme sistemi/YVSL düğmesi

Hız sabitleme sistemi ile ilgili açıklamalar için 3-11 no’lu sayfaya bakın. YVSL ile ilgili açıklamalar için 3-13 no’lu sayfaya bakın.

YRC mod düğmesi “MODE”



YRC modu ön ayarları arasında geçiş yapmak için bu düğmeye kısa süreli basın.

Bu düğmeye uzun süre bastığınızda ekranın alt kısmında YRC modu açılır penceresi açılacaktır.

Daha fazla bilgi için 5-14 ve 5-36 no’lu sayfalara bakın.

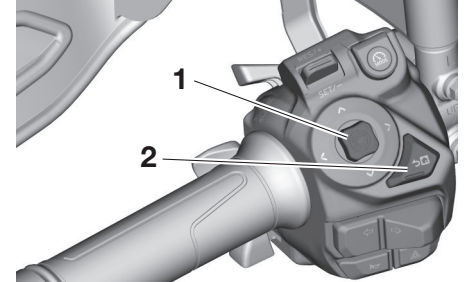
Kumanda kolu (joystick) “” ve ana sayfa düğmesi “”



1. Kumanda kolu (joystick) “”
2. Ana sayfa düğmesi “”

Bunlar ekran/menü sistemini kontrol etmek için kullanılır.

Bu kılavuz, menü kontrollerinin kullanımını açıklamak için aşağıdaki terimleri kullanır:

Gösterge ve kumanda fonksiyonları



Kısa basma	Kumanda koluna (joystick) veya düğmeye kısaca basma
Uzun basma	Düğmeye 1 saniye süreyle basma

Ana ekrandan açılır menüsünü açmak için:

Ana sayfa düğmesine “” kısaca süreli basma

5

Menü sisteminin çalışması:

- Menü öğelerini seçmek ve ayarlamak için kumanda kolunu sol-sağ-yukarı-aşağı yönünde kullanın.
- Bir öğeyi seçmek için “” tuşuna kısaca süreli basın.
- İptal etmek/önceki haline dönmek için ana ekran düğmesine “” kısaca süreli basın.
- Menü sistemini kapatmak için ana ekran düğmesine “” uzun süreli basın.

İPUCU

İlgili donanıma sahip modeller için: Navigasyon sistemi bağlı olmadığında, navigasyon ana ekranı ana sayfa düğmesi “” ile kullanılamaz.

İşlevlerinin daha ayrıntılı açıklamaları için 5-13 ve 5-23 no.lu sayfalara bakın.

Vites kolu

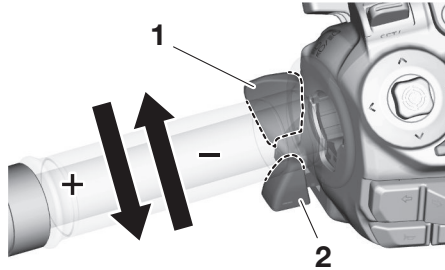

1. Vites kolu “+”
2. Vites kolu “-”











Bu kol, Y-AMT'ye vites değiştirme sinyali verir. Vitesi yükseltmek için kolu “+” yönünde bastırıp bırakın. Vitesi küçültmek için kolu “-” yönünde bastırıp bırakın.

Y-AMT düğmesi “AT/MT”

Bu düğme, Y-AMT'yi otomatik mod “AT” ile manuel mod “MT” arasında değiştirir.













Gösterge lambaları ve uyarı lambaları



1. Arıza gösterge lambası “”
2. Boş vites gösterge lambası “”
3. Uzun far gösterge lambası “”
4. Sinyal gösterge lambaları “” ve “”
5. Vites değiştirme gösterge lambası “”
6. ABS uyarı lambası “”
7. Stabilite kontrolü gösterge lambası “”
8. İmmobilizer sistemi gösterge lambası “”
9. Y-AMT arıza gösterge lambası “”

Gösterge ve kumanda fonksiyonları



1. Lastik basınç uyarı lambası “” (MTT890D-S için opsiyonel)
2. UBS uyarı lambası “”
3. Arıza gösterge lambası “”
4. Boş vites gösterge lambası “”
5. Uzun far gösterge lambası “”
6. Sinyal gösterge lambaları “” ve “”
7. Vites değiştirme gösterge lambası “”
8. ABS uyarı lambası “”
9. Stabilite kontrolü gösterge lambası “”
10. Akıllı anahtar sistemi gösterge lambası “”
11. Y-AMT arıza gösterge lambası “”

Sinyal gösterge lambaları “” ve “”

İlgili sinyal lambası yanıp sönüyorken, gösterge lambası da yanıp söner.

Boş vites gösterge lambası “”

Bu gösterge lambası, şanzıman boş viteseyken yanar.

Uzun far gösterge lambası “”

Bu gösterge lambası, uzun far yakıldığında yanar.

Arıza gösterge lambası (MIL) “”

Bu lamba, motorda veya diğer bir araç kontrol sisteminde bir sorun saptandığında yanar. Böyle bir durumda, bir Yamaha yetkili servisine kendi kendine teşhis sistemini kontrol ettirin. Uyarı lambasının elektrik devresi, araç gücü açılarak kontrol edilebilir. Lamba birkaç saniye süreyle yanmalı ve sonra sönmelidir. Anahtar açık konuma getirildikten sonra lamba yanmaz veya belli bir süre sonra sönmezse, aracı bir Yamaha yetkili servisine kontrol ettirin.

DİKKAT

MIL yanıp sönmeye başlarsa, egzoz sistemine zarar vermemek için motor devrini düşürün.

İPUCU

Motor, emisyon kontrol sisteminin bozulmasını veya arızasını tespit etmek için yerleşik teşhis sistemi ile hassas bir şekilde kontrol edilir. Bu nedenle, MIL, araç modifikasyonları, bakım eksikliği veya aracın aşırı veya yanlış kullanımı nedeniyle yanabilir veya yanıp sönebilir. Bunu önlemek için aşağıdaki hususlara dikkat edin.

- Motor kontrol ünitesinin yazılımında değişiklik yapmaya çalışmayın.
- Motor kontrol ünitesine parazit yapabilecek elektrikli aksesuarlar eklemeyin.
- Süspansiyon, buji, enjektör, egzoz sistemi gibi yan sanayi parça ve aksesuarlar kullanmayın.
- Aktarma organları özelliklerini değiştirmeyin (zincir, sproket, lastik, tekerlek vb.).
- O2 sensörünü, hava emme sistemini veya egzoz parçalarını (katalizörler veya EXUP vb.) çıkarmayın veya değiştirmeyin.
- Tahrik zincirini iyi koruyun.

Gösterge ve kumanda fonksiyonları

5

- Lastik basıncını doğru seviyede tutun.
- Arka frenin sürtünmesini önlemek için fren pedalını uygun yükseklikte tutun.
- Aracı aşırıya kaçan bir tutumla kullanmayın. Örneğin gazın devamlı veya fazlaca açılıp kapanması, motosiklet yarışları, patinaj çekmek, tek tekerlek üzerinde kullanmak.

Y-AMT arıza gösterge lambası “”

Y-AMT sisteminde bir sorun olduğunda bu lamba yanar veya yanıp söner. Bu lamba yanıp sönyorsa araç çalıştırılabilir ancak bakıma ihtiyacı vardır. Aracı bir Yamaha yetkili servisine kontrol ettirin.

Bu lamba yanık kalırsa, motoru çalıştırmayı veya aracı sürmeyi denemeyin. Bu lamba sürüş esnasında yanarsa Y-AMT sistemi düzgün çalışmıyor olabilir. Böyle bir durumda:

- Bulduğunuz vitesten çıkmanız imkansız olabilir.
- Debriyaj kavramayabilir, bu nedenle duraklarken titreme hissi duyulabilir.

Güvenli olduğunda aracı durdurun ve trafikten uzak bir yere park edin. Y-AMT sistemini bir Yamaha yetkili servisine kontrol ettirin.

İPUCU

Vites değiştirmek mümkün değilse, aracın hareket ettirilebilmesi için 8-31 no’lu sayfada anlatılan yöntemi kullanarak vitesi boşa alın.

Araç elektriği açıldığında Y-AMT arıza gösterge lambası “” birkaç saniye yanmalı ve ardından sönmelidir.

Anahtar açık konuma getirildikten sonra lamba yanmaz veya belli bir süre sonra sönmese, aracı bir Yamaha yetkili servisine kontrol ettirin.

ABS uyarı lambası “”

MTT890-S için: Normal kullanımda, motosiklet gücü açıldığında ABS uyarı lambası yanar ve motosiklet hızı 10 km/h değerini aştığında söner.

MTT890D-S için: Normal kullanımda, araç gücü açıldığında ABS uyarı lambası yanar ve araç hızı 5 km/h değerini aştığında söner.

İPUCU

Uyarı lambası yukarıda açıklandığı gibi çalışmazsa veya sürüş sırasında yanarsa, ABS doğru şekilde çalışmayabilir. Aracı en kısa zamanda bir Yamaha yetkili servisine kontrol ettirin.

⚠ UYARI

MTT890-S için: ABS uyarı lambası 10 km/h hıza ulaştıktan sonra sönmese veya sürüş sırasında yanarsa:

MTT890D-S için: ABS uyarı lambası 5 km/h hıza ulaştıktan sonra sönmese veya sürüş sırasında yanarsa:

- Ani frenleme sırasında tekerlek kilitlemesi ihtimaline karşı ekstra dikkatli olun.
- Aracı en kısa zamanda bir Yamaha yetkili servisine kontrol ettirin.

UBS uyarı lambası “” (MTT890D-S)

Bu uyarı lambası araç çalıştırıldığında yanar ve 5 km/h veya daha yüksek bir hızda seyahat edildiğinde söner. Bu uyarı lambası, fren kontrolünün (BC) kapatıldığını belirtmek için de yanar. Sürüş sırasında bu uyarı lambası yatarsa, UBS ve radar bağlantılı UBS düzgün çalışmıyor olabilir.



UYARI

Aşağıdaki durumlarda, aracı derhal bir Yamaha yetkili satıcısına kontrol ettirin:

- Araç çalıştırıldığında uyarı lambası yanmadığında.
- 5 km/h veya daha yüksek bir hızda sürdükten sonra bile uyarı lambası sönmeyişinde.
- Fren kontrolü (BC) açıkken sürüş sırasında uyarı lambası yandığında.

Vites değiştirme gösterge lambası “”

Bir sonraki vitese geçilmesi gerektiğinde bu gösterge lambası yanar. Yandığı veya söndüğü motor devirle-

ri ve diğer ayarlar menü sisteminden ayarlanabilir. (5-40 no'lu sayfaya bakın.)

İPUCU

- Araç boştaki veya 6. vitesyken vites gösterge lambası çalışmaz.
- Kontak açıldığında bu lamba birkaç saniye süreyle yanmalı ve sonra sönmelidir. Lamba yanmazsa veya belli bir süre sonra sönmeye başlarsa, elektrik devresini bir Yamaha Yetkili Servisi'ne kontrol ettirin.

İmmobilizer sistemi gösterge lambası “” (MTT890-S)

Kontak kapatılıp 30 saniye geçtikten sonra gösterge lambası immobilizer sisteminin etkinleştirildiğini göstermek için yanıp sönmeye başlayacaktır. 24 saat sonra, gösterge lambası yanıp sönmeyi bırakır ancak immobilizer sistemi hala devrededir.

İPUCU

Kontak açıldığında bu lamba birkaç saniye süreyle yanmalı ve sonra sönmelidir. Lamba yanmazsa veya belli bir süre sonra sönmeye başlarsa, elektrik devresini bir Yamaha Yetkili Servisi'ne kontrol ettirin.

Vericinin parazitlerden etkilenmesi

İmmobilizer sistemi gösterge lambası 5 defa yavaşça ve ardından 2 defa hızla yanıp sönerse, alıcı-verici parazitlenmesi söz konusu olabilir. Bu durumda aşağıdakini deneyin.

1. Kontak anahtarının yakınında başka immobilizer anahtarları olmadığından emin olun.
2. Motoru çalıştırmak için yeniden şifre kayıt anahtarını kullanın.
3. Motor çalışırsa, motoru durdurun ve standart anahtarlarla motoru çalıştırmayı deneyin.
4. Standart anahtarların biri ya da her ikisi de motosikleti çalıştırmazsa, motosikleti ve 3 anahtarın tümünü bir Yamaha yetkili servisine götürün ve standart anahtarları yeniden kaydedtirin.

Gösterge ve kumanda fonksiyonları

Akıllı anahtar sistemi gösterge lambası “” (MTT890D-S)

Araç ve akıllı anahtar arasında bir iletişim olduğunda ve belirli akıllı anahtar işlemleri gerçekleştirildiğinde bu gösterge lambası yanıp sönecektir. Akıllı anahtar sisteminde bir hata meydana geldiğinde de gösterge lambası yanıp sönmeye başlayabilir.

İPUCU

Kontakt açıldığında bu lamba birkaç saniye süreyle yanmalı ve sonra sönmelidir. Lamba yanmazsa veya belli bir süre sonra sönmese, elektrik devresini bir Yamaha Yetkili Servisi'ne kontrol ettirin.

Stabilite kontrolü gösterge lambası “SC”

TCS (Çekiş Kontrol Sistemi) kapalı konuma getirildiğinde bu gösterge yanacaktır. Sürüş esnasında TCS (çekiş kontrol sistemi), SCS (kayma kontrol sistemi), LIF (yükseltme kontrol sistemi) veya BSR (arkadan kayma düzenleyicisi) devreye girdiğinde bu gösterge lambası yanıp söner.

İPUCU

Kontakt açıldığında bu lamba birkaç saniye süreyle yanmalı ve sonra sönmelidir. Lamba yanmazsa veya belli bir süre sonra sönmese, elektrik devresini bir Yamaha Yetkili Servisi'ne kontrol ettirin.

DİKKAT

Kontağı açarken, IMU'nun başlatılmasını engelleyebileceğinden aracın hareket etmesine veya titreşmesine izin vermeyin. Bu meydana gelirse, çekiş kontrol sistemi çalışmayacaktır ve IMU sıfırlanana kadar denge kontrolü gösterge lambası “SC” yanacaktır.

Lastik basınç uyarı lambası “” (MTT890D-S için opsiyonel)

Bu uyarı lambası, lastiğin hava basıncının düşük olması durumunda yanar. Aracınızı en kısa sürede durdurup lastiklerinizi kontrol edin. **UYARI! Düşük lastik basıncının düzeltilmemesi kontrol kaybına ve ciddi yaralanmalara yol açabilir.**

Sensör pilinin bitmesi veya arıza tespit edilmesi durumunda bu uyarı lambası yanıp sönecektir. Aracı bir Yamaha yetkili servisine kontrol ettirin.

İPUCU

- Kontakt açıldığında bu lamba birkaç saniye süreyle yanmalı ve sonra sönmelidir. Aksi takdirde, motosikleti bir Yamaha yetkili servisine kontrol ettirin.
- TPMS devre dışı bırakıldığında lastik basınç uyarı lambası hiçbir şekilde yanmayacak/yanıp sönmeyecek ve araç bilgi ekranındaki lastik basınç öğeleri kullanılamayacaktır.

Gösterge ve kumanda fonksiyonları

Ekran

Tema 1

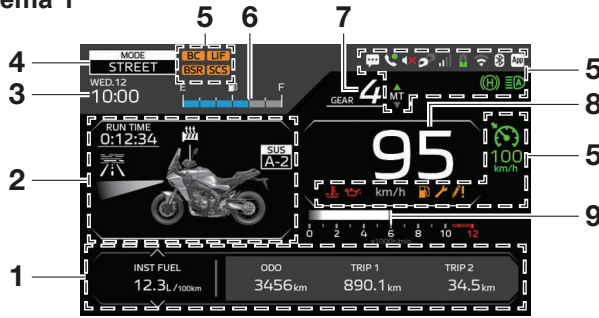

Tema 2

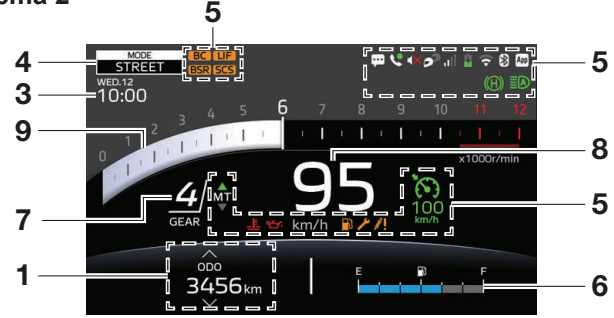

Tema 3

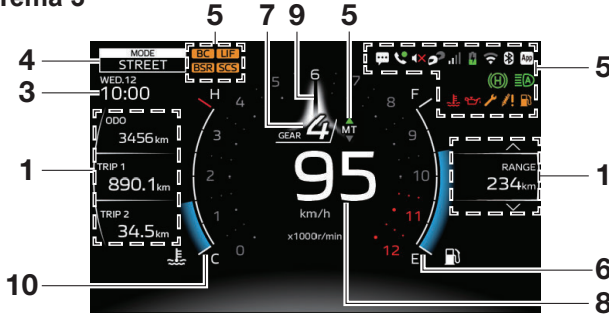

1. Araç bilgi ekranı
2. Araç durum göstergesi
3. Saat
4. YRC modu ekranı
5. Gösterge simgeleri
6. Yakıt göstergesi

7. Vites göstergesi
8. Hız göstergesi
9. Devir göstergesi
10. Soğutma suyu sıcaklığı göstergesi

Gösterge ve kumanda fonksiyonları

Küçültülmüş ekran görünümü (menü sistemi/navigasyon açıkken)

Menü sistemi veya navigasyon fonksiyonu açıkken, ana ekrandaki bilgiler gösterildiği gibi yeniden konumlandırılır.

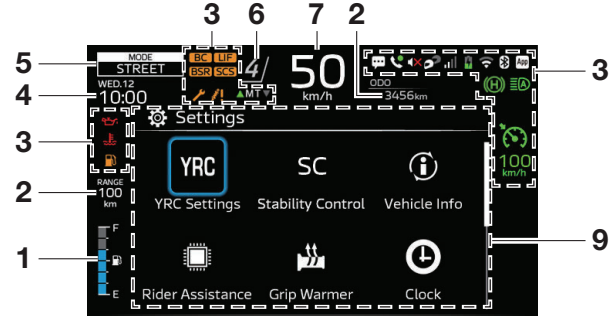

1. Yakıt göstergesi
2. Araç bilgi ekranı
3. Gösterge simgeleri
4. Saat
5. YRC modu ekranı
6. Vites göstergesi
7. Hız göstergesi
8. Navigasyon (mevcut ise)
9. Menü sistemi

İPUCU

- Ekran parlaklık seviyesi menü sisteminden ayarlanabilmektedir. (5-35 no'lu sayfaya bakın.)
- Ekran çok ısınırsa, hasar görmesini önlemek için ekran parlaklık seviyeleri otomatik olarak azaltacaktır.
- Bu modelde, iyi kontrast ve çeşitli aydınlatma koşullarında okunabilirlik için ince film transistörlü sıvı kristal ekran (TFT LCD) kullanılmıştır. Fakat bu teknolojinin doğasından dolayı, az miktarda pikselin etkin olmaması normaldir.
- Ekran ölçü birimleri menü sisteminde “⚙️ Settings-Ayarlar” → “Unit-Birim” kısmına ulaşarak değiştirilebilir. (5-34 no'lu sayfaya bakın.)

Görüntü Sistemi Kontrolleri

Ekran kullanıcı arayüzü kumanda kolu (joystick) / “✓” ve ana ekran tuşu “↩️” ile kontrol edilir. (5-5 no'lu sayfaya bakın.) Her kontrolün farklı durumlar için çeşitli işlevleri vardır, ayrıntılar için aşağıdaki listeye bakın.

Kumanda kolunu (joystick) sol-sağ-yukarı-aşağı hareket ettirme:

Ana ekran aktif: Araç bilgi ekranında görünen öğeleri yukarı-aşağı hareket ettirir. Sol-sağ menü sistemini açar.

Navigasyon etkin: harita görünümünü yukarı-aşağı yakınlaştırma-uzaklaştırma.

YRC modu açılır penceresi etkin: Farklı YRC öğelerini vurgular ve ayarlar.

Menü sistemi etkin: Çeşitli menü öğelerini vurgular ve ayarlar.

“✓” tuşuna kısa süreli basın:

Ana ekran aktif: Menü sistemini açar. Navigasyon etkin: Navigasyon sistemi menüsünü açar.

Menü sistemi etkin: vurgulanan menü öğelerini seçer.

“✓” tuşuna uzun basma:

Ana ekran aktif: Sesi kapatır.

Ana sayfa düğmesine “↩️” kısa basma:

Ana ekran/navigasyon aktif: Menü sistemini açar.

Menü sistemi aktif: iptal/önceki menüye dönüş.

Ana sayfa düğmesine “↩️” uzun basma:

Ana ekran aktif: Navigasyon ekranına geçme.

Navigasyon etkin: ana ekrana geçme. Menü sistemi aktif: daha önce açık olan ana ekrana/navigasyon ekranına geri dönüş.

Saat

Saat, 12 saatlik zaman sistemini kullanır. Saat, bağlı akıllı telefonlardan otomatik olarak güncellenir veya menü sisteminde “⚙️ Settings-Ayarlar” → “Clock-Saat” bölümüne ulaşarak manuel olarak da güncellenebilir. (5-35 no'lu sayfaya bakın.)

Hız Göstergesi

Hız göstergesi, aracın seyir hızını gösterir.

Gösterge ve kumanda fonksiyonları

Devir göstergesi

Devir göstergesi, krank milinin dönüş hızı ile dakikadaki devir sayısı (d/dk) olarak ölçülen motor devrini gösterir.

DİKKAT

Motoru, devir göstergesinin kırmızı bölgesinde çalıştırmayın.

Kırmızı bölge: 10500 d/dk ve üzeri

5

Vites göstergesi

Bu, şanzımanın hangi viteste olduğunu gösterir. Bu modelin 6 vitesi ve bir boş konumu vardır. Boş vites konumu, boş vites gösterge lambası “N” ve şanzıman vites göstergesinde şu şekilde gösterilmesiyle belirtilir: “N”.

Yakıt Göstergesi

Yakıt göstergesi, yakıt deposundaki yakıtın miktarını gösterir. Yakıt seviyesi azaldıkça yakıt göstergesi segmentleri “F” (dolu) konumundan “E” (boş) konumuna doğru yaklaşır. En son segment yanıp sönmeye başladığında, en kısa zamanda yakıt alın.

DİKKAT

Araç yakıtının tamamen bitmesine izin vermeyin. Bu, katalitik konvertörün zarar görmesine neden olur.

Soğutma suyu sıcaklık göstergesi (Tema 3)

Soğutma suyunun sıcaklığı, motor üzerindeki yüke ve ortam sıcaklığına göre değişir. Soğutma suyu sıcaklığı sınırı aşarsa, soğutma suyu göstergesi yanıp sönmeye başlar. Böyle bir durumda, aracı durdurun ve motorun soğumasını bekleyin. (8-34 no’lu sayfaya bakın.)

YRC modu ekranı

Bu ekran, o anda hangi YRC modunun seçili olduğunu gösterir: “SPORT”, “STREET”, “RAIN”, “CUSTOM 1”, “CUSTOM 2”, “D+” veya “D”.

YRC modu düğmesini “MODE” kullanılarak YRC modları arasında geçiş yapılabilir ve ayrıca bunları menü sisteminde özelleştirebilirsiniz. (5-36 no’lu sayfaya bakın.)

İPUCU

- Mevcut YRC modları, mevcut Y-AMT moduna (“AT”/“MT”) bağlı olarak farklılık gösterir.
- İlgili donanıma sahip modeller için: “CUSTOM 1”, “CUSTOM 2”, “D” ve “D+” isimleri de MyRide uygulaması üzerinden kişiselleştirilebilir.

YRC Modu açılır penceresi



Ekranın alt kısmındaki genişletilmiş YRC modu açılır penceresini açmak/kapatmak için YRC modu düğmesi “MODE”a uzun süreli basın. Açılır pencere açıldığında, ön ayarlar arasında geçiş yapmak için YRC mod düğmesi “MODE”a kısa süreli basın ve ayrı öğeleri ayarlamak için kumanda kolunu kullanın.

İPUCU

Seçilen YRC modu özelleştirilebilir ise, kumanda kolu (joystick) kullanılarak “PWR”, “TCS”, “SCS”, “LIF” ve “EBM” vurgulanabilir ve ayarlanabilir. Mevcut ise “SUS” da ayarlanabilir.

YRC modları hakkında daha fazla bilgi için 3-5 no'lu sayfaya bakın.

Araç Bilgi Ekranı

Araç bilgi ekranı aşağıdakileri görüntüleyecek şekilde ayarlanabilir:

- Kilometre sayacı "ODO"
- Mesafe sayacı "TRIP 1"
- Mesafe sayacı "TRIP 2"
- Ortalama yakıt tüketimi "AVG FUEL"
- Anlık yakıt tüketimi "INST FUEL"
- Yakıt tüketimi "FUEL CONS"
- Tahmini menzil "RANGE"
- Rezerv yakıt mesafe sayacı "TRIP F"
- Hava sıcaklığı "AIR"
- Soğutma suyu sıcaklığı "COOLANT"
- Ortalama hız "AVG SPEED"
- Yolculuk süresi "TRIP TIME"
- Çalışma süresi "RUN TIME"
- Ön lastik basıncı "TIRE FRONT" (MTT890D-S için opsiyonel)
- Arka lastik basıncı "TIRE REAR" (MTT890D-S için opsiyonel)

Görüntülenen öğeler arasında geçiş yapmak için kumanda kolunu yukarı-aşağı yönünde kullanın.

Menü sisteminde "Settings-Ayarlar" → "Vehicle Info-Araç Bilgileri" kısmına gidilerek özelleştirilebilen ve ayrı ayrı görüntülenen üç adet favori öğe bulunmaktadır. (5-41 no'lu sayfaya bakın.)

Favorilere eklenen üç öğe, navigasyon ekranının ve diğer menü ekranlarının üst kısmında birer birer (kısıtlı ekran görüntüsü) görüntülenir. Navigasyon ekranındayken, açılır menüde "Vehicle Info-Araç Bilgileri" öğesini vurgulayın ve ekranın üst kısmında hangi bilgi ekranı favorisinin gösterileceğini değiştirmek için kumanda kolunu yukarı/aşağı hareket ettirin.

İPUCU

Garmin Motorize bağlı değilse, araç bilgileri favorileri sembol durumuna küçültülmüş ekran görünümünde çevrilemez ancak menü sisteminde "Settings-Ayarlar" → "Vehicle Info-Araç Bilgileri" seçeneğine gidilerek değiştirilebilir.

Bilgi ekranı öğelerini sıfırlamak için:



Menü sisteminde "Vehicle Info-Araç Bilgisi" öğesini seçin. (5-24 no'lu sayfaya bakın.) Bilgi görüntüleme öğesinin etrafında mavi bir vurgu belirecektir. Vurgulanan öğeyi değiştirmek için kumanda kolunu (joystick) kullanın. Bir öğe yanıp sönüyorsa, sıfırlamak için "✓" tuşuna uzun süreli basın.

Kilometre sayacı "ODO"

Kilometre sayacı, aracın kat etmiş olduğu toplam mesafeyi gösterir.

İPUCU

Kilometre sayacı 999999 değerinde kilitlenir ve sıfırlanamaz.

Mesafe sayacı ("TRIP 1" / "TRIP 2")

TRIP 1 ve TRIP 2, son sıfırlanmalarından sonra kat edilen mesafeyi gösterir.

"TRIP 1" ve "TRIP 2", 9999.9 değerine ulaştığında 0 değerine sıfırlanır ve baştan başlar.

Gösterge ve Kumanda Fonksiyonları

Ortalama Yakıt Tüketimi "AVG FUEL"

Kilometre kullanırken, ortalama yakıt tüketimi birimi "km/L" veya "L/100km" arasında değiştirilebilir. (5-34 no'lu sayfaya bakın.)

Birim olarak mil kullanılırken, ortalama yakıt tüketimi "MPG" olarak gösterilir.

Anlık Yakıt Tüketimi "INST FUEL"

Kilometre kullanırken, anlık yakıt tüketimi birimi "km/L" veya "L/100km" arasında değiştirilebilir. (5-34 no'lu sayfaya bakın.)

Birim olarak mil kullanılırken, anlık yakıt tüketimi "MPG" olarak gösterilir.

Tüketilen Yakıt "FUEL CONS"

Mesafe sayacının en son sıfırlanmasından bu yana ne kadar yakıt tüketildiğini gösterir.

İPUCU

Anlık yakıt tüketim işlevi sadece genel bir referans olması açısından kullanılmalıdır. Mesafe sayacını mevcut yakıt deposu seviyesiyle ne kadar yol kat edilebileceğini ölçmek için kullanmayın.

Tahmini Yakıt Menzili "RANGE"

Mevcut sürüş koşullarında kalan yakıtla katedilebilecek tahmini mesafe.

İPUCU

Bu madde aktif olduğunda "TRIP F" ile değiştirilir.

Rezerv Yakıt Mesafe Sayacı "TRIP F"

Yakıt seviyesi rezerv değerine indiğinde, ekranda "TRIP F" ibaresi görüntülenir ve o noktadan sonra kat edilen mesafe kaydedilmeye başlanır. Yakıt ikmali yapıp belli bir mesafe gidildikten sonra "TRIP F" otomatik olarak devre dışı kalacak ve sıfırlanacaktır.

İPUCU

"TRIP F" inaktif olduğunda "RANGE" ile değiştirilir.

Hava Sıcaklığı "AIR"

Hava sıcaklığı -9°C ile 50°C arasında 1°C'lik kademelerle gösterilir. Gösterilen sıcaklık, araç sıcaklığı ve diğer faktörler nedeniyle gerçek ortam sıcaklığından farklı olabilir.

İPUCU

- Ortamın -9 °C'den daha soğuk olması durumunda, değer, "---" olarak gösterilir.
- Ortam sıcaklığının 50 °C'den daha yüksek olması durumunda, değer, "---" olarak gösterilir.

Soğutma Suyu Sıcaklığı "COOLANT"

Soğutma suyu sıcaklığı -30°C ile 130°C arasında 1°C'lik kademelerle gösterilir.

İPUCU

- Santigrat kullanılırken, araç soğutma suyu sıcaklığı -30 °C'nin altında olduğunda dahi soğutma suyu sıcaklığı göstergesi "-30" gösterecektir.
- Fahrenheit kullanılırken, araç soğutma suyu sıcaklığı -22 °F'nin altında olduğunda dahi soğutma suyu sıcaklığı göstergesi "-22" gösterecektir.
- Araç soğutma suyu sıcaklığı çok yüksekse, soğutma suyu sıcaklığı ekranında "Hi" ibaresi görüntülenir.

Gösterge ve kumanda fonksiyonları

Ortalama hız "AVG SPEED"

Son sıfırlamadan bu yana ortalama seyahat hızını görüntüler.

Yolculuk süresi "TRIP TIME"

Öğenin son sıfırlanmasından bu yana motor çalışma süresini görüntüler.

Çalışma süresi "RUN TIME"

Son motor çalıştırılmasından bu yana motor çalışma süresini görüntüler.

Ön lastik basıncı "TIRE FRONT" / Arka lastik basıncı "TIRE REAR" (MTT890D-S için opsiyonel) TPMS ile ölçülen lastik basınçları gösterilir.

İPUCU

- TPMS kapalı ise "---" görüntülenir.
- Lastik basıncı 5'lik artışlarla gösterilir.

Araç durum göstergesi (Tema 1)

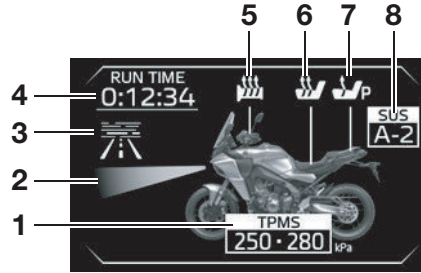

1. Ön/arka lastik basınç göstergesi "TPMS" (MTT890D-S için opsiyonel)
2. Far huzmesi durum göstergesi
3. Matrix LED far algılama durum göstergesi (MTT890D-S)
4. Çalışma süresi "RUN TIME"
5. Elcik ısıtıcı göstergesi "☀️"
6. Sele ısıtıcı göstergesi "🔥" (mevcut ise)
7. Yolcu selesi ısıtıcı göstergesi "🔥P" (mevcut ise)
8. Elektronik süspansiyon modu göstergesi "SUS" (MTT890D-S)

Tema 1, aracın görsel bir temsili olan ve aşağıdaki öğeleri içeren bir araç durumu göstergesine sahiptir:

- Çalışma süresi "RUN TIME"
- Elcik ısıtıcı göstergesi "☀️"
- Sele ısıtıcı göstergesi "🔥" (mevcut ise)

- Yolcu selesi ısıtıcı göstergesi "🔥P" (mevcut ise)
- Elektronik süspansiyon modu göstergesi "SUS" (MTT890D-S)
- Ön/arka lastik basınç göstergesi "TPMS" (MTT890D-S için opsiyonel)
- Far huzmesi durum göstergesi
- Matrix LED far algılama durum göstergesi (MTT890D-S)

Çalışma süresi "RUN TIME"

Son motor çalıştırılmasından bu yana motor çalışma süresini görüntüler.

Elcik ısıtıcı göstergesi "☀️"

Elcik ısıtıcısı, motor çalışırken kullanılabilir. 10 farklı sıcaklık seviyesine ayarlanabilen 3 özelleştirilebilir sıcaklık ön ayarı vardır. (5-32 no'lu sayfaya bakın.) Simge, mevcut sıcaklık ayarını gösterir:

- ☀️: Elcik ısıtıcısı kapalı
- ☀️: Düşük ön ayar
- ☀️: Orta ön ayar
- ☀️: Yüksek ön ayar

Gösterge ve kumanda fonksiyonları





DİKKAT

- Gidon ısıtıcılarını kullanırken mutlaka eldiven giyin.
- Elcik ısıtıcısını sıcak havalarda kullanmayın.
- Gidon veya gaz kolu aşırırsa veya zarar görürse, elcik ısıtıcılarını kullanmayı bırakın ve elcik uçlarını değiştirin.

Sele ısıtıcı göstergesi “” (mevcut ise)

Sele ısıtıcısı, motor çalışırken kullanılabilir. 10 farklı sıcaklık seviyesine ayarlanabilen 3 özelleştirilebilir sıcaklık ön ayarı vardır. (5-32 no'lu sayfaya bakın.)

Simge, mevcut sıcaklık ayarını gösterir:

- : Sele ısıtıcısı kapalı.
- : Düşük ön ayar
- : Orta ön ayar
- : Yüksek ön ayar

DİKKAT





- Sele ısıtıcıyı kullanırken, mutlaka kalçanızı ve bacaklarınızı kaplayan koruyucu giysiler giyin.

- Dış ortam sıcaklığı 20°C veya daha yüksek ise, sele ısıtıcısı ayar düğmesini “HI” (YÜKSEK) konuma ayarlamayın.
- Sele aşınmış veya zarar görmüşse, sele ısıtıcıyı kullanmayı bırakın ve seleyi değiştirin.

Yolcu selesi ısıtıcı göstergesi  (mevcut ise)

Sele ısıtıcısı, motor çalışırken kullanılabilir. 10 farklı sıcaklık seviyesine ayarlanabilen 3 özelleştirilebilir sıcaklık ön ayarı vardır. (5-32 no'lu sayfaya bakın.)

Simge, mevcut sıcaklık ayarını gösterir:

- : Sele ısıtıcısı kapalı.
- : Düşük ön ayar
- : Orta ön ayar
- : Yüksek ön ayar

DİKKAT

- Sele ısıtıcıyı kullanırken, mutlaka kalçanızı ve bacaklarınızı kaplayan koruyucu giysiler giyin.

- Dış ortam sıcaklığı 20°C veya daha yüksek ise, sele ısıtıcısı ayar düğmesini “HI” (YÜKSEK) konuma ayarlamayın.
- Sele aşınmış veya zarar görmüşse, sele ısıtıcıyı kullanmayı bırakın ve seleyi değiştirin.

Elektronik süspansiyon modu göstergesi “SUS” (MTT890D-S)

Bu gösterge, seçili olan YRC modu “SUS” seviyesini gösterir. (5-38 no'lu sayfaya bakın.)

Ön/arka lastik basınç göstergesi “TPMS” (MTT890D-S için opsiyonel)

TPMS ile ölçülen lastik basınçları gösterilir. Sol taraftaki rakam ön lastik basıncını, sağ taraftaki rakam ise arka lastik basıncını göstermektedir.

İPUCU

- TPMS kapalı ise “---” görüntülenir.
- Lastik basıncı 5'lik artışlarla gösterilir.

Gösterge ve kumanda fonksiyonları

Far huzmesi durum göstergesi



1. Kısa far
2. Uzun far

Bu, farın mevcut uzun far/kısa far durumunu gösterir. Ayrıca adaptif uzun far fonksiyonunun yüksek/düşük durumunu da gösterir.

Matrix LED far algılama durum göstergesi (MTT890D-S)

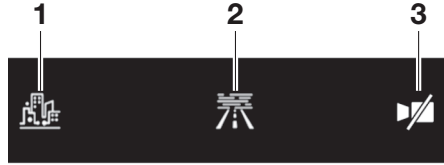

1. Şehir
2. Sis
3. Kamera algılama arızası

Bu, adaptif uzun far fonksiyonunun matris LED farları kısa fara geçirmesine neden olan, şu anda tespit edilen koşulları gösterir.

Hız sabitleme/YVSL ekranı



1. Hız sabitleme göstergesi
2. Hız göstergesini ayarlayın

Tema 3: Hız sabitleme sistemi veya YVSL sistemi aktif veya bekleme modundayken, hız sabitleme sistemi/ YVSL ekranı sağ taraftaki araç bilgi ekranının yerini alır.

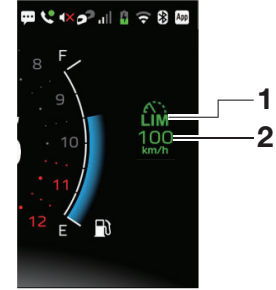

1. YVSL göstergesi
2. Hız göstergesini ayarlayın

İPUCU

Hız sabitleme ve YVSL sistemleri hakkında daha fazla bilgi için 3-11 no'lu sayfaya bakın.

Gösterge ve kumanda fonksiyonları

Hız sabitleme göstergesi “”

Bu simge, hız sabitleme sistemi bekleme modunda olduğunda yanar, sistem aktif olduğunda yeşil renge, bir hata olduğunda ise kehribar renge döner.

İPUCU

Bu simge kehribar renkte yanıyorsa, aracınızı bir Yamaha bayisine kontrol ettirin.

YVSL göstergesi “”/“”/“”

Bu simge YVSL sistemi bekleme modunda olduğunda yanar, sistem aktif olduğunda yeşil, hata olduğunda ise kehribar rengine döner.

İPUCU

Bu simge kehribar renkte yanıyorsa, aracınızı bir Yamaha bayisine kontrol ettirin.

Kayıtlı hız göstergesi “”

Bu, hız sabitleme sisteminin veya YVSL sisteminin ayarlanan hızını görüntüler.

: hız ayarlandı, sistem beklemede.

: hız ayarlandı, sistem aktif.

: hız ayarlanmadı.

Gösterge simgeleri

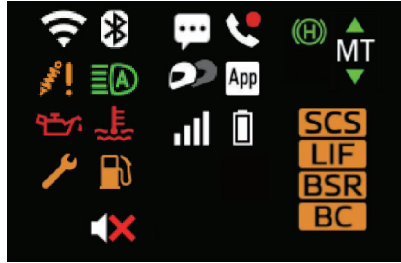

Düşük yakıt sembolü “”

Bu simge, depoda yaklaşık 3,7 L yakıt kaldığında yanar.

Soğutma suyu sıcaklığı uyarı simgesi “”

Bu simge soğutma suyu sıcaklığı yüksek olduğunda görünür. Aracı durdurun ve motoru kapatın. Motorun soğumasına izin verin.

DİKKAT

Motor aşırı ısınmışsa, motoru durdurun ve sürüşe devam etmeyin.

Yağ basıncı uyarı sembolü “”

Bu sembol, yağ basıncı düşük olduğunda yanar. Motosikletin gücü ilk defa açıldığında, motor yağı basıncı henüz oluşmaktadır bu yüzden bu sembol motor çalıştırılana kadar görüntülenecektir.

İPUCU

Bir arıza tespit edilirse, yağ basıncı uyarı lambası yanıp sönmeye başlar.

DİKKAT

Motor yağı basıncı düşükse sürüşe devam etmeyin.

Yardımcı sistem uyarı sembolü “”

Bu sembol motorla ilgili olmayan sistemlerde herhangi bir problem sapta olduğunda görüntülenir.

Y-AMT göstergesi “AT”/“MT”

Bu simge ve beraberindeki ok simgeleri Y-AMT'nin durumunu gösterir.

“AT”: otomatik vites modu

“MT”: manuel vites modu

“▲”: şu anda vites yükseltilemiyor.

“▼”: şu anda vites küçültülemiyor.

“▲”: Vites yükseltme mevcuttur.

“▼”: Vites küçültme mevcuttur.

Gösterge ve kumanda fonksiyonları

İPUCU

Y-AMT hakkında daha fazla bilgi için 3-9 no'lu sayfaya bakın.

VHC göstergesi “” göstergesi “” (MTT890D-S)

VHC aktif olarak aracı tutmak için frenleri kullandığında VHC göstergesi “” yeşil renkte yanacaktır.

VHC OFF göstergesi “”, VHC menü sistemi üzerinden KAPATILDIĞINDA yanar. (5-42 no'lu sayfaya bakın.)

İPUCU

Menü sisteminde ayar KAPALI konumuna getirilmemesine rağmen VHC KAPALI göstergesi “” yanık kalıyorsa, aracı bir Yamaha servisine kontrol ettirin.

SCU arıza uyarı simgesi “” (MTT890D-S)

Elektronik süspansiyonda bir sorun tespit edildiğinde bu simge belirir.

Ağ bağlantısı gösterge simgesi “” (mevcut ise)

Bu sembol, bağlı akıllı telefonun ağ bağlantı durumunu gösterir.

Simge kapalı: Bağlı akıllı telefon yok.

: Bir akıllı telefon bağlı ancak ağ bağlantısı yok.

: Bir akıllı telefon bağlı ve ağ bağlantısı var. Sembolün segmentleri sinyal gücünü gösterir.

Akıllı telefon pil seviyesi göstergesi simgesi “” (mevcut ise)

Bu sembol, bağlı akıllı telefonların pil seviyesini gösterir.

Simge kapalı: Bağlı akıllı telefon yok.

: Orta çubuk, pil seviyesini göstermek için yukarı ve aşağı doğru hareket eder.

: Akıllı telefon USB üzerinden bağlandı.

Wi-Fi bağlantı göstergesi simgesi “” (mevcut ise)

Bu sembol, Wi-Fi bağlantı durumunu gösterir.

Simge kapalı: Motosikletin Wi-Fi işlevi devre dışıdır.

: Wi-Fi işlevi etkin ancak bağlı akıllı telefon yok.

: Bir akıllı telefon Wi-Fi üzerinden bağlanmış.

Bluetooth bağlantı göstergesi simgesi “” (mevcut ise)

Bu sembol Bluetooth bağlantı durumunu gösterir.

Simge kapalı: Aracın Bluetooth işlevi devre dışıdır.

: Motosikletin Bluetooth özelliği etkin ancak bağlı akıllı telefon yok.

: Bir akıllı telefon bağlı.

Kulaklık gösterge simgesi “” (mevcut ise)

Bu sembol, Bluetooth kulaklık motosiklete bağlıysa yanar. Sürücü/yolcu arasında kulaklık bağlantısı değiştirilirse ve aynı anda iki kulaklık bağlanırsa sembol değişir.

MyRide gösterge simgesi “” (mevcut ise)

Bu sembol, MyRide uygulaması araca başarıyla bağlandığında yanar.

: Bağlı olan akıllı telefon aşırı ısınır sa sembol sarıya döner.

Gösterge ve kumanda fonksiyonları

İPUCU

Çok fonksiyonlu gösterge ve CCU arasında bir iletişim hatası varsa, bu sembol yanıp söner.

Ses kapatma göstergesi simgesi “” (mevcut ise)

Bu sembol, sesin kapatılıp kapatılmadığını gösterir.

Telefon gösterge simgesi “” (mevcut ise)

Bu sembol, etkin bir arama olduğunda yeşil, yakın zamanda cevapsız bir arama olduğunda kırmızı renkte yanar. Menü sisteminde “ Applications-Uygulamalar” → “Telephone-Telefon”da son kişi listesi açıldığında cevapsız arama simgesi kaybolacaktır.

Bildirim göstergesi simgesi “” (mevcut ise)

Bağlı akıllı telefon bir SNS, E-posta veya başka bir bildirim aldığı anda bu sembol yanar. Bundan sonra, siz aracı kapatana veya menü sisteminde “ Applications-Uygulamalar” → “Notifications-Bildirimler” seçeneğine gi-

derek bildirimleri kontrol edene kadar simge yanık kalır.

İPUCU

- Bu fonksiyon yalnızca akıllı telefon MyRide aracılığıyla CCU'ya bağlandığında çalışır.
- Akıllı telefondaki MyRide uygulamasına bildirimlere erişim izni verilmelidir.

BC gösterge simgesi “”

Bu simge, “BC” (fren kontrol sistemi) devre dışı bırakıldığında yanar.

DİKKAT

Kontaklı açarken, IMU'nun başlatılmasını engelleyebileceğinden aracın hareket etmesine veya titreşmesine izin vermeyin. Bu durumda fren kontrol sistemi çalışmayacak ve IMU başlatılana kadar BC göstergesi “” yanacaktır.

SCS gösterge simgesi “”

Bu simge “SCS” (kayma kontrol sistemi) devre dışı bırakıldığında gelir.

LIF gösterge simgesi “”

Bu simge “LIF” (yükseltme kontrol sistemi) devre dışı olduğunda yanar.

BSR gösterge simgesi “”

Bu simge “BSR” (geri kayma düzenleyicisi) devre dışı bırakıldığında yanar.

Adaptif uzun far gösterge simgesi “” / “” (MTT890D-S)



Adaptif uzun far fonksiyonu aktif olduğunda bu simge yeşil renkte yanar. Sistemde bir arıza olması durumunda kehribar renkte yanar.

Mesaj açılır pencereleri (MTT890D-S)



1

1. Mesaj açılır pencereleri

Ekranın alt kısmında çeşitli mesajlar açılabilir. 10 saniye sonra kaybolacaklar veya mesajı manuel olarak kaldırmak için “” tuşuna veya ana ekran tuşuna “” kısa süreli basın.

İPUCU

Mesajların varsayılan dili İngilizce'dir, ancak mesaj dili MyRide uygulamasının dil ayarına göre değişmektedir.

"Fuel tank cap open-Yakıt deposu kapağı açık"

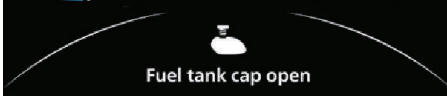

Yakıt deposu kapağı açıkken araç çalıştırıldığında bu mesaj görüntülenir.

"Smart key battery low-Akıllı anahtar pili şarj seviyesi düşük"



Akıllı anahtarın pili azaldığında bu mesaj görüntülenir.

Açılır menü sistemi



1. Açılır menü

Bu aracın menü sistemi sol gidondaki joystick/ana ekran tuşu ile kontrol edilir. (5-5 no'lu sayfaya bakın.)

Ana ekrandan açılır menüsünü açmak için:

- Ana sayfa düğmesine "↵" kısa basma.
- Kumanda kolunu sola-sağa hareket ettirin.
- "✓" tuşuna kısa süreli basın.

Menü sisteminin çalışması:





- Menü öğelerini seçmek ve ayarlamak için kumanda kolunu sol-sağ-yukarı-aşağı yönünde kullanın.
- Seçimi gerçekleştirmek için "✓" tuşuna kısa süreli basın.
- Önceki ekrana dönmek için ana ekran tuşuna "↵" kısa süreli basın.
- Menü sistemini kapatmak için

ana ekran düğmesine "↵" uzun süreli basın.

İPUCU

- Bir menü öğesinin çevresinde oklar "◀" / "▶" görüldüğünde, kumanda kolunu ok yönünde kullanmak seçilen işlevi uygulayacaktır.
- Bazı menü sayfalarında ve öğelerinde "<" / ">" bulunur. Öyleyse, menüde ileri/geri gitmek için kumanda kolunu (joystick) belirtilen yönde kullanın.
- Araç hareket halindeyse açılan menüde "⚙️ Settings-Ayarlar" gri renkte görünecektir.

Açılır menü aşağıdaki ana fonksiyonlara ayrılmıştır:

 "Theme-Tema"	Ekrana için görsel tema seçin. (5-24 no'lu sayfaya bakın.)
 "Vehicle Info-Araç Bilgisi"	Araç bilgisi görüntüleme öğelerini sıfırlayın/döngü yapın. (5-24 no'lu sayfaya bakın.)
 "Music-Müzik" (mevcut ise)	Ses çalara erişin. (5-24 no'lu sayfaya bakın.)
 "Applications-Uygulamalar" (mevcut ise)	Akıllı telefon uygulama menüsüne erişin. (5-24 no'lu sayfaya bakın.)

Gösterge ve kumanda fonksiyonları

5

 "Phone-Telefon" (çağrı aktifse) (mevcut ise)	Etkin arama için telefon fonksiyonunu açın. (5-31 no'lu sayfaya bakın.)
 "Rüzgarlık" (MTT890D-S)	Rüzgarlığı yukarı ve aşağı ayarlayın. (5-32 no'lu sayfaya bakın.)
 "Grip Warmer-Elcik Isıtıcısı"	Elcik ısıtıcısını kontrol eder. (5-32 no'lu sayfaya bakın.)
 "Seat Heater-Sele Isıtıcısı" (mevcut ise)	Sele ısıtıcısı kontrol edilmelidir. (5-32 no'lu sayfaya bakın.)
 "P Seat Heater-Yolcu Selesi Isıtıcısı" (mevcut ise)	Yolcu selesi ısıtıcısını kontrol edin. (5-32 no'lu sayfaya bakın.)
 "Settings-Ayarlar"	Motosikletin kullanımıyla ilgili ayarları yapın. (5-33 no'lu sayfaya bakın.)

"Theme-Temalar"



Ana ekranın görsel teması kumanda kolunu (joystick) yukarı-aşağı hareket ettirerek değiştirilebilir.

"Vehicle Info-Araç Bilgisi"



Bu fonksiyon, motosiklet bilgi öğelerini sıfırlamak/döngü yapmak için kullanılır. (5-15 no'lu sayfaya bakın.)

"Music-Müzik" (mevcut ise)



Bu menü öğesi gösterildiği gibi oklarla vurgulanırken, kumanda kolunu (joystick) yukarı-aşağı hareket ettirdiğinizde ses seviyesi buna göre ayarlanacaktır.



Ses-çaların basitleştirilmiş bir sürümünü açmak için "✓" tuşuna kısa süreli basın. "Applications-Uygulamalar" → "Audio-Ses" öğesine gidilerek tam özelliklerde müzik çalar kullanılabilir. (5-25 no'lu sayfaya bakın.)

Sesi ayarlamak için kumanda kolunu yukarı-aşağı yönde kullanın. Önceki/sonraki parçaya atlamak için kumanda kolunu sol-sağ yönde kullanın. Oynatmak/duraklatmak için "✓" düğmesine kısa süreli basın.

"Applications-Uygulamalar" (mevcut ise)



Bu menü akıllı telefon/kulaklık bağlantısına ilişkin işlev ve ayarları içerir.

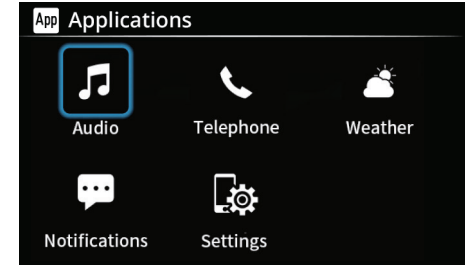



"Settings-Ayarlar"	CCU ayarları (ses / bağlantılar / sistem)
"Audio-Ses"	Gelişmiş ses-çalar

Gösterge ve kumanda fonksiyonları

“Telefon”	Telefon fonksiyonu
“Notifications-Bildirimler”	Akıllı telefon bildirim işlevi
“Weather-Hava Durumu”	Hava durumu fonksiyonu

İPUCU

- Simgelerin sıralaması MyRide uygulaması kullanılarak düzenlenebilir.
- Gerekli CCU bağlantısına sahip olmayan uygulamaların sembolleri grileşir.

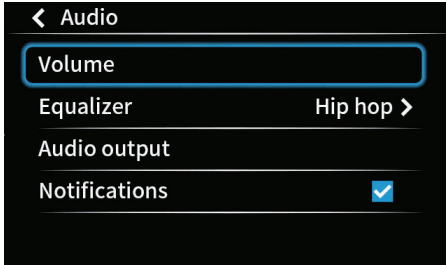

“ Applications-Uygulamalar” → “ Settings-Ayarlar” → “Audio-Ses Sistemi” (mevcut ise)



Bu menü, bağlı Bluetooth kulaklıkların ses seviyelerini kontrol eder. Bildirimlerin sesli uyarılarını “Bildirimler” seçeneğinden açıp/kapayabilirsiniz.

İPUCU

- Bağlı akıllı telefondaki ses ayarları bu menüdeki ayar değişikliklerinden etkilenmez. Ses çok yüksek veya düşükse, akıllı telefonunuzda ve kulaklığınızda ses ayarlarını değiştirmeyi deneyin.
- Bildirim sesleri ve gelen arama zil sesleri, akıllı telefon ayarları tarafından belirlenir.

“ Applications-Uygulamalar” → “ Settings-Ayarlar” → “Audio-Ses” → “Volume-Ses Seviyesi” (mevcut ise)

⚠ UYARI

Çevrenizdeki farkındalığı sürdürmek ve güvenliği sağlamak için ses seviyesini düşük tutun.

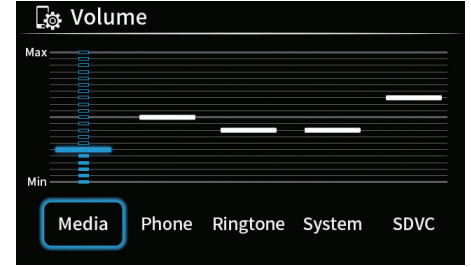

Bu menü, bireysel işlevler için ses ayarlarını kontrol eder:

“Media-Medyâ”: Ses sistemi ses seviyesi. 20 kademe.

“Telephone-Telefon”: Telefon aramaları ses seviyesi. 20 kademe.

İPUCU

Açılır menü telefon fonksiyonu aracılığıyla da telefon aramalarının ses seviyesi ayarlanabilir. (5-31 no'lu sayfaya bakın.)

“Zil sesi”: Gelen arama zil sesi seviyesi. 10 kademe.

“Sistem”: Akıllı telefon sistemi ses seviyesi. 10 kademe.

“SDVC”: Hıza bağlı ses kontrolü (SDVC), motosiklet hızına bağlı yol gürültüsüne karşı ses seviyesini otomatik olarak ayarlayan özelliktir. Düşük / Orta / Yüksek / KAPALI.

Gösterge ve kumanda fonksiyonları

5

“**App** Applications-Uygulamalar” → “Settings-Ayarlar” → “Audio-Ses Seviyesi” → “Equalizer-Ekolayzer” (mevcut ise)

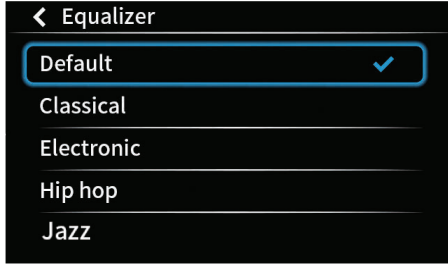

Ses çıkışı, çeşitli ses dengeleme ön ayarlarından seçilebilir. Önceden ayarlanmış ses seviyeleri kumanda kolu (joystick) ile ayarlanabilir. Onaylamak için “✓” tuşuna kısa süreli basın. Mevcut ön ayar da değişiklik yapılırsa “Özel” olarak kaydedilir.

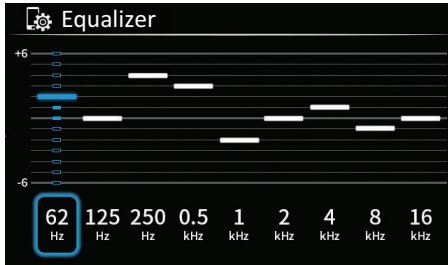

“**App** Applications-Uygulamalar” → “Settings-Ayarlar” → “Audio-Ses Sistemi” → “Audio output-Ses çıkışı” (mevcut ise)



Bir Bluetooth kulaklık bağlandığında, ekranın üst kısmında “📞” / “📞” kulaklık sembolü görünecektir. Bu ayar menüsü, medya/navigasyon ve telefon görüşmesi sesini “Rider headset-Sürücü kulaklığı” “📞” ve “Passenger headset-Yolcu kulaklığı” “📞” arasında değiştirir.

İPUCU

Telefon araması sesi için bir seferde yalnızca bir kulaklık seçilebilir.

“**App** Applications-Uygulamalar” → “Settings-Ayarlar” → “Connections-Bağlantılar” (mevcut ise)

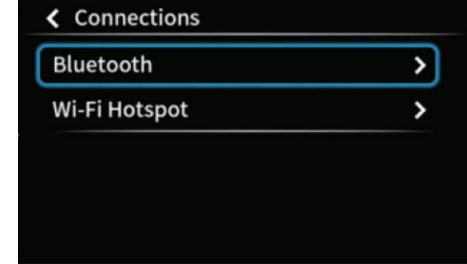

Bu menü Bluetooth ve Wi-Fi bağlantı ayarlarını içerir.

“**App** Applications-Uygulamalar” → “Settings-Ayarlar” → “Connections-Bağlantılar” → “Bluetooth” (mevcut ise)

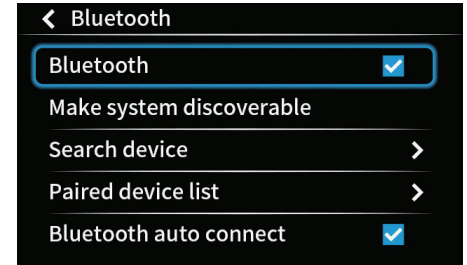

Bu menü akıllı telefonlara ve kulaklıklara olan Bluetooth bağlantılarını kontrol eder. Bluetooth cihazlarının eşleş-

Gösterge ve kumanda fonksiyonları

tirilmesi/bağlanması ile ilgili talimatlar için. (4-3, 4-6 no'lu sayfaya bakın.)

İPUCU

“Bluetooth otomatik bağlantı” etkinse, CCU, önceden eşleştirilmiş tüm cihazlara otomatik olarak bağlanacaktır. “Bluetooth otomatik bağlantısı” devre dışı bırakılırsa, daha önce eşleştirilmiş cihazlar “Paired device list-Eşleştirilmiş cihaz listesi” menüsü üzerinden manuel olarak bağlanabilir.

“**App Applications-Uygulamalar**” → “**Settings-Ayarlar**” → “**Connections-Bağlantılar**” → “**Bluetooth**” → “**Paired device list-Eşleştirilmiş cihaz listesi**” (mevcut ise)

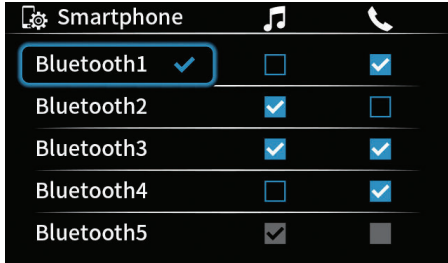

Bu menü daha önce eşleştirilmiş cihazların listesini içerir. Bir cihaz bağlandığında, cihaz adının yanında mavi onay işareti görünür.

Akıllı telefon sesi, audio ve telefon sesi arasından seçilebilir. Bluetooth kulaklıklar, sürücü ve yolcu modları arasında seçilebilir. Cihaz adı seçmek, o cihazın seçeneklerini gösterir. Seçilen cihaz bağlanabilir (Bluetooth etkin kapsama alanı içindeyse), bağlantısı kesilebilir ve eşleştirme kaydı silinebilir.

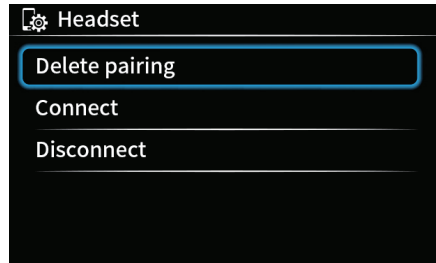

Seçilen cihaz bağlanabilir (Bluetooth etkin kapsama alanı içindeyse), bağlantısı kesilebilir ve eşleştirme kaydı silinebilir.

İPUCU

- Akıllı telefondan Bluetooth eşleştirme kaydı silinirse, yeniden eşleştirme için ilgili kaydın “Eşleştirilmiş cihaz listesi” öğesinden silinmesi gerekir. “Eşleştirilmiş cihaz listesi” öğesinden bir Bluetooth eşleştirme kaydı silinirse, tekrar eşleştirme için akıllı telefondan ilgili kaydın silinmesi gerekir.

“**App Applications-Uygulamalar**” → “**Settings-Ayarlar**” → “**Connections-Bağlantılar**” → “**Wi-Fi hotspot-Wi-Fi etkin noktası**” (mevcut ise)

Bu menü akıllı telefonlara olan Wi-Fi bağlantılarını kontrol eder. (4-7 no'lu sayfaya bakın.)

Gösterge ve kumanda fonksiyonları

5

“**App Applications-Uygulamalar**” → “**Settings-Ayarlar**” → “**System-Sistem**” → “**System information-Sistem bilgileri**” (mevcut ise)

Bu menü mevcut sistem yazılımı sürümünü görüntüler ve USB depolama aygıtı aracılığıyla güncelleme yapılmasına olanak tanır.

CCU için zaman zaman yazılım güncellemeleri yayınlanabilir. Yamaha'nın ana sayfasını detaylar için düzenli olarak kontrol edin.

DİKKAT

Motosikletin gücünü açık tutun ve veri aktarımı tamamlanana kadar USB depolama cihazının bağlantısını kesmeyin.

Sistem yazılımını güncellemek için:

1. Yamaha ana sayfasını ziyaret edin ve en son yazılım güncellemesini bir USB depolama cihazına indirin. USB soketine bağlayın. (5-60 no'lu sayfaya bakın.)

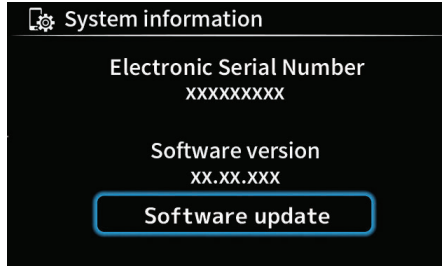

2. “Yazılım güncelleme”yi seçin.

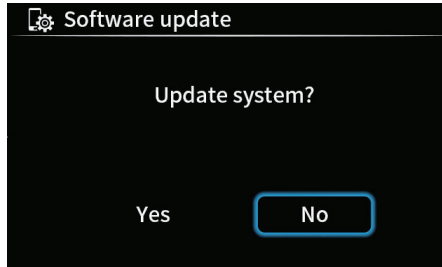

3. Yazılım güncellemesini başlatmak için “Evet”i seçin. Güncelleme düzgün bir şekilde tamamlandığında, “Completed-Tamamlandı” ibaresi görüntülenir.



İPUCU

Güncelleme tamamlanana kadar motosikleti kapatmayın, USB depolama cihazını çıkarmayın veya motosikleti hareket ettirmeyin.

DİKKAT

USB girişine hasar vermemeye dikkat edin.

“**App Applications-Uygulamalar**” → “**Settings-Ayarlar**” → “**System-Sistem**” → “**Inspection mode-De-netim modu**” (mevcut ise)

Bu menü CCU bağlantılarının ve joystick/ana ekran düğmesinin durumunu görüntüler.

Gösterge ve kumanda fonksiyonları

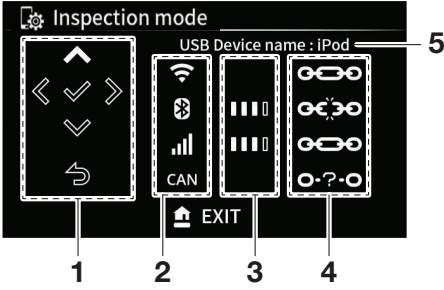

1. Kumanda kolu / Ana sayfa düğmesinin durumu
2. Bağlantı tipi
3. Sinyal gücü
4. Bağlantı durumu
5. Bağlı USB cihazının adı

Bağlantı türleri şunlardır:

Wi-Fi: Wi-Fi

Bluetooth: Bluetooth

Mobil ağ: Mobil ağ

CAN: CAN (denetleyici alan ağı: CCU ile çok fonksiyonlu sayaç arasındaki bağlantı)

Bağlantı durumu tipleri şunlardır:

🔗: Bağlantı kurulmuş

🔗: Bağlantı kesik

🔗: Bağlantı durumu bilinmiyor

İPUCU

Bu menüden ana ekran tuşuna kısa süreli basılarak çıkılmaz. Çıkmak için ana ekran tuşuna “↩” uzun süreli basın.

“App Applications-Uygulamalar” → “Settings-Ayarlar” → “System-Sistem” → “Legal-Yasal” (mevcut ise) Üçüncü taraf lisans sözleşmeleri burada görüntülenebilir.

“App Applications-Uygulamalar” → “Settings-Ayarlar” → “System-Sistem” → “All Reset-Tümünü Sıfırla” (mevcut ise)

CCU'yu ve tüm ilgili ayarlarını, eşleştirmelerini ve saklanan verileri sıfırlamak için bu menüyü kullanın.

İPUCU

- Sıfırlamadan sonra, CCU'nun yeniden başlatılması birkaç dakika sürebilir.
- Motosikleti satmadan önce, akıllı telefonda sağlanan tüm kişisel verilerinin (örn. Arama geçmişi ve iletişim bilgileri) silindiğinden emin olmak için CCU'yu sıfırlayın.

- CCU sıfırlandıktan sonra akıllı telefonunuzdan Bluetooth eşleştirme kayıtlarının silinmesi gerekir. Bu yapılmazsa, akıllı telefon cihazıyla CCU tekrar eşleşemez.
- Motosiklet hareket halindeyken CCU sıfırlanamaz.

“App Applications-Uygulamalar” → “Audio-Ses Sistemi” (mevcut ise)



1. Göz at
2. Önceki / Sonraki parça
3. Oynat / Durdur
4. Tekrar KAPALI / Tümünü tekrarla / Birini tekrarla
5. Karıştır
6. Ses seviyesi

Ses seviyesini değiştirmek için kumanda kolumu yukarı-aşağı doğru kullanın. Fonksiyonları (Gözet, Önceki/Sonraki

Gösterge ve kumanda fonksiyonları

parça, Oynat/Duraklat, Tekrar kapalı/Tümünü tekrarla/Birini tekrarla) seçmek için kumanda kolunu sol-sağ yönde kullanın ve seçimi gerçekleştirmek için “✓” düğmesine kısaca basın.



Parçanın tüm bilgileri, akıllı telefonu-nuzdaki müzik çalar uygulamasından içe aktarılır.

İPUCU

- Müzik çalar uygulamalarının bağlı akıllı telefonda hali hazırda açık olması gerekebilir.
- Akıllı telefona ve müzik çalar uygulamasına bağlı olarak müzik çalar otomatik olarak müzik çalmaya başlayabilir ve “Audio-Ses” ekran işlevleri çalışmayabilir.

“App Applications-Uygulamalar” → “Telephone-Telefon” (mevcut ise) Herhangi bir arama etkin değilse, son kişilerin listesi görünecektir:

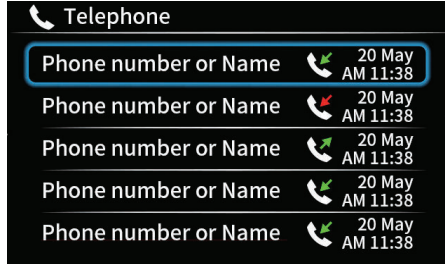

Son arama geçmişi görüntülenir. Seçili kişiyle arama başlatmak için “✓” tuşuna kısa süreli basın.

- ☎ : Giden çağrı (yeşil ok)
- ☎ : Gelen cevapsız arama (kırmızı ok)
- ☎ : Gelen çağrı (yeşil ok)

İPUCU

- Aynı kişiye yapılan aramaların sayısı, kişinin yanındaki parantez içindeki numara ile belirtilir.
- Azami tutulan öge sayısı 30'dur; sınıra ulaşıldığında, eski ögeler silinecektir.

Listeden isim/numara seçilerek arama başlatılırsa, aşağıdaki aktif arama ekranı görünecektir:



1. Arama ses seviyesini ayarlayın
2. Aramayı bitir
3. Bluetooth kulaklık/akıllı telefon arasında arama çıkışını değiştirin

Ses seviyesi sembolü seçildiğinde, arama sesini ayarlamak için kumanda kolunu yukarı-aşağı yönünde kullanın. Aramayı sonlandırmak için telefon simgesindeki “✓” tuşuna kısa süreli basın.

İPUCU

- Bu menüden ana ekran tuşu “↩” ile çıkıldığında devam eden bir görüşme sonlandırılmaz. (5-31 no'lu sayfaya bakın.)

Gösterge ve kumanda fonksiyonları

- İletişim bilgilerinin CCU'ya indirilebilmesi için akıllı telefon cihazında gerekli iznin verilmesi gerekir.
- İletişim bilgisinin indirilmesi biraz zaman alır. İndirme tamamlanmadan bir arama gelirse, sadece telefon numarası görüntülenecektir.

“App Applications-Uygulamalar” → “Notifications-Bildirimler” (mevcut ise)

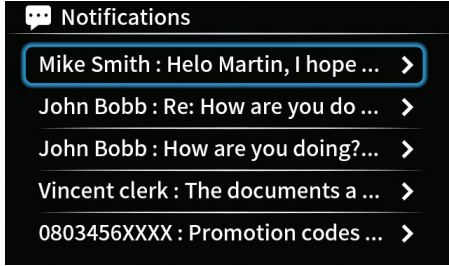

Bağlı akıllı telefondan (araca bağlandığından beri) gelen bildirimlerin listesidir. Araç ekranından bildirim mesajını okumak için bir tanesini seçin. Bağlı akıllı telefondan bildirim alındığında, bildirim gösterge sembolü “☁” görüntülenir (5-20 no'lu sayfaya bakın). Bildirimi görüntülemek için “✓” tuşuna kısa süreli basın.

İPUCU

- Tüm yeni bildirimler görüntüledikten sonra bildirim göstergesi sembolü “☁” kaybolacaktır.
- Azami tutulan öge sayısı 100'dur; sınıra ulaşıldığında, eski ögeler silinecektir.
- Mesaj çok uzunsa tamamı görüntülenmez.
- Araç hareket halindeyken mesajlar açılmaz ve okunamaz.

“App Applications-Uygulamalar” → “Weather-Hava Durumu” (mevcut ise)

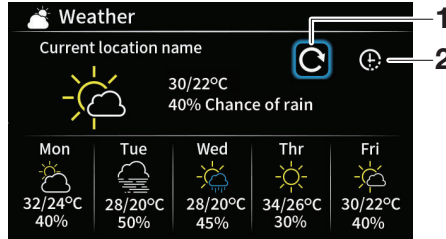

1. Güncelleme sembolü
2. Saatlik / Günlük aralık sembolü

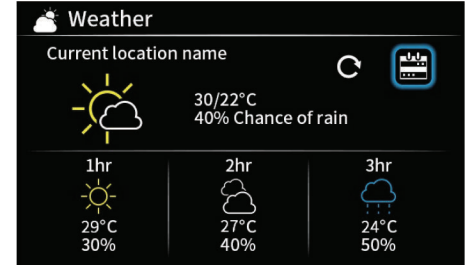

Hava durumu bilgileri burada gösterilir. Güncelleme sembolünü kullanarak akıllı telefonunuzdan bilgileri güncelleyin. Saatlik/günlük aralık sembolünü kullanarak ekrandaki zaman aralığını değiştirin.

“Phone-Telefon” (mevcut ise)



Etkin bir arama olduğunda, bu öge açılır menüde görüntülenir. Seçerek ekranın alt kısmındaki telefon fonksiyonunu açabilirsiniz. (4-8 no'lu sayfaya bakın.)

Gösterge ve kumanda fonksiyonları

“Windscreen-Rüzgarlık” (MTT890D-S)

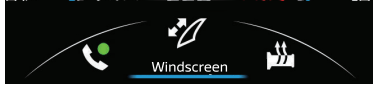

Ön cam yüksekliğini ayarlamak için kumanda kolunu yukarı-aşağı yönde kullanın.

5

İPUCU

Eğer ön cam ayarlama düğmesi uzun basılı tutulursa sistem aşırı ısınır ve soğuyana kadar kendini devre dışı bırakır.

“Grip Warmer-Elcik Isıtıcısı”



Bu öge seçilmiş haldeyken, elcik ısıtıcısı KAPALI ve “Settings-Ayarlar” → “Grip Warmer-Elcik Isıtıcısı” içinde özelleştirilebilen 3 ön ayar arasında geçiş yapmak için kumanda kolu (joystick) ile yukarı-aşağı hareket ettirin. (5-33 no'lu sayfaya bakın.)

Açılır menüdeki elcik ısıtıcısı simgesi, seçili elcik ısıtıcısı ön ayarını gösterir.

- ☐: Elcik ısıtıcısı kapalı
- 🔥: Düşük ön ayar
- 🔥🔥: Orta ön ayar
- 🔥🔥🔥: Yüksek ön ayar

“Seat Heater-Sele Isıtıcısı” (mevcut ise)



Bu öge vurgulandığında, sele ısıtıcısı KAPALI ve “Settings-Ayarlar” → “Seat Heater-Sele Isıtıcısı” → “Rider Seat Heater-Sürücü Sele Isıtıcısı” altında özelleştirilebilen 3 ön ayar arasında geçiş yapmak için kumanda kolunu yukarı-aşağı hareket ettirin. (Bkz. sayfa 5-33.)

Açılır menüdeki sele ısıtıcısı simgesi, seçili olan sele ısıtıcısı ön ayarını gösterir.

- ☐: Sele ısıtıcısı kapalı.
- 🔥: Düşük ön ayar
- 🔥🔥: Orta ön ayar
- 🔥🔥🔥: Yüksek ön ayar

“P Seat Heater-Yolcu Selesi Isıtıcısı” (mevcut ise)



Bu öge vurgulandığında, yolcu selesi ısıtıcısı KAPALI ve “Settings-Ayarlar” → “Seat Heater-Sele Isıtıcısı” → “Passenger Seat Heater-Yolcu Selesi Isıtıcısı” altında özelleştirilebilen 3 ön ayar arasında geçiş yapmak için kumanda kolunu yukarı-aşağı hareket ettirin. (5-33 no'lu sayfaya bakın.) Açılır menüdeki yolcu selesi ısıtıcısı simgesi, o anda seçili olan sele ısıtıcısı ön ayarını gösterir.

- ☐P: Sele ısıtıcısı kapalı.
- 🔥P: Düşük ön ayar
- 🔥🔥P: Orta ön ayar
- 🔥🔥🔥P: Yüksek ön ayar

Gösterge ve Kumanda Fonksiyonları

“Settings-Ayarlar”

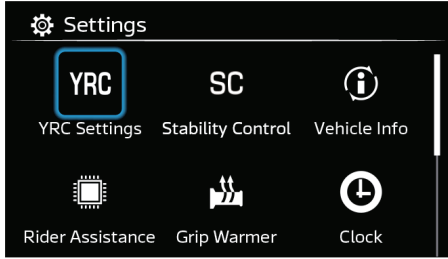

Ayarlar menüsü aşağıdakileri içerir:

"Grip Warmer-Elcik Isıtıcısı"	Elcik ısıtıcısı ön ayarlarını özelleştirir. (5-33 no'lu sayfaya bakın.)
"Seat Heater-Sele Isıtıcısı" (mevcut ise)	Sele ısıtıcısı ön ayarlarını özelleştirir. (5-33 no'lu sayfaya bakın.)
"Bakım"	Bakım aralığı sayaçlarını görüntüler/sıfırlar. (5-34 no'lu sayfaya bakın.)
"Unit-Birim"	Ekran birimlerini değiştirir. (5-34 no'lu sayfaya bakın.)
"Ekran"	Ekran parlaklığını ve arka plan ayarlarını değiştirir. (5-34 no'lu sayfaya bakın.)
"Clock-Saat"	Zamanı ayarlayın/otomatik güncellemeyi ayarlayın. (5-35 no'lu sayfaya bakın.)
"All Resent-Tümünü Sıfırla"	Varsayılan ayarlara sıfırlar. (5-36 no'lu sayfaya bakın.)
"YRC Ayarları"	Yamaha Ride Control ayarlarını düzenler. (5-36 no'lu sayfaya bakın.)

"SUS Calibration-SUS Kalibrasyonu" (MTT890D-S)	Elektronik süspansiyonu kalibre eder. (5-40 no'lu sayfaya bakın.)
"Shift Indicator-Vites Değiştirme Göstergesi"	Vites göstergesi ayarlarını değiştirir. (5-40 no'lu sayfaya bakın.)
"Vehicle Info-Araç Bilgileri"	Araç bilgi görüntüleme favorilerinizi özelleştirir. (5-41 no'lu sayfaya bakın.)
"Stability Control-Stabilite Kontrolü"	Stabilite kontrol sistemlerini açar/kapatır. (5-42 no'lu sayfaya bakın.)
"Rider Assistance-Sürücü Yardımı" (MTT890D-S)	Sürücü destek sistemleri için ayarlar. (5-42 no'lu sayfaya bakın.)

“Settings-Ayarlar” → “Grip Warmer-Elcik Isıtıcı”

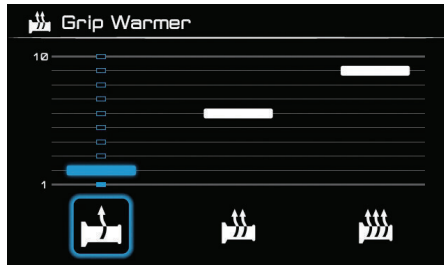

Elcik ısıtıcısının üç ön ayarı burada değiştirilebilir. Kumanda kolunu sol-sağ yönde kullanarak bir ön ayar seçin ve kumanda kolunu yukarı-aşağı yönde kullanarak ısıtma seviyesini 1-10 arasında ayarlayın. Onaylamak ve önceki menüye dönmek için “✓” tuşuna kısa süreli basın.

“Settings-Ayarlar” → “Seat Heater-Sele Isıtıcısı” (mevcut ise)

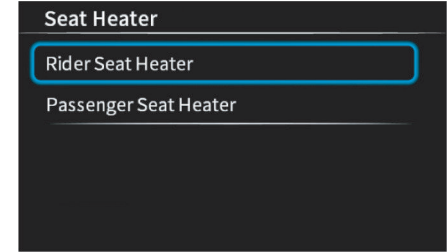

Sürücü ve yolcu selesi için üç sele ısıtıcısı ön ayarı burada özelleştirilebilir. Kumanda kolunu sol-sağ yönde kullanarak bir ön ayar seçin ve kumanda kolunu yukarı-aşağı yönde kullanarak ısıtma seviyesini 1-10 arasında ayarlayın. Onaylamak ve önceki menüye dönmek için “✓” tuşuna kısa süreli basın.

Gösterge ve kumanda fonksiyonları

5

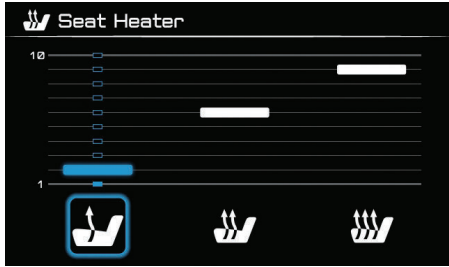

“Settings-Ayarlar” → “Maintenance-Bakım”

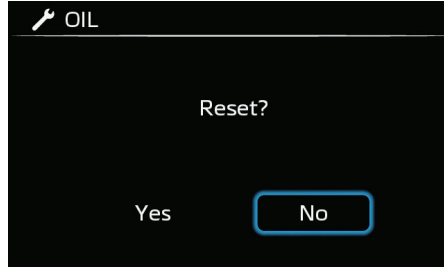
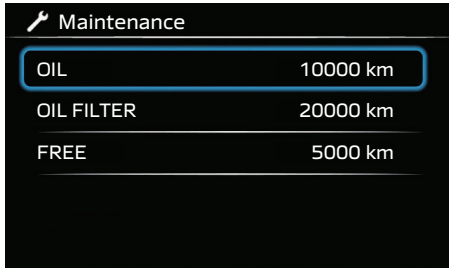

Bu menü, motor yağı değişimleri “OIL”, yağ filtresi değişimleri “OIL FILTER” ve seçtiğiniz bir diğer bakım kalemi “FREE” arasındaki kat edilen mesafeyi kaydetmenizi sağlar. Öğelerden birinin bakımı tamamlandıktan sonra, seçili öğeyi sıfırlamak için “✓” tuşuna kısa süreli basın ve onaylayın.

“Settings-Ayarlar” → “Unit-Birim”

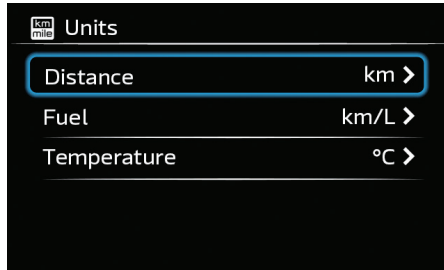

Görüntülenen birimler aşağıdaki gibi özelleştirilebilir:

- “Distance–Mesafe”: “km” veya “mil”
- “Fuel Consumption–Yakıt Tüketimi”: “km/L”, “L/100km” veya “MPG”
- “Temperature–Sıcaklık”: “°C” veya “°F”
- “Pressure–Basınç” (MTT890D-S için opsiyon): “kPa”, “psi” veya “kgf/cm²”

İPUCU

Mesafe birimi olarak “mil” seçildiğinde, yakıt tüketim birimi otomatik olarak “MPG” olarak değiştirilir. Şu anda “Yakıt Tüketimi” gri renktedir ve seçilemez.

“Settings-Ayarlar” → “Display-Gösterge”

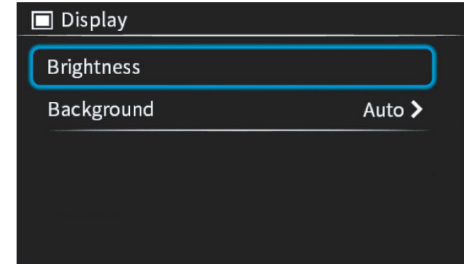

Gösterge ve kumanda fonksiyonları

Çok fonksiyonlu ölçüm cihazı, ortam ışık koşullarını algılayan ve ekran parlaklığını gündüz/gece ön ayarları arasında otomatik veya manuel olarak ayarlayan bir sensörle donatılmıştır.

“Brightness–Parlaklık”

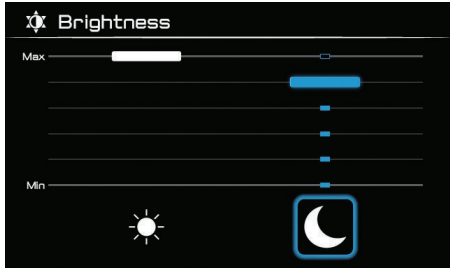

Kumanda kolunu (joystick) sola-sağa hareket ettirerek gündüz/gece ön ayarını seçebilirsiniz ve kumanda kolunu (joystick) yukarı-aşağı hareket ettirerek parlaklık seviyesini 1-6 arasında ayarlayabilirsiniz. Onaylamak ve önceki menüye dönmek için “✓” tuşuna kısa süreli basın.

“Background-Arka plan”

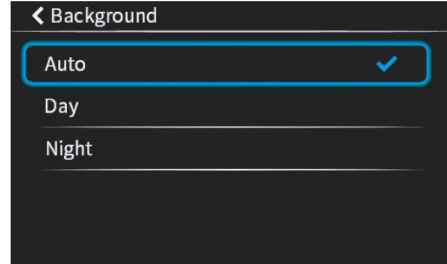

Ortam ışık seviyelerine bağlı olarak otomatik geçişi etkinleştirmek için “Otomatik” seçeneğini seçin. Ekranı o ön ayarda tutmak için “Gündüz” (beyaz) veya “Gece” (siyah) öğesini seçebilirsiniz.

İPUÇU

Tema 3 için sadece “Gece” (siyah) mevcuttur.

“⚙️ Machine Settings-Makine Ayarları” → “🕒 Machine Settings-Makine Ayarları”

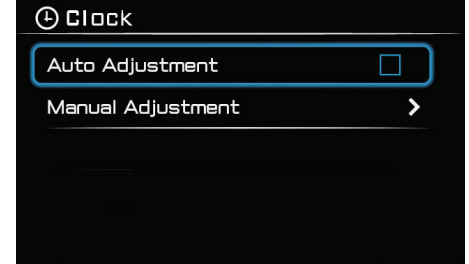

İlgili donanıma sahip modeller için: Saat, akıllı telefonla senkronize olarak otomatik olarak ayarlanacak şekilde ayarlanabilir. Otomatik ayarlama, CCU ile MyRide uygulaması arasında bir bağlantı gerektirir. (4-1 no'lu sayfaya bakın.)



Saati manuel olarak ayarlamak için kumanda kolunu sol-sağ yönde kullanarak

Gösterge ve kumanda fonksiyonları

öğeleri vurgulayın. Vurgulanan öğenin değerini ayarlamak için kumanda kolunu yukarı-aşağı yönde kullanın. Saati ayarlamak ve önceki menüye dönmek için “✓” tuşuna kısa süreli basın.

“⚙️ **Settings-Ayarlar**” → “🔄 **All Reset-Tümü Sıfırla**”

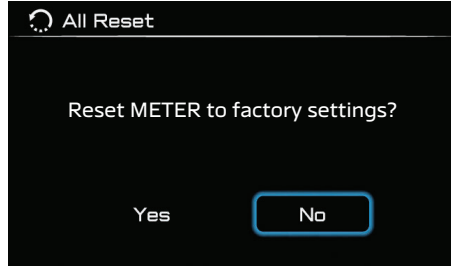

YRC ayarları, ekran parlaklığı, elcik ısıtıcı ön ayarları, sele ısıtıcı ön ayarları, denge kontrol sistemleri, ekran üniteleri ve tüm sıfırlanabilir araç bilgisi ekran öğeleri dahil olmak üzere tüm makine ayarlarını sıfırlamak için bu işlevi kullanabilirsiniz.

İPUÇU

Bu sıfırlama CCU'yu etkilemez. CCU'yu sıfırlamak 5-29 no'lu sayfaya bakın.

“⚙️ **Settings-Ayarlar**” → “YRC **Settings-YRC Ayarları**”

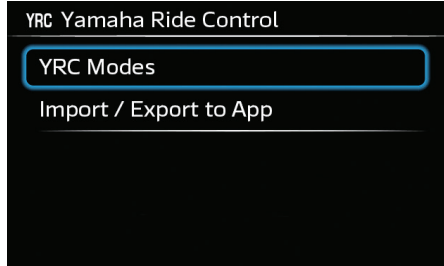

Bu menü YRC modlarına ait çeşitli ayarları ve fonksiyonları içerir.

“⚙️ **Settings-Ayarlar**” → “YRC **Settings-YRC Ayarları**” → “YRC **Modes-YRC Modları**”

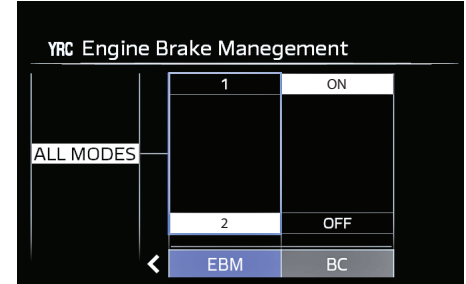
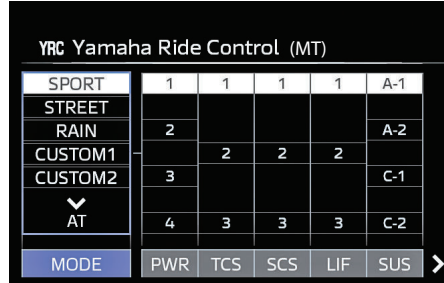

Bu menü şunları yapmanıza olanak tanır:

- Beş “MT” YRC modu ön ayarını görüntüler: “SPORT”, “STREET”, “RAIN”, “CUSTOM 1” and “CUSTOM 2”.
- İki “AT” YRC modu ön ayarını görüntüler: “D+” ve “D”.
- “CUSTOM 1”, “CUSTOM 2”, “D” ve “D” YRC modu ön ayarları için “PWR”, “TCS”, “SCS”, “LIF” ve “SUS” (MTT890D-S) ayar seviyelerini özelleştirebilirsiniz.
- Tüm YRC modu ön ayarları için “EBM” ve “BC” ayar seviyelerini özelleştirebilirsiniz.

Ayarlamak istediğiniz YRC modu ön ayarını seçmek için kumanda kolunu (joystick) yukarı-aşağı hareket ettirin.

Gösterge ve kumanda fonksiyonları

Ayarlamak istediğiniz YRC ögesini seçmek için kumanda kolunu (joystick) soldan sağa doğru hareket ettirebilirsiniz. Kumanda kolu (joystick) ile yukarı-aşağı hareket ettirerek seçilen YRC ögesini ayarlayabilirsiniz.

Vurgulanan YRC ögesinin görsel sunumuna geçmek için “✓” tuşuna kısa süreli basın. Görsel gösterimden çıkmak için ana ekran tuşuna “↩” kısa süreli basın. Kaydedip bir önceki menüye dönmek için ana ekran tuşuna “↩” kısa süreli basın.

İPUCU

- İlgili donanıma sahip modeller için: “CUSTOM 1”, “CUSTOM 2”, “D+” ve “D” için adlar ve ayar seviyeleri de MyRide uygulaması üzerinden değiştirilebilir. (5-39 no’lu sayfaya bakın.)
- “EBM” ve “BC” ayarlarındaki ayarlamalar tüm YRC modu ön ayarlarını etkiler.

“PWR” (Güç aktarma modu)

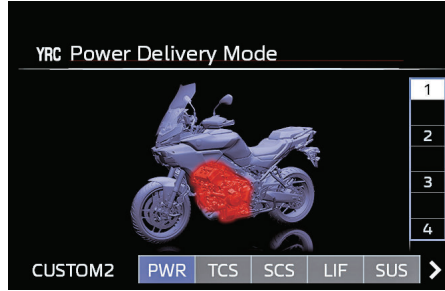

“PWR” 1, 2 ve 4 konumlarına ayarlanabilir. (3-6 no’lu sayfaya bakın.)

Seviye 1 - Sportif motor tepkisi.

Seviye 2 - Orta düzeyde motor tepkisi.

Seviye 3 - Hafif motor tepkisi.

Seviye 4 - Yağmurlu günler veya daha az motor gücünün istendiği zamanlar.

İPUCU

İki “AT” YRC modu ön ayarı “D” ve “D”de yalnızca “PWR” seviyeleri 2, 3 ve 4 kullanılabilir.

“TCS” (Çekiş kontrol sistemi)

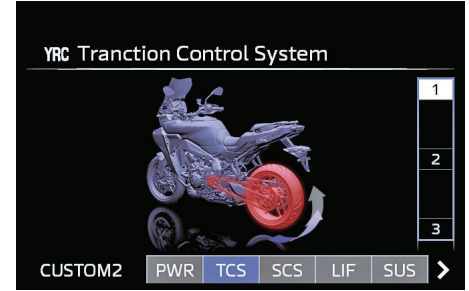

Bu modelde değişken çekiş kontrol sistemi kullanılmıştır. Her bir ayar seviyesinde, araç yana ne kadar yatarsa o kadar çekiş kontrolü (sistem müdahalesi) uygulanır. Mevcut 3 adet ayar seviyesi vardır. Seviye 1 en az sistem müdahalesini uygularken, seviye 3 arka tekerlek kaymasını azaltmak için en fazla çekiş kontrolünü uygular. (3-6 no’lu sayfaya bakın.)

Seviye 1 - Daha sportif sürüşlere uygundur.

Seviye 2 - Caddede sürüş için uygundur.

Seviye 3 - Islak veya kaygan zeminlerde sürüşe uygundur.

Gösterge ve kumanda fonksiyonları

İPUCU

Bu sistem yalnızca “⚙️ Settings-Ayarlar” → “Stability Control-Stabilite Kontrolü” üzerinden tamamen kapatılabilir. (5-42 no’lu sayfaya bakın.)

SCS (Kayma kontrol sistemi)

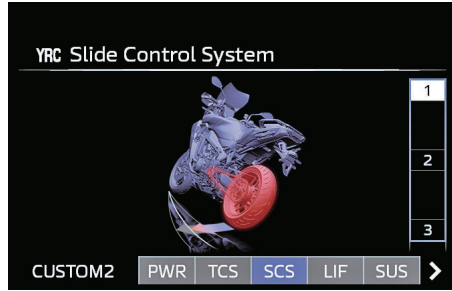

SCS 1, 2 ve 3 konumlarına ayarlanabilir. Seviye 1 ayarı en az sistem müdahalesini sağlar ve seviye 3 ayarı ise yanar tekerlek kaymasını azaltmak için en fazla sistem müdahalesini sağlar. (3-7 no’lu sayfaya bakın.)

Seviye 1 - Yarış ve daha sportif sürüşlere uygundur.

Seviye 2 - Caddede sürüş için uygundur.

Seviye 3 - Islak veya kaygan zeminlerde sürüşe uygundur.

İPUCU

Bu sistem yalnızca “⚙️ Settings” → “Stability Control” üzerinden tamamen kapatılabilir. (5-42 no’lu sayfaya bakın.)

LIF (Yükseltme kontrol sistemi)

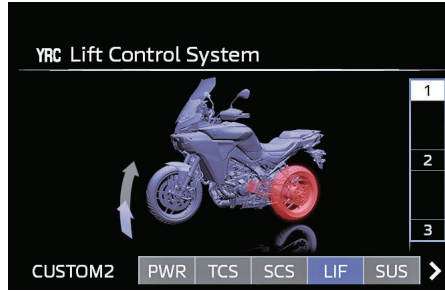

LIF 1, 2 ve 3 konumlarına ayarlanabilir. Birinci seviye ayarı sistem müdahalelerini sınırlı seviyede tutarken üçüncü seviye tekerlek yükselme miktarını en güçlü şekilde azaltır. (3-7 no’lu sayfaya bakın.)

Seviye 1 - En hafif kaldırma kontrolü. Daha sportif sürüşlere uygundur.

Seviye 2 - Daha fazla kaldırma kontrolü. Sportif sürüş için uygun.

Seviye 3 - En fazla kaldırma kontrolü. Caddede sürüş için uygundur.

İPUCU

Bu sistem yalnızca “⚙️ Settings” → “Stability Control” üzerinden tamamen kapatılabilir. (5-42 no’lu sayfaya bakın.)

“SUS” (elektronik olarak ayarlanabilir süspansiyon) (MTT890D-S)

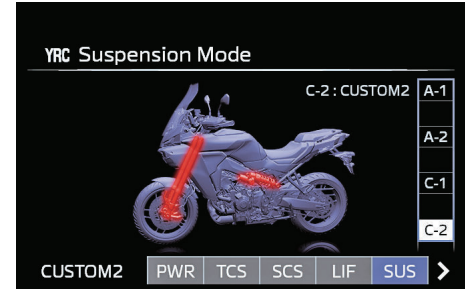

“SUS” A-1, A-2, C-1 ve C-2 olarak ayarlanabilir. A-1, daha yumuşak yol koşullarına uygun, artırılmış sönümlenme gücüne sahip sportif bir ayardır. A-2, daha sert yol koşullarına uygun, daha yumuşak sönümlenme gücüne sahip bir konfor ayardır. C-1 ve C-2, MyRide uygulaması üzerinden özelleştirilebilir ayarlardır. (3-8 no’lu sayfaya bakın.)

Gösterge ve kumanda fonksiyonları

“EBM” (Motor freni yönetimi)

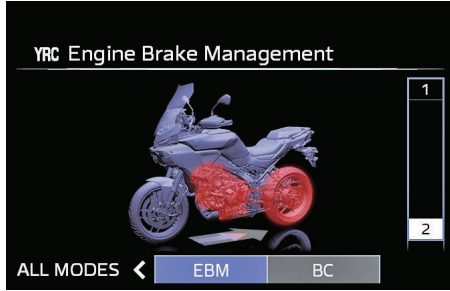

“EBM” 1 veya 2 olarak ayarlanabilir. Seviye 1’i ayarlamak sistem müdahalesini en aza indirirken, seviye 2’yi ayarlamak motor frenlemesini en güçlü şekilde azaltır. (3-7 no’lu sayfaya bakın.)

Seviye 1 - En az sistem müdahalesi ve dolayısıyla en fazla motor freni.

Seviye 2 - En fazla sistem müdahalesi ve dolayısıyla en az motor freni.

“BC” (Fren kontrol sistemi)

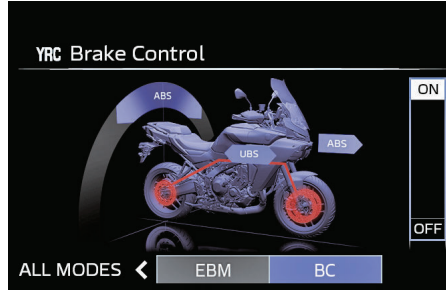

OFF (KAPALI): ABS (kilitleme önleyici fren sistemi), araç hızına ve tekerlek hızı verilerine göre fren basıncını ayarlayan standart ABS’dir. Standart ABS, araç dik konumdayken devreye girecek ve frenlemeyi en üst düzeye çıkaracak şekilde tasarlanmıştır. ON (AÇIK): ABS (Kilitlenmeyi önleyici fren sistemi) ve viraj destek freni aktiftir. Standart ABS’ye ek olarak, virajlarda kaçınılmaz olan ani frenleme yapıldığında fren basıncında oluşan artışı baskılayarak, aracın dik konuma daha kademeli şekilde gelmesini sağlar.

Ayrıca IMU’dan alınan ek veriler, eğim açısına bağlı olarak uygulanan fren gücünü düzenleyerek denge hissini artırır ve tekerlek kilitlemesini önler.

Fren sistemi hakkında daha fazla bilgi için bkz. sayfa 3-8.

İPUCU

- Yetenekli sürücüler için veya pistte sürerken, çeşitli koşullar BC’nin istenen viraj çizgisi için beklenenden daha hızlı fren yapmasına neden olabilir.
- MTT890D-S için: BC OFF olarak ayarlandığında UBS çalışmaz.

“⚙️ **Settings-Ayarlar**” → “**YRC Settings-YRC Ayarları**” → “**Import / Export to App-Uygulamada İçer/Dışa Aktar**” (mevcut ise)

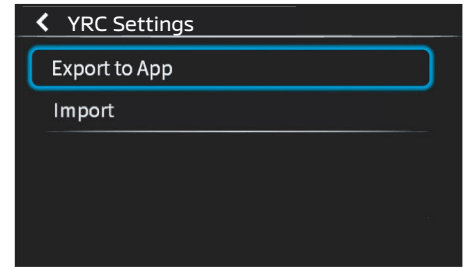

Gösterge ve kumanda fonksiyonları

Bu menü, MyRide uygulamasını kullanarak özel YRC modu ayarlarını içe/ dışa aktarmanıza olanak tanır.

“**Settings-Ayarlar**” → “**SUS Calibration-SUS Kalibrasyonu**” (MTT890D-S)

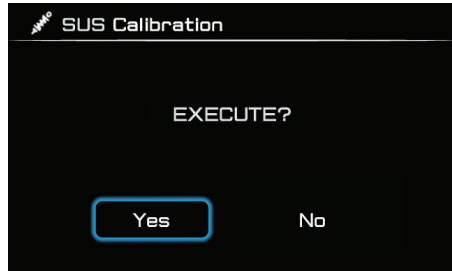

Arka süspansiyona yapılan herhangi bir servisten sonra sensör kalibrasyonu yapılmalıdır. “Execute–Gerçekleşti” ögesini seçin. Yaklaşık 10 saniye içinde kalibrasyon sonuçları (başarılı/başarısız) görüntülenir.

İPUCU

Sensör kalibrasyonunu gerçekleştiren motosikleti orta ayak üzerine alın. Ayrıca motosiklet üzerinde yük de olmamalıdır.

“**Settings-Ayarlar**” → “**Shift Indicator-Vites Değişirme Göstergesi**”

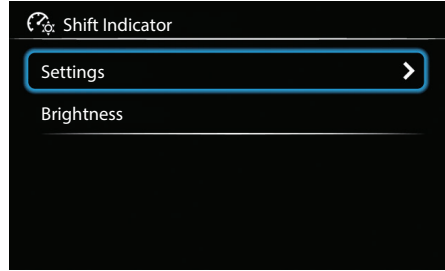

Bu modül, vites gösterge lambası için ayarları içerir.

“**Settings-Ayarlar**” → “**Shift Indicator-Vites Değişirme Göstergesi**” → “**Settings-Ayarlar**” → “**Indicator Type-Gösterge Türü**”

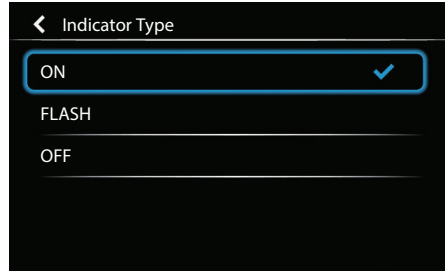

Gösterge lambasının sürekli yanması için “ON”, gösterge başlangıç eşliğine

ulaşıldığında vites değiştirme göstergesinin yanıp sönmesi için “FLASH” veya göstergesi kapatmak için “OFF” ögesini seçin. Onaylamak ve önceki menüye dönmek için “✓” tuşuna kısa süreli basın.

İPUCU

Bu menüdeki her bir ayarın seçildiğini göstermek için vites değiştirme gösterge lambası yanacak ve yanıp sönecektir.

“**Machine Settings-Makine Ayarları**” → “**Shift Indicator-Vites Değişirme Göstergesi**” → “**Settings-Ayarlar**” → “**Initial-Başlangıç**”

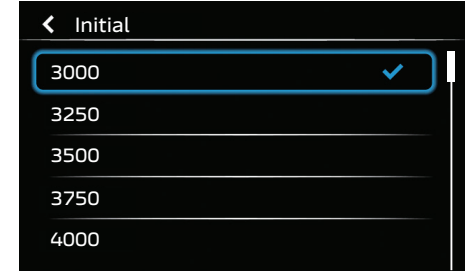

Vites değiştirme gösterge lambasının yanacağı dev/dk’yı seçin. Çalışma aralığı 3000–10250 dev/dak’dır. 250

Gösterge ve kumanda fonksiyonları

dev/dak kademelerle ayarlanabilir. Onaylamak ve önceki menüye dönmek için “✓” tuşuna kısa süreli basın.

İPUCU

“Initial-İlk” dev/dak, “Final-Son” dev/dak değerinden daha yüksek olamaz.

“⚙️ Settings-Ayarlar” → “⚙️ Shift Indicator-Vites Değişirme Göstergesi” → “Settings-Ayarlar” → “Final-Bitiş”

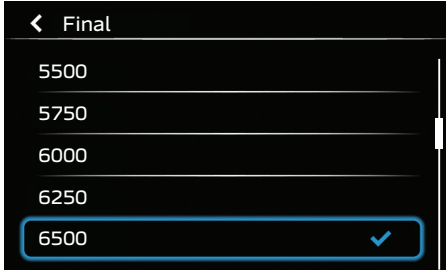

Vites değiştirme gösterge lambasının söneceği dev/dk'yı seçin. Çalışma aralığı 3250-10500 dev/dak'dır. 250 dev/dak kademelerle ayarlanabilir. Onaylamak ve önceki menüye dönmek için “✓” tuşuna kısa süreli basın.

İPUCU

- “Initial-İlk” dev/dak, “Final-Son” dev/dak değerinden daha yüksek olamaz.
- Vites değiştirme gösterge lambası boşta veya 6. vitesyken yanmaz.

“⚙️ Settings-Ayarlar” → “⚙️ Shift Indicator-Vites Değişirme Göstergesi” → “Brightness-Parlaklık”



Joystick ile yukarı-aşağı hareket ettirerek vites değiştirme gösterge lambasının parlaklık seviyesini 1-6 arasında seçin. Onaylamak ve önceki menüye dönmek için “✓” tuşuna kısa süreli basın.

“⚙️ Settings-Ayarlar” → “📄 Vehicle Info-Araç Bilgileri”

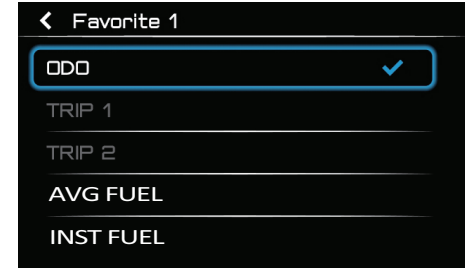
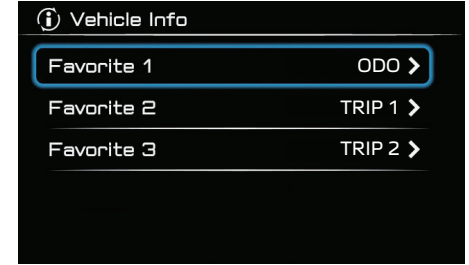

Üç sık kullanılan araç bilgisi buradan seçilebilir. (5-15 no'lu sayfaya bakın.)

Gösterge ve Kumanda Fonksiyonları

“⚙️ Settings-Ayarlar” → “SC Stability Control-Stabilite Kontrolü”

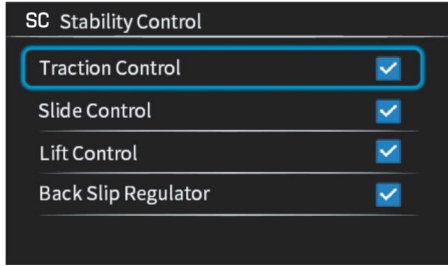

Bu menü, stabilite kontrol sistemlerini etkinleştirmenizi/devre dışı bırakmanızı sağlar: “Traction Control–Çekiş Kontrolü” (TCS), “Slide Control–Kayma Kontrolü” (SCS), “Lift Control–Yükseltme Kontrolü” (LIF) ve “Back Slip Regulator–Arkadan Kayma Düzzenleyicisi” (BSR). (3-5 no’lu sayfaya bakın.)

Bir sistem kapatıldığında ilgili gösterge yanacaktır. (5-20 no’lu sayfaya bakın.)

“TCS” özelliğini açıp/kapattığınızda “SCS”, “LIF” ve “BSR” birlikte açılıp/kapanır. Stabilite kontrol sistemi gösterge lambası “SC” yanarak “TCS OFF” durumunu gösterir. (5-10 no’lu sayfaya bakın.)

İPUCU Araç gücü açıldığında “TCS” otomatik olarak devreye girer.

“⚙️ Settings-Ayarlar” → “Rider Assistance-Sürücü Yardımı” (MTT890D-S)

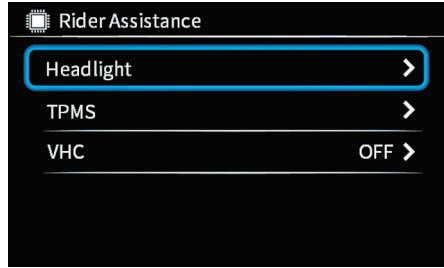

Bu menü, sürücü destek fonksiyonlarına ait çeşitli ayarları içerir.

“⚙️ Settings-Ayarlar” → “Rider Assistance-Sürücü Yardımı” → “Headlight-Far” (MTT890D-S)



“Response-Tepki”: Matris LED far kamerasının algılama tepkisi, adaptif moddayken matris LED farının desenini ne kadar hızlı değiştireceğini etkiler. Şu aralıklarda ayarlanabilir:

- “Slow-Yavaş”: Düzgün bir şekilde ayarlanır ancak ışıktaki ani değişimlere daha yavaş tepki verir.
- “Middle-Orta”: Tepki hızı ve akıcılık arasında dengeli bir ayar.
- “Fast-Hızlı”: Değişen ışık koşullarına hızlı adaptasyon sağlayarak hızla ayarlanır.

“Driving Lane-Sürüş Şeridi”: Matris LED far kamerasıyla sürüş şeridi ayarları.

Yerel trafik düzenlemesine uygun olarak “Sol” veya “Sağ” seçeneğini seçin.

“⚙️ **Settings-Ayarlar**” → “🏍️ **Rider Assistance-Sürücü Yardımı**” → “(↓) **TPMS**” (MTT890D-S için seçenek)

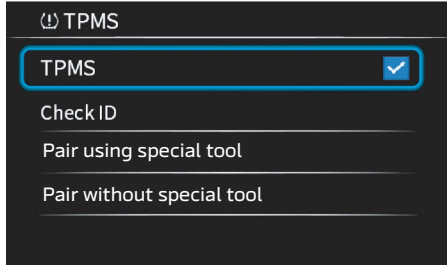

Bu menü TPMS (Lastik Basıncı İzleme Sistemi) için çeşitli seçenekleri ve ayarları içerir. TPMS'yi etkinleştirmek/devre dışı bırakmak için “TPMS” düğmesi kullanılır.

İPUCU

TPMS donanımı yoksa “TPMS” seçeneği gri renkte görünecektir.

TPMS devre dışı bırakıldığında lastik basınç uyarı lambası hiçbir şekilde yanmayacak/yanıp sönmeyecek ve araç bilgi ekranındaki lastik basınç

öğeleri kullanılamayacaktır. Bu menüdeki diğer öğeler (“Check ID-Kimlik Kontrolü”, “Pair using special tool-Özel alet kullanarak eşleştirme”, “Pair without special tool-Özel alet kullanmadan eşleştirme”) yalnızca bayi kullanımına yöneliktir.

“⚙️ **Settings-Ayarlar**” → “🏍️ **Rider Assistance-Sürücü Yardımı**” → “VHC” (MTT890D-S)



Bu menü VHC (Araç Yerinde Tutma Kontrolü) ayarlarını içerir. (3-17 no’lu sayfaya bakın.)

- “Standard-Standart”: Araç dururken fren koluna veya fren pedalına sert bir basınç uygulandığında, sistem VHC devre dışı kalana kadar frenleri devrede tutar.

- “Advanced-Gelişmiş”: “Standard-Standart” mod ile aynıdır ancak ek olarak yokuşta durduktan sonra sistem otomatik olarak frenleri devrede tutar.
- “OFF-KAPALI”: VHC sistemini devre dışı bırakılır ve VHC KAPALI göstergesi “(N)” yanar. (5-20 no’lu sayfaya bakın.)

Gösterge ve kumanda fonksiyonları

Fren kolu

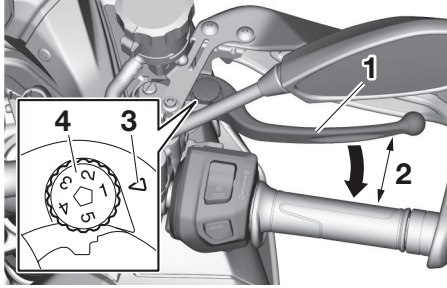

1. Fren kolu
2. Mesafe
3. Eşleşme işareti
4. Ayar kadranı

Fren kolu, gidonun sağında yer alır. Ön freni kullanmak için bu kolu gidona doğru çekin.

Fren kolunda konum ayarlamaya düğmesi mevcuttur. Fren kolu ile gaz kolu arasındaki mesafeyi ayarlamak için, fren kolunu gaz kolundan uzağa çekin ve ayar düğmesini çevirin. Ayar düğmesindeki değer ile fren kolu üzerindeki işaretin hizalandığından emin olun.

Fren pedalı

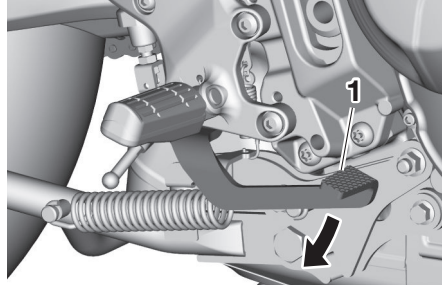

1. Fren pedalı

Fren pedalı, motosikletin sağ tarafındadır. Arka freni uygulamak için fren pedalına basın.

Fren sistemi

Bu araç, entegre kilitlenme önleyici fren sistemi (ABS) ve birleşik fren sistemi (UBS) (MTT890D-S) ile donatılmıştır.

Frenler nasıl kullanılır:

Fren kolunu ve fren pedalını, klasik frenlerde olduğu gibi kullanın. Frenleme sırasında tekerleğin kaymaya başladığı tespit edilirse, ABS devreye girer ve fren kolunda veya pedalında bir titreme hissedilebilir. Fren uygulamaya devam edin; ABS işlevini yerine getirecektir. Frenleri pompalamayın. Bu, frenin etkisini zayıflatacaktır.

İPUCU

MTT890-S için: ABS, motosiklet çalıştırıldığında ve 10 km/h hıza ulaştığında bir kendi kendine kontrol işlemi gerçekleştirir.

MTT890D-S için: ABS, motosiklet çalıştırıldığında ve 5 km/h hıza ulaştığında bir kendi kendine kontrol işlemi gerçekleştirir.

Bu test sırasında, hidrolik kontrol ünitesinden bir "klik" sesi duyulabilir ve fren kolunda veya pedalında bir titreşim hissedilebilir fakat bu normaldir.

Kilitlenme Önleyici Fren Sistemi (ABS)

Kilitlenme önleyici fren sistemi (ABS), ön ve arka frenlerde bağımsız olarak çalışır.

⚠ UYARI

Bu sebeple, ABS fren sistemine sahip olsanız dahi, sürüş hızına bağlı olarak öndeki araçla aranızda uygun bir mesafe bırakın.

- ABS'nin performansı uzun frenleme mesafelerinde çok daha iyidir.
- Engeli veya micirli kaplı yollarda frenleme mesafesi ABS'li sistemlerde, ABS'siz sistemlerden daha uzun olabilir.

DİKKAT

Tekerlek sensörüne veya tekerlek sensörü rotoruna zarar vermemeye özen gösterin, aksi takdirde, ABS doğru çalışmaz.

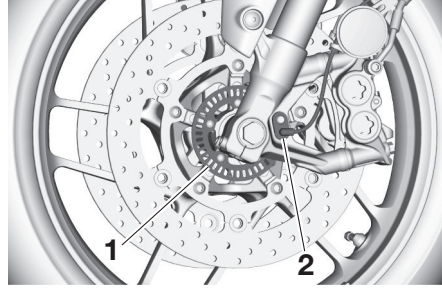

1. Ön tekerlek sensörü rotoru
2. Ön tekerlek sensörü

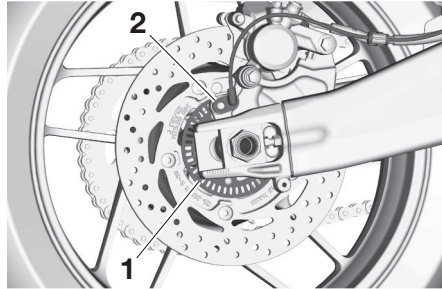

1. Arka tekerlek sensörü rotoru
2. Arka tekerlek sensörü

Bu motosiklette fren sistemi için çeşitli elektronik kontrol ayarları bulunmaktadır. Daha fazla bilgi için 3-8 no.lu sayfaya bakın.

Birleşik fren sistemi (UBS) (MTT890D-S)

Birleşik fren sistemi (UBS), ön-arka bağlantılı bir fren sistemidir. Bir motosiklet veya scooter üzerinde fren kullanmanın temelleri, hem ön hem de arka frenleri aynı anda kullanmaktır. UBS etkinken, ön veya arka frenin çalıştırılması da frenleme gücünü diğer frene uygun şekilde dağıtır. UBS ayrıca viraj alırken fren kuvvetini otomatik olarak ayarlar.

İPUCU

- BC OFF olarak ayarlandığında UBS çalışmaz (bkz. sayfa 3-8).
- UBS yalnızca sürücünün 30 km/h üzerindeki hızlarda frenleri manuel olarak uygulaması durumunda etkinleşir.
- Sürücünün fren işlemine bağlı olarak UBS, 30 km/h altında dahi çalışmaya devam edebilir.
- Sürücü frenleri çalıştırmazsa UBS çalışmayacaktır.
- Viraj alırken, yatış açınız çok fazlaysa UBS işe yaramayabilir.

Gösterge ve kumanda fonksiyonları

- UBS etkinleştirildiğinde, fren kolu veya pedal çalışma hissinde bir değişiklik olabilir, ancak bu bir arıza değildir.

Yakıt deposu kapağı (MTT890-S)

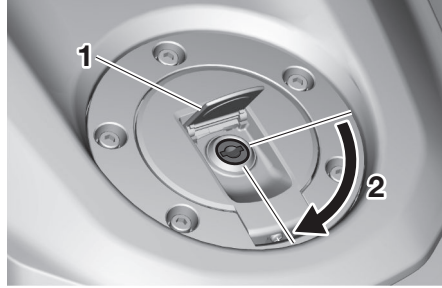

1. Yakıt deposu kilit kapağı
2. Kilidi açma.

Yakıt deposu kapağının açılması

Yakıt deposu kapağının kilit korumasını açın, anahtarı takın ve ardından saat yönünde 1/4 tur çevirin. Kilit açılacaktır, yakıt deposu kapağı çıkarılabilir.

Yakıt deposu kapağının kapatılması

Anahtar hala takılıyken, yakıt deposu kapağına bastırın. Anahtarı saat yönünün tersine doğru 1/4 tur çevirin ve kilit yuvasından çıkarın, sonra da kilit kapağını kapatın.

İPUCU

Anahtar kilide takılı olmadıkça yakıt deposu kapağı yerleştirilemez. Ayrıca, yakıt deposu kapağı tam olarak yerine oturmadıkça ve kilitlenmedikçe anahtar çıkarılamaz.

⚠ UYARI

Yakıt aldıktan sonra yakıt deposu kapağının yerine oturtulmuş ve kilitlenmiş olduğundan emin olun. Yakıt sızması, yangın tehlikesine yol açar.

Yakıt

Yakıt deposunda yeterli miktarda benzin bulunduğundan emin olun.

⚠ UYARI

Benzin ve benzin buharı, son derece yanıcıdır. Depoyu doldururken yangın ve patlamalardan sakınmak ve yaralanma riskini azaltmak için aşağıdaki talimatları izleyin.

1. Depoyu doldurmadan önce, motoru durdurun ve aracın üzerinde kimsenin oturmadığından emin olun. Yakıt doldururken asla sigara içmeyin, çıplak alev veya su ısıtıcısı ve elbise kurutucuları gibi diğer ısı kaynaklarının yakıtla temas etmesini önleyin.
2. Yakıt deposunu aşırı doldurmayın. Yakıt doldururken, pompa tabancasını yakıt doldurma deliğine yerleştirin. Yakıt seviyesi doldurma borusunun dibine eriştiğinde, yakıt doldurmayı durdurun. Yakıt ısındığında genleştiğinden, motor sıcaklığı veya güneş yakıtın depodan çıkmasına yol açabilir.

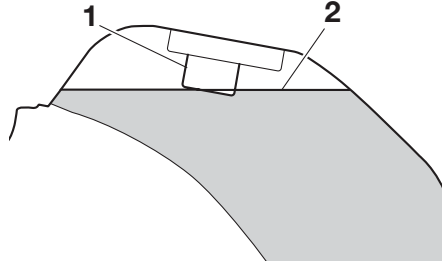

1. Yakıt deposu doldurma borusu
2. Maksimum yakıt seviyesi

3. Dökülen yakıt varsa, hemen silin. **DİKKAT: Yakıt boyalı yüzeye ve plastiğe zarar vereceğinden, taşan yakıtı derhal kuru ve temiz bir bezle silin.**
4. Yakıt deposunun kapağını güvenli bir biçimde kapattığınızdan emin olun.

⚠ UYARI

Benzin zehirlidir ve yaralanmalara veya ölüme sebebiyet verebilir. Benzini dikkatle taşıyın ve kullanın. Benzini asla ağızla çekmeyin. Benzin yutarsanız, buharını solursanız ya da gözlerinize kaçarsa hemen doktora başvurun. Benzinin cildinizle temas etmesi durumunda, su ve sabunla yıkayın. Benzin üstünüze dökülürse, elbiselerinizi değiştirin.

Sahip olduğunuz Yamaha motosiklet 95 veya daha yüksek oktanlı kurşunsuz benzinle çalışmak üzere tasarlanmıştır. Vuruntu olması ya da motorun teklemesi durumunda farklı bir marka veya daha yüksek oktanlı benzin kullanın.

Tavsiye edilen yakıt:

Kurşunsuz benzin (E10 kabul edilebilir)

Oktan numarası (RON):

95

Yakıt deposu kapasitesi:

19 L (5,0 US gal, 4,2 Imp.gal)

Yedek yakıt deposu kapasitesi:

3,7 L (0,98 US gal, 0,81 Imp.gal)

Gösterge ve kumanda fonksiyonları



5

İPUCU

- Bu işaret, bu araç için AB mevzuatı (EN228) tarafından tavsiye edilen yakıtı belirtir.
- Benzin pompasının ucunda aynı yakıt işaretinin bulunduğundan emin olun.

Alkollü benzin

İki tip alkollü biyoyakıt vardır: etanol ve metanol içeren alkollü benzin. Etanol içeren alkollü benzin, etanol miktarı %10'u (E10) aşmadığı sürece kullanılabilir. Metanol içeren alkollü benzinin kullanımı Yamaha tarafından önerilmez, çünkü yakıt sistemine zarar verebilir veya araç performansında sorunlara sebep olabilir.

DİKKAT

Sadece kurşunsuz benzin kullanın. Kurşunlu benzin kullanımı, supaplar, segmanlar ve egzoz sistemi gibi parçalarda ciddi hasarlara neden olabilir.

Yakıt deposu taşma hortumu

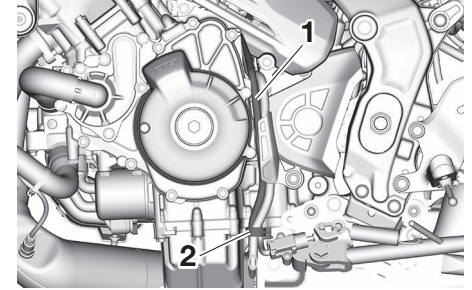

1. Yakıt deposu taşma hortumu
2. Keleççe

Taşma hortumu fazla yakıtı araçtan güvenli bir şekilde uzaklaştırır.

Aracı kullanmadan önce:

- Yakıt deposu taşma hortumu bağlantısını kontrol edin.
- Yakıt deposu havalandırma hortumunda çatlak veya hasar olup olmadığını kontrol edin ve gerekiyorsa değiştirin.
- Yakıt deposu havalandırma hortumunun tıkanmamış olduğundan emin olun ve gerekiyorsa temizleyin.
- Yakıt deposu taşma hortumunun gösterildiği gibi konumlandırıldığından emin olun.

İPUCU

Kanister hakkında bilgi için 8-9 no'lu sayfaya bakın.

Katalitik konvertör

Egzoz sistemi, zararlı egzoz emisyonlarını azaltmak için katalitik konvertör(ler) içerir.

⚠ UYARI

Egzoz sistemi, motor durdurulduktan hemen sonra çok sıcak olacaktır. Yangın ve yanık tehlikesini önlemek için:

- Aracı kuru ot ve çabucak yanabilen diğer maddeler gibi olası yangın tehlikelerinin yakınına park etmeyin.
- Egzoz sistemi sıcaksa, aracı yayaların veya çocukların dokunamayacağı yerlere park edin.
- Herhangi bir bakım işlemi öncesinde egzoz sisteminin soğuduğundan emin olun.
- Motorun birkaç dakikadan daha fazla bir süre rölantide olmasına izin vermeyin. Uzun süreli rölanti, ısı birikmesine yol açabilir.

Seleler

Yolcu selesi

Yolcu selesinin çıkarılması

1. Anahtarı sele kilidine takın ve ardından saat yönünün tersine çevirin.

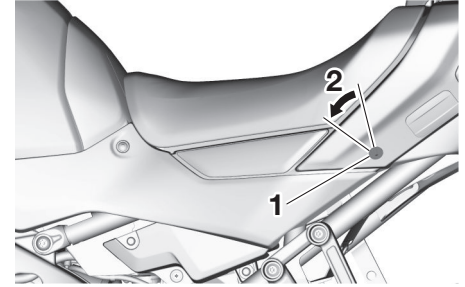

1. Sele kilidi
2. Kilidi açma.

2. Ön yolcu selesini kaldırın ve öne doğru çekin.

Yolcu selesinin takılması

1. Yolcu selesinin arka tarafındaki çıkıntıları çizimde gösterildiği gibi sele tutucusuna yerleştirin ve selesinin ön tarafına bastırarak yerine sabitleyin.

Gösterge ve kumanda fonksiyonları

5

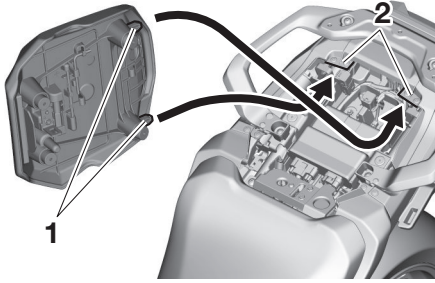

1. Çıkıntı
2. Sele tutucusu

2. Anahtarı çıkarın.

Sürücü selesi

Sürücü selesinin çıkarılması

1. Yolcu selesini çıkarın.
2. Kapağı çıkarın, ardından sürücü selesinin arka kısmında bulunan kilitleme kolunu gösterildiği gibi sola doğru kaydırarak seleyi yerinden çıkarın.

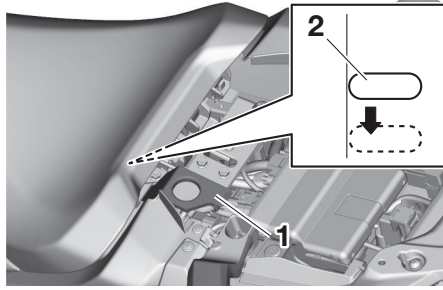

1. Kapak
2. Sürücü selesi kilitleme kolu

Sürücü selesinin takılması

1. Sürücü selesinin ön tarafındaki çıkıntıyı çizimde gösterildiği gibi sele tutucusuna yerleştirin ve selesinin arka tarafına bastırarak yerine sabitleyin.

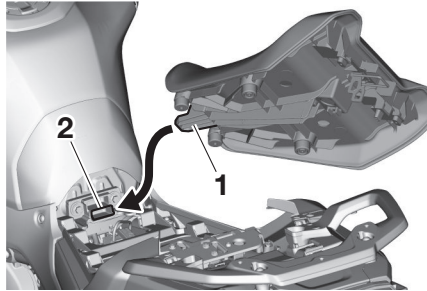

1. Çıkıntı

2. Sele tutucusu

2. Kapağı takın.

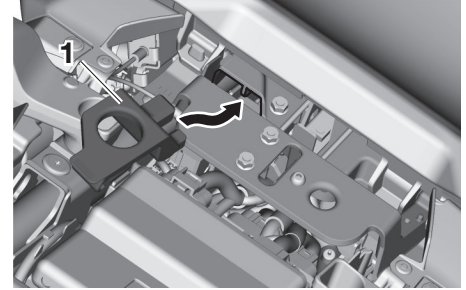

1. Kapak

3. Yolcu selesini takın.

İPUCU

- Sürüş öncesinde selesinin yerlerine sıkıca sabitlendiğinden emin olun.
- Sürüş selesi yüksekliği ayarlanabilir. Takip eden bölüme bakın.

Sürücü selesi yüksekliğinin ayarlanması

Sürücü selesi yüksekliği iki kademe-
de ayarlanabilir. Fabrika montajında
sürücü sele yüksekliği alçak konuma
ayarlanmıştır.

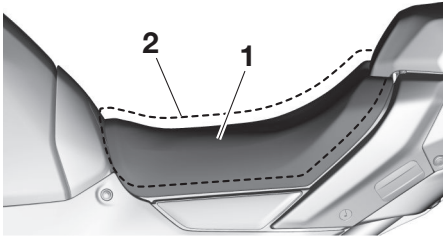

1. Alçak konum
2. Yüksek konum

Yüksek konuma almak için

1. Yolcu selesini ve sürücü selesini çıkarın.
2. Sürücü selesi yükseklik konumu ayarlayıcısını yukarı doğru çekerek çıkarın.

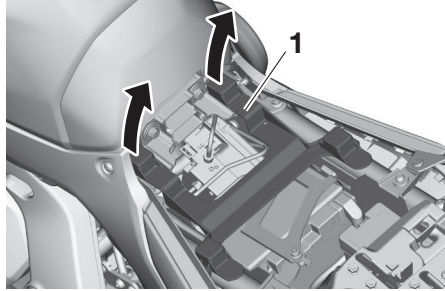

1. Sürücü selesi yükseklik konumu ayarlayıcısı

3. Sürücü selesi yükseklik konumu ayarlayıcısını ön çıkıntıları grometlere sokarak takın.

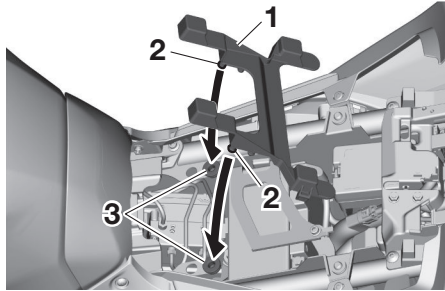

1. Sürücü selesi yükseklik konumu ayarlayıcısı
2. Çıkıntı
3. Gromet

4. Sele üzerindeki çıkıntıyı çizimde gösterildiği gibi sele tutucusuna B yerleştirin.

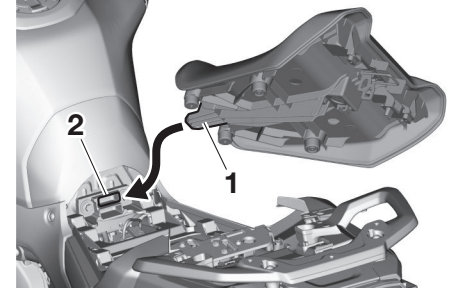

1. Çıkıntı
2. Sele tutucu B (yüksek konum için)

5. Sürücü selesinin alt tarafındaki çıkıntıyı çizimde gösterildiği gibi "H" konumu yuvasına hizalayın ve selenin arka tarafına bastırarak yerine sabitleyin.

Gösterge ve kumanda fonksiyonları

5

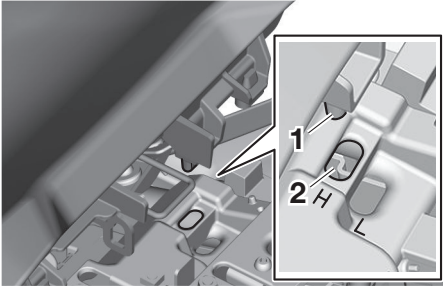

1. Çıkıntı
2. "H" konum yuvası

6. Yolcu selesini takın.

Alçak konuma almak için

1. Yolcu selesini ve sürücü selesini çıkarın.
2. Sürücü selesi yükseklik konumu ayarlayıcısını yukarı doğru çekererek çıkarın.
3. Sürücü selesi yükseklik konumu ayarlayıcısını arka çıkıntıları grometlere sokarak takın.

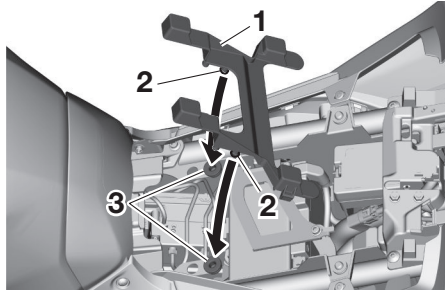

1. Sürücü selesi yükseklik konumu ayarlayıcısı
2. Çıkıntı
3. Gromet

4. Sele üzerindeki çıkıntıyı çizimde gösterildiği gibi sele tutucusuna A yerleştirin.

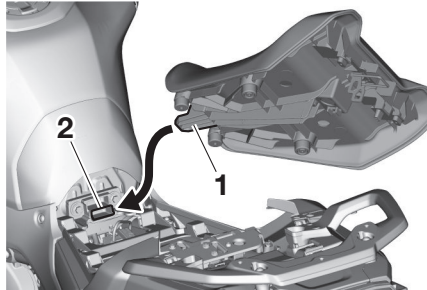

1. Çıkıntı
2. Sele tutucu A (alçak konum için)

5. Sürücü selesinin alt tarafındaki çıkıntıyı çizimde gösterildiği gibi "L" konum yuvasına hizalayın ve selesinin arka tarafına bastırarak yerine sabitleyin.

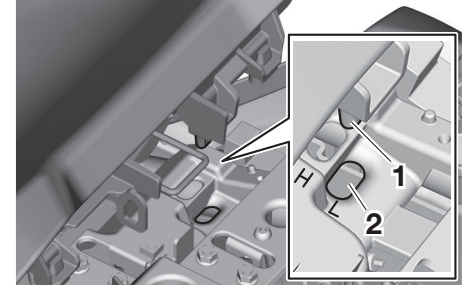

1. Çıkıntı
2. "L" konum yuvası

6. Yolcu selesini takın.

İPUCU

Sürüş öncesinde selesinin yerlerine sıkıca sabitlendiğinden emin olun.

Sürücü ayak dayama pozisyonu

Sürücü ayak dayama yüksekliği iki kademede ayarlanabilir. Fabrika çıkışı olarak ayak dayaması alçak konumdadır. Sürücü ayak dayaması ayarlarını Yamaha Yetkili Servisi'nde yaptırın.

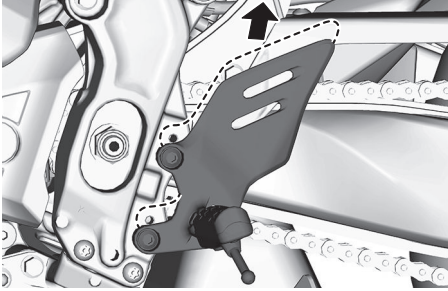

MTT890-S

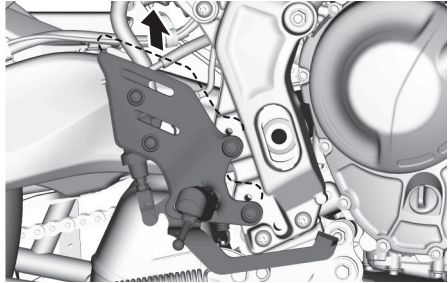

MTT890D-S

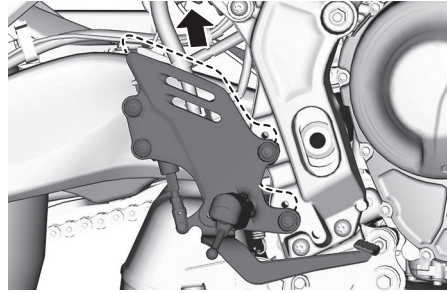

Saklama bölmesi

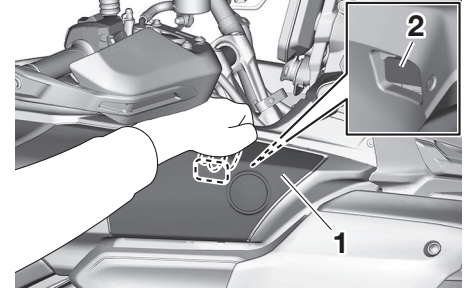

1. Saklama bölmesi kapağı
2. Düğme

Saklama bölmesinin kapağını açmak için saklama bölmesinin arka tarafında bulunan düğmeye basın.

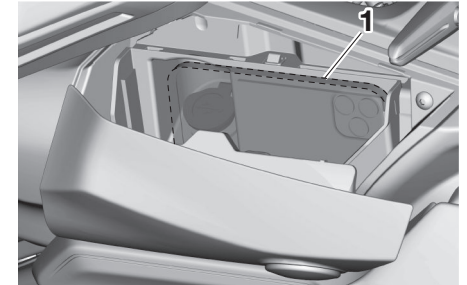

1. Akıllı telefon

Gösterge ve kumanda fonksiyonları

Akıllı telefonları gösterildiği şekilde yerleştirin. İlgili donanıma sahip modeller için: Bölmede bulunan USB girişine akıllı telefon bağlanarak şarj edilebilir. (5-60 no'lu sayfaya bakın.)

İPUCU

Akıllı telefonunuzun kablosunun kapağa sıkışmamasına dikkat edin.

5

DİKKAT

- Saklama bölmesi güneşe maruz kaldığında ısınır. Akıllı telefon veya ısıdan zarar görebilecek herhangi bir nesneyi, sarf malzemelerini veya yanıcı maddeleri bölmede saklamayın. Akıllı telefonlar aşırı ısıya maruz kaldığında düzgün çalışmayabilir.
- Akıllı telefonunuzu saklama bölgesindeyken hasardan korumak için: Metal nesnelere, aletleri veya keskin kenarlı nesnelere doğrudan saklama bölgesine koymayın. Bu gibi cisimleri, uygun bir malzemeye sardıktan sonra saklama bölgesine koyun.

- Yamaha, akıllı telefonlara gelebilecek herhangi bir hasardan sorumlu tutulamaz.

⚠ UYARI

- Saklama bölmesi için 0,5 kg (1 lb) yükleme sınırını aşmayın.
- Aracın maksimum yük kapasitesi olan 197 kg (434 lb) sınırını aşmayın.

Ön cam (MTT890-S)

Bu model, ayarlanabilir bir ön cama sahiptir.

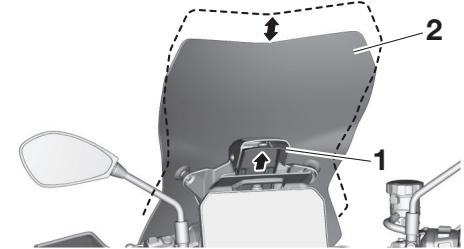

1. Ön cam kilit kolu
2. Ön cam

Ön camın konumunu değiştirmek için, ön cam kilitleme kolunu kaldırın ve camı yukarı veya aşağı kaydırın. Ardından kilitleme kolunu serbest bırakın.

İPUCU

Sürüşten önce ön camın ve kilitleme kolunun sabitlendiğinden emin olun.

Gidon konumu

Gidon yüksekliği, sürücünün isteğine bağlı olarak iki konumdan birine ayarlanabilir. Gidon ayarını bir Yamaha yetkili servisinde yaptırın.

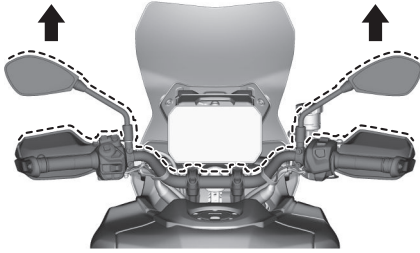

Yan çanta destek tutucusu (mevcut ise)

Bu araç, yan çanta destek tutucuları ile donatılmıştır. Herhangi bir aksesuar takmadan önce bir Yamaha yetkili servisine danışın.

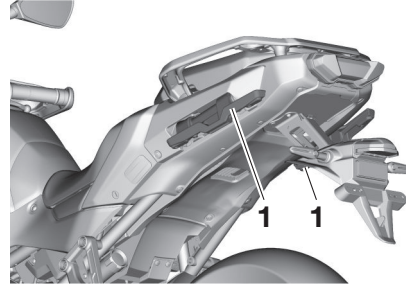

1. Yan çanta destek tutucusu

Ön çatalın ayarlanması (MTT890-S)

UYARI

Her iki çatal ayaklarındaki yay ön yükünü daima eşit olarak ayarlayın, aksi takdirde kontrol ve hakimiyet zorlaşacaktır.

Her ön çatal ayağında bir yay ön yük ayarlayıcısı bulunur. Sağ ön çatal ayağı ayrıca geri tepme sönümleme kuvveti ayarlayıcısı ile donatılmıştır.

DİKKAT

Mekanizmada hasar oluşmasını önlemek için, maksimum veya minimum ayarların ötesine geçmeyin.

Yay ön yükü

Yay ön yükünü artırmak için ayarlayıcısı (a) yönünde çevirin.

Yay ön yükünü azaltmak için ayarlayıcısı (b) yönünde çevirin.

Gösterge ve kumanda fonksiyonları

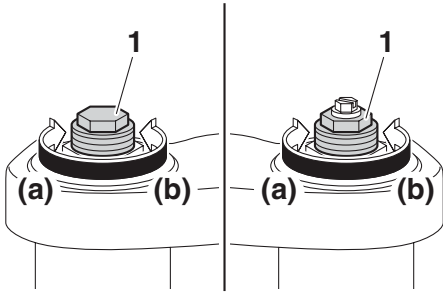

1. Yay önyük ayar mekanizması

Yay ön-yük ayarı çizimde gösterilen A mesafesinin ölçülmesiyle belirlenir. A mesafesinin kısa olması yay ön-yükünün yüksek olduğunu, A mesafesinin uzun olması yay ön-yükünün düşük olduğunu belirtir.

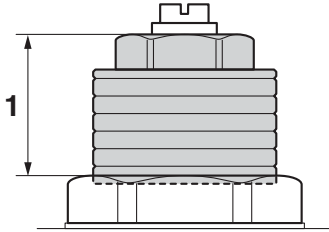

1. A mesafesi

Yay ön yükü ayarı:

Minimum (yumuşak):

Mesafe A = 19,0 mm (0,75 inç)

Standart:

Mesafe A = 16,0 mm (0,63 inç)

Maksimum (sert):

Mesafe A = 4,0 mm (0,16 inç)

Yaylanma sönümlenme kuvveti

Yaylanma sönümlenme kuvveti sadece ön çatalın sağ ucundan ayarlanır.

Sekme sönümlenme kuvvetini artırmak için ayarlayıcıyı (a) yönünde çevirir. Yaylanma sönümlenme kuvvetini azaltmak için ayarlayıcıyı (b) yönünde çevirir. Sekme sönümlenme kuvvetini ayarlamak için, ayarlayıcıyı durana kadar (a) yönünde çevirir, ardından (b) yönündeki tıklamaları sayın.

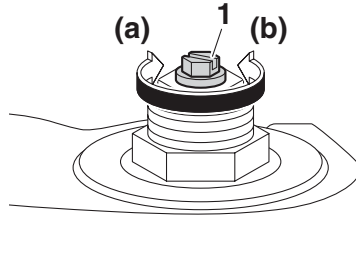

1. Sekme sönümlenme kuvveti ayarlayıcısı

Sekme sönümlenme ayarı:

Minimum (yumuşak):

(b) yönünde 11 tıklama

Standart:

(b) yönünde 6 tıklama

Maksimum (sert):

(b) yönünde 1 tıklama

İPUCU

- Sönümlenme kuvveti ayarlama vidasını (a) yönünde çevirirken 0 tıklama konumu ve 1 tıklama konumu aynı olabilir.
- Sönümlenme kuvveti ayarlayıcı (b) yönünde çevirirken, belirtilenden daha fazla tıklayabilir. Fakat bu noktadan sonraki ayarlama etkili değildir ve süspansiyona zarar verebilir.

Amortisör grubunun ayarlanması (MTT890-S)

Bu amortisör grubu, bir yay ön yük ayarlayıcısı ve bir geri tepme sönümlenme kuvveti ayarlayıcısı ile donatılmıştır.

DİKKAT

Mekanizmada hasar oluşmasını önlemek için, maksimum veya minimum ayarların ötesine geçmeyin.

Yay ön yükü

Yay ön yükünü artırmak için ayarlayıcısı (a) yönünde çevirin.

Yay ön yükünü azaltmak için ayarlayıcısı (b) yönünde çevirin.

Ayarlayıcıdaki uygun çentiği, amortisör üzerindeki konum göstergesiyle hizalayın.

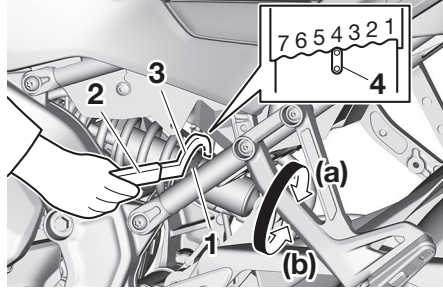

1. Yay önyük ayar mekanizması
2. Uzatma kolu
3. Özel anahtar
4. Konum göstergesi

İPUCU

Bu ayarı yapmak için alet çantasında yer alan özel anahtarı ve uzatma çubuğunu kullanın.

Yay ön yükü ayarı:

Minimum (yumuşak):

1

Standart:

4

Maksimum (sert):

7

Yaylanma sönümlenme kuvveti

Sekme sönümlenme kuvvetini artırmak için ayarlayıcısı (a) yönünde çevirin. Yaylanma sönümlenme kuvvetini azaltmak için ayarlayıcısı (b) yönünde çevirin. Sekme sönümlenme kuvvetini ayarlamak için, ayarlayıcısı durana kadar (a) yönünde çevirin, ardından (b) yönündeki dönüşleri sayın.

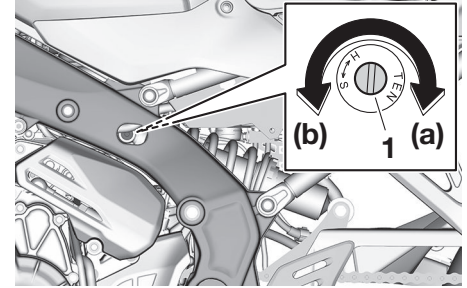

1. Sekme sönümlenme kuvveti ayarlayıcısı

Sekme sönümlenme ayarı:

Minimum (yumuşak):

(b) yönünde 2 1/2 tur

Standart:

(b) yönünde 1 tur

Maksimum (sert):

(b) yönünde 0 tur

Gösterge ve kumanda fonksiyonları

İPUCU

Sönümlleme kuvveti ayarlayıcı (b) yönünde çevirirken, belirtilenden daha fazla çevrilebilir, ancak bu noktadan sonraki ayarlama etkili değildir ve süspansiyona zarar verebilir.

5

⚠ UYARI

Amortisör grubu yüksek basınçlı azot gazı içermektedir. Amortisör üzerinde herhangi bir çalışma yapmadan aşağıdaki uyarıları okuyun ve anladığınızdan emin olun.

- Silindir grubunu açmaya çalışmayın.
- Amortisörü açık aleve ya da herhangi bir yüksek ısı kaynağına maruz bırakmayın. Bu, aşırı gaz basıncı nedeniyle patlamaya neden olabilir.
- Amortisör silindirlerini deforme etmeyin veya zarar vermeyin. Silindirin zarar görmesi, yetersiz sönümlleme performansına sebep olabilir.
- Hasar görmüş amortisör grubunu kendiniz imha etmeye çalışmayın. Amortisör grubunu Yamaha yetkili servisine götürebilirsiniz.

Ön ve arka süspansiyonun ayarlanması (MTT890D-S)

Bu model, elektronik kontrollü süspansiyon sistemi (KADS) ile donatılmıştır. Askıya almayla ilgili KADS ve YRC ayarları hakkında daha fazla bilgi için 3-8 ve 5-36 no'lu sayfalara bakın.

İPUCU

Arka süspansiyona yapılan herhangi bir bakımdan sonra, açılır menü sistemi kullanılarak bir sensör kalibrasyonu yapılmalıdır. Süspansiyon Sensör Kalibrasyonu hakkında daha fazla bilgi için 5-40 no'lu sayfaya bakın.

Ön çatal yay ön yükü

⚠ UYARI

Her iki çatal ayaklarını da daima eşit olarak ayarlayın, aksi takdirde kontrol ve hakimiyet zorlaşacaktır.

DİKKAT

Süspansiyon ayarlamaları yaparken, anotlanmış kaplanmayı çizmek için ekstra özen gösterin.

Yay ön yükünü artırmak için ayarlayıcıyı (a) yönünde çevirin.

Yay ön yükünü azaltmak için ayarlayıcıyı (b) yönünde çevirin.

Yay ön yük ayarını yaparken, ayarlayıcıyı durana kadar (b) yönünde çevirin, ardından (a) yönündeki çevirme turlarını sayın.

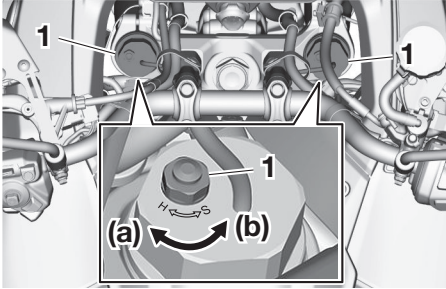

1. Yay önyük ayar mekanizması

Yay ön yükü ayarı:

Minimum (yumuşak):

(a) yönünde 0 tur

Standart:

(a) yönünde 2 tur

Maksimum (sert):

(a) yönünde 10 tur

Amortisör grubu yay ön yükü



Amortisör grubu yüksek basınçlı azot gazı içermektedir. Amortisör üzerinde herhangi bir çalışma yapmadan aşağıdaki uyarıları okuyun ve anladığınızdan emin olun.

- Silindir grubunu açmaya çalışmayın.
- Amortisörü açık aleve ya da herhangi bir yüksek ısı kaynağına maruz bırakmayın. Bu, aşırı gaz basıncı nedeniyle patlamaya neden olabilir.
- Amortisör silindirlerini deforme etmeyin veya zarar vermeyin. Silindirin zarar görmesi, yetersiz sönümleme performansına sebep olabilir.
- Hasar görmüş amortisör grubunu kendiniz imha etmeye çalışmayın. Amortisör grubunu Yamaha yetkili servisine götürebilirsiniz.

Yay ön yükünü artırmak için ayarlayıcıyı (a) yönünde çevirin.

Yay ön yükünü azaltmak için ayarlayıcıyı (b) yönünde çevirin.

Yay ön yük ayarını yaparken, ayarlayıcıyı durana kadar (b) yönünde çevirin, ardından (a) yönündeki tıklamaları sayın.

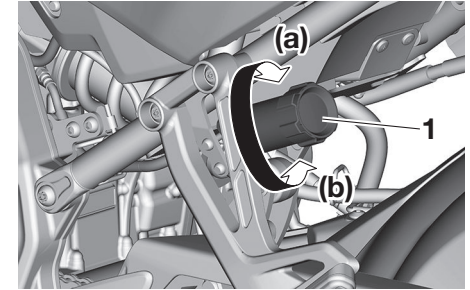

1. Yay önyük ayar mekanizması

Yay ön yükü ayarı:

Minimum (yumuşak):

(a) yönünde 1 tıklama

Standart:

(a) yönünde 13 tıklama

Maksimum (sert):

(a) yönünde 24 tıklama

İPUCU

Yay ön yükü ayarlayıcıyı (b) yönünde çevirirken 0 tıklama konumu ve 1 tıklama konumu aynı olabilir.

Gösterge ve kumanda fonksiyonları

DC konektörleri

Bu araç, isteğe bağlı elektrikli aksesuarların takılması için ek kablolar ve DC konektör(ler)i ile donatılmıştır.

DC konektör(ler)inin konumu ve kapasitesi ve hangi aksesuarların takılabileceği hakkında daha fazla bilgi için Yamaha bayisine danışın.

USB giriş(ler)i

Kontak açıldığında, 5V USB soketi kullanılabilir.

İPUCU

- Motor çalışmıyorken USB girişini kullanmayın, aksi takdirde akü boşalır.
- Bazı koşullarda, USB takılıyken cihazın şarj seviyesi düşebilir.

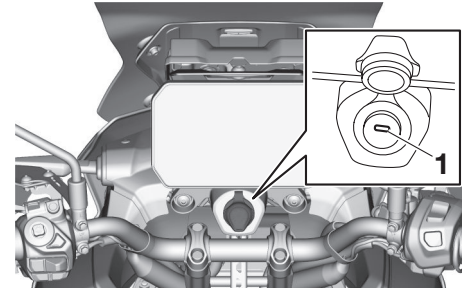

1. USB Tip C girişi

Gidon bölgesi:

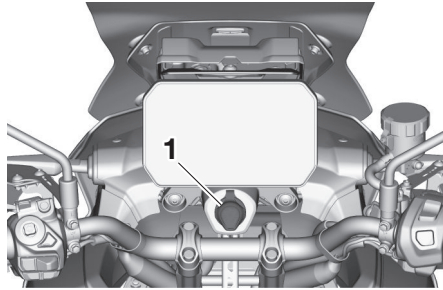

1. USB soketi kapağı

Saklama bölmesi (mevcut ise):

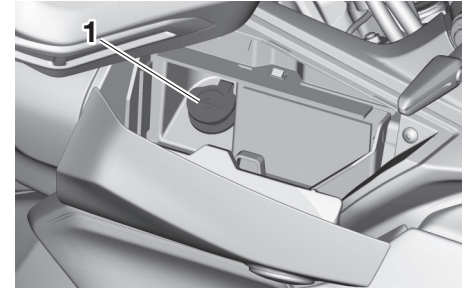

1. USB soketi kapağı

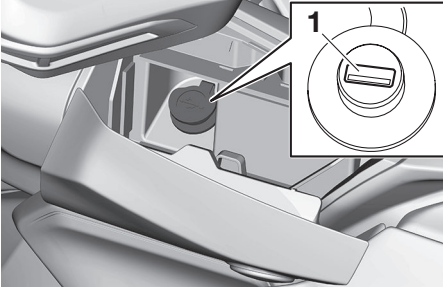

1. USB Tip-A girişi

DİKKAT

- USB soketini sudan ve çarpışmalardan korumak için kullanılmadığınızda kapağı takın.
- Hasarı önlemek için USB soket kapağını açarken ve kapatırken aşırı güç uygulamaktan kaçının.
- USB girişi kapağının düzgün bir şekilde takıldığından emin olun ve yağmur yağarken veya aracı yıkarken USB girişini kullanmayın. USB girişi ıslanırsa, kullanmadan önce araç kapağı kurulsun.
- USB girişine takılı kabloları germeyin veya kuvvet uygulamayın, aksi takdirde hasar görülebilir.

Yan ayak

Yan ayak, kadronun sol tarafındadır. Aracı dik tutarken yan ayağı ayağınızla açıp kapatabilirsiniz.

İPUCU

Yan ayak svici, ateşleme kesme devresinin bir parçasıdır ve belli koşullar altında ateşlemeyi keser. (Ateşleme devre kesici sistem ile ilgili açıklamalar için sonraki konuya bakın.)

Gösterge ve kumanda fonksiyonları

! UYARI

Araç yan ayağı aşağıdayken sürülmemelidir. Yan ayak yerine tam toplanmamışsa, olası bir kontrol kaybına yol açabilecek bir şekilde yere düşebilir ve sürücünün dikkatini dağıtabilir. Yamaha bu motosiklete sürücünün yan ayağı kalkıştan önce toplamasına yardımcı olacak bir kilit sistemi tasarlamıştır. Lütfen sistemi düzenli olarak kontrol edin ve herhangi bir arıza belirtisi gösterdiğinde bakım için motosikleti hemen Yamaha yetkili servisine götürün.

Ateşleme devresi kesme sistemi

Bu sistem, yan ayak yukarı kaldırılıp fren uygulanmadığı sürece motorun çalışmasını engeller. Ayrıca, yan ayağın indirilmesi durumunda motoru durdurur.

Aşağıdaki prosedür ile sistemi periyodik olarak kontrol edin.

İPUCU

- Bu test sıcak motorda daha güvenilir sonuçlar verir.
- Anahtar çalışma bilgileri için 5-2/3-25 ve 5-3 sayfalarına bakın.

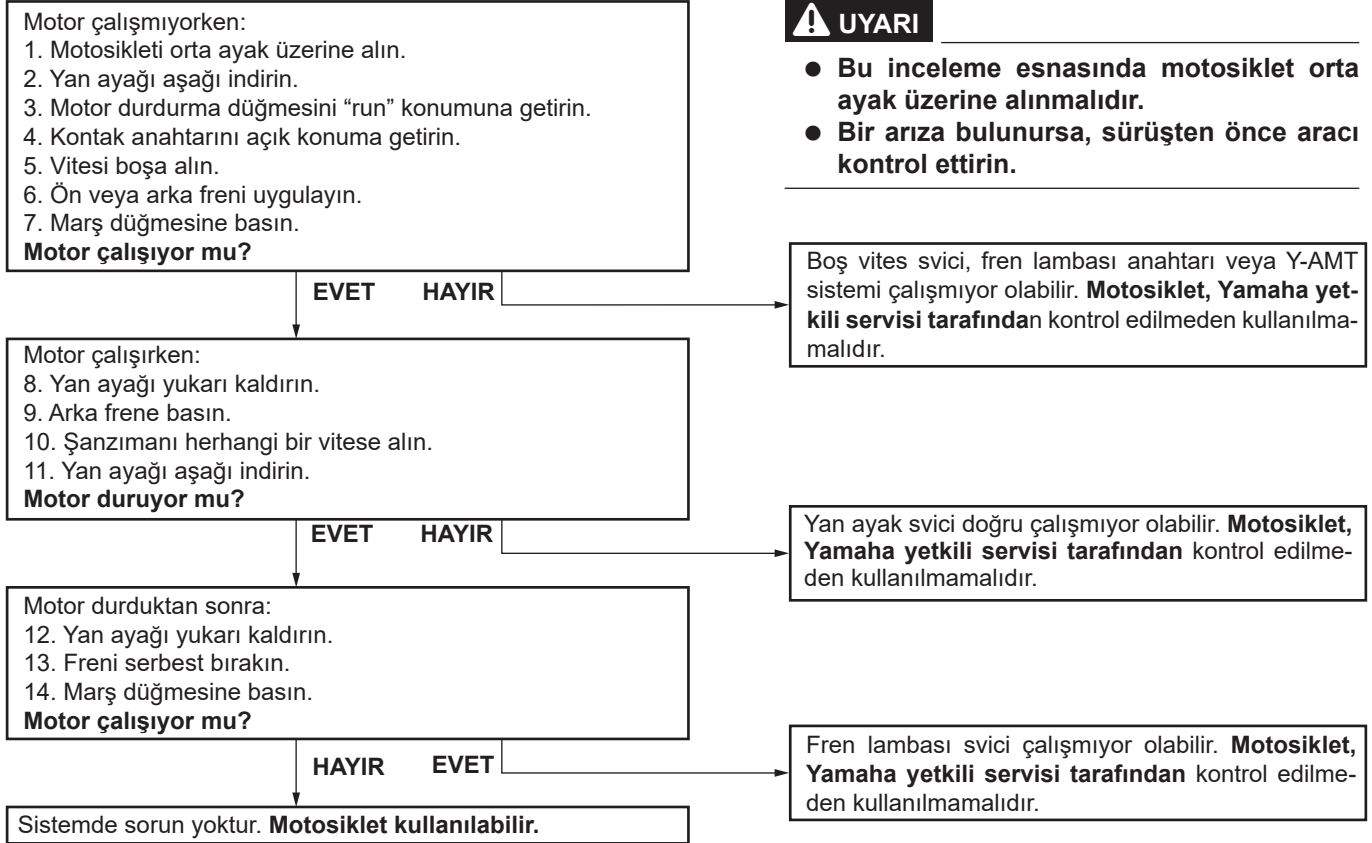

UYARI

- Bu inceleme esnasında motosiklet orta ayak üzerine alınmalıdır.
- Bir arıza bulunursa, sürüşten önce aracı kontrol ettirin.

Güvenliğinizi için – kullanım öncesi kontroller

Kullanmadan önce her defasında aracınızın güvenli çalışma koşullarına sahip olduğundan emin olun. Bu kullanıcı kılavuzunda yer alan kontrol ve bakım prosedürlerine ve programlarına bağlı kalın.



UYARI

Doğru kontrol veya bakım yapılmaması durumunda, kaza ve donanım hasarı riski artar. Herhangi bir sorun tespit ettiğinizde aracınızı kullanmayın. Sorun, bu kılavuzdaki ayarlama prosedürleriyle düzeltilemezse aracınızı bir Yamaha yetkili servisine kontrol ettirin.

Bu aracı kullanmadan önce, aşağıdaki noktaları kontrol edin:

ÖGE	KONTROLLER	SAYFA
6 Yakıt	<ul style="list-style-type: none">• Yakıt deposundaki yakıt miktarını kontrol edin.• Gerekiyorsa yakıt ilave edin.• Yakıt hatlarında sızıntı olup olmadığını kontrol edin.• Yakıt deposu havalandırma hortumunda tıkanma, çatlak veya hasar olup olmadığına bakın ve bağlantıları kontrol edin.	5-47, 5-48
Motor yağı	<ul style="list-style-type: none">• Motor yağı seviyesini kontrol edin.• Gerekli olduğu takdirde, belirtilen seviyeye kadar uygun yağ ekleyin.• Yağ sızıntısı olup olmadığını kontrol edin.	8-9
Soğutma suyu	<ul style="list-style-type: none">• Haznedeki soğutma sıvısı seviyesini kontrol edin.• Gerekli olduğu takdirde, belirtilen seviyeye kadar soğutma suyu eklemeniz önerilir.• Soğutma sisteminde sızıntı olup olmadığını kontrol edin.	8-10
Ön fren	<ul style="list-style-type: none">• Çalışmasını kontrol edin.• Yumuşaksa veya süngersi bir his veriyorsa hidrolik sistemdeki havayı bir Yamaha yetkili servisinde boşalttırın.• Fren balatalarının aşınıp aşınmadığını kontrol edin.• Gerekirse değiştirin.• Haznedeki yağ seviyesini kontrol edin.• Gerekli olduğu takdirde, belirtilen seviyeye kadar önerilen oranda fren yağı ekleyin.• Hidrolik sistemde sızıntı olup olmadığını kontrol edin.	8-17, 8-18

Güvenliğiniz için – kullanım öncesi kontroller

ÖĞE	KONTROLLER	SAYFA
Arka fren	<ul style="list-style-type: none">• Çalışmasını kontrol edin.• Yumuşaksa veya süngersi bir his veriyorsa hidrolik sistemdeki havayı bir Yamaha yetkili servisinde boşalttırın.• Fren balatalarının aşınıp aşınmadığını kontrol edin.• Gerekirse değiştirin.• Haznedeki yağ seviyesini kontrol edin.• Gerekli olduğu takdirde, belirtilen seviyeye kadar önerilen oranda fren yağı ekleyin.• Hidrolik sistemde sızıntı olup olmadığını kontrol edin.	8-17, 8-18
Gaz kolu	<ul style="list-style-type: none">• Sorunsuzca döndüğünden ve kendiliğinden geri geldiğinden emin olun.	8-22
Kumanda telleri	<ul style="list-style-type: none">• Doğru çalıştığından emin olun.• Gerekli olduğu takdirde yağlayın.	8-22
Tahrik zinciri	<ul style="list-style-type: none">• Zincir boşluğunu kontrol edin.• Gerekiyorsa ayarlayın.• Zincirin durumunu kontrol edin.• Gerekli olduğu takdirde yağlayın.	8-19, 8-21
Jantlar ve lastikler	<ul style="list-style-type: none">• Hasar olup olmadığını kontrol edin.• Lastiğin durumunu ve diş derinliğini kontrol edin.• Lastik basıncını kontrol edin.• Gerekiyorsa düzeltin.	8-13, 8-16
Fren pedalı	<ul style="list-style-type: none">• Doğru çalıştığından emin olun.• Gerekiyorsa pedal pivot noktalarını yağlayın.	8-23
Fren kolu	<ul style="list-style-type: none">• Doğru çalıştığından emin olun.• Gerekiyorsa kol pivot noktalarını yağlayın.	8-22
Orta ayak, yan ayak	<ul style="list-style-type: none">• Doğru çalıştığından emin olun.• Gerekiyorsa pivot noktalarını yağlayın.	8-23
Şasi sabitleme elemanları	<ul style="list-style-type: none">• Tüm somun, cıvata ve vidaların doğru şekilde sıkıldığından emin olun.• Gerekirse sıkın.	—
Göstergeler, lambalar, sinyaller ve düğmeler	<ul style="list-style-type: none">• Çalışmasını kontrol edin.• Gerekiyorsa düzeltin.	—
Yan ayak anahtarı	<ul style="list-style-type: none">• Ateşleme devresi kesme sisteminin çalışmasını kontrol edin.• Sistemde doğru biçimde çalışmıyorsa Yamaha yetkili servisinde aracınızı kontrol ettirin.	5-61

Çalıştırma ve önemli sürüş hususları

Tüm kumandaları öğrenmek için kullanıcı kılavuzunu dikkatle okuyun. Anlamadığınız bir kumanda veya fonksiyon varsa bir Yamaha yetkili servisine başvurun.

! UYARI

Kumandalara aşına olamamanız, yaralanma veya kazaya yol açabilen kontrol kaybına neden olabilir.

Motorun alıştırılması

İlk 1600 km (1000 mil), yeni motorun performansı ve ömrü için en önemli dönemdir. Bu nedenle aşağıdaki önerileri okumalı ve göz önünde bulundurmalısınız.

Motor daha çok yeni olduğundan ilk 1600 km'de (1000 mil) aşırı zorlanmamalıdır. Bu evrede motorun parçaları sürtünme nedeniyle çapaklardan arınır ve çalışma boşlukları bir düzene girer. Bu dönemde aşırı devirden, uzun süreli tam gazla sürüşten ve motorun aşırı ısınmasına neden olacak durumlardan kaçınılmalıdır.

0–1.000 km

Motosikleti 5300 d/dk üzerinde uzun süre kullanmaktan kaçının. **DİKKAT: 1.000 km (600 mil) sürüş sonrasında motor yağı değiştirilmeli ve yağ filtresi veya filtre elemanı değiştirilmelidir.**

1000–1600 km (600- 1000 mil)

Motosikleti 6300 d/dk üzerinde uzun süre kullanmaktan kaçının.

1600 km (1000 mil) ve sonrası

Araç artık normal şekilde kullanılabilir.

DİKKAT

- Motoru devir göstergesi kırmızı bölgede çalıştırmayın.
- Alıştırma (rodaj) döneminde herhangi bir motor sorunuyla karşılaşırsanız, hemen Yamaha yetkili servisine başvurun.

Motorun çalıştırılması

Motoru çalıştırmak için

1. MTT890D-S için: Akıllı anahtar açıkken, araca yaklaşın.
2. Konağı açın ve motor durdurma düğmesini marş konumuna getirin.
3. Gösterge ve uyarı lambalarının birkaç saniye yanıp ardından söndüğünü kontrol edin. (5-6 no'lu sayfaya bakın.)

İPUCU

- Arıza göstergesi veya Y-AMT arıza göstergesi yanık kalıyorsa motoru çalıştırmayın.
- Yağ basıncı uyarı göstergesi tekrar yanmalı ve motor çalıştırılana kadar yanmaya devam etmelidir.
- MTT890D-S için: Araç 5 km/h hıza ulaşıncaya kadar, ABS uyarı lambası yanmaya devam etmelidir.
- MTT890D-S için: Araç 5 km/h hıza ulaşıncaya kadar, UBS uyarı lambası yanmaya devam etmelidir.
- MTT890-S için: Motosiklet 10 km/h hıza ulaşıncaya kadar, ABS uyarı lambası yanmaya devam etmelidir.

DİKKAT

Bir uyarı veya gösterge lambası yukarıda açıklandığı gibi çalışmazsa, aracı bir Yamaha yetkili servisinde kontrol ettirin.

4. Gazı tamamen kapatın.
5. Frene basın ve ardından marş düğmesine basarak motoru çalıştırın.
6. Motor çalıştıktan en geç 5 saniye sonra marş düğmesini serbest bırakın. Akü voltajının normale dönmesi için, düğmeye tekrar basmadan önce en az 10 saniye bekleyin.

İPUCU

- Motor çalışmazsa, şanzımanı boşa ve gaz kolunu 1/4 tur (20 derece) açarak tekrar deneyin.
- İstenmeyen hızlanmayı önlemek için Y-AMT, gaz kolu açıkken motor çalıştırıldığında aracın hızlanmasını önler. Gaz kolunu kapalı konuma getirin ve motor devri düştüğünde araç hızlanabilir.

UYARI

Motor çalışırken motosikleti itmeyin. Gaz kolunun istem dışı döndürülmesi ve/veya vites koluna yanlışlıkla basılması kazalara yol açabilir.

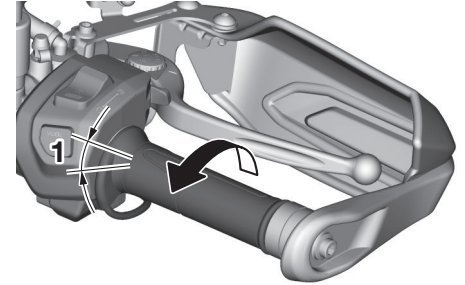

1. 1/4 tur (20 derece)

DİKKAT

Daha uzun bir motor ömrü için motor ısınmadan asla ani gaz vermeyin!

Çalıştırma ve önemli sürüş hususları

İPUCU

Bu motosiklette aşağıdaki parçalar kullanılmıştır:

- Atalet Ölçme Ünitesi (IMU). Bu ünite, devrilme durumunda motoru durdurur. Motoru tekrar çalıştırmayı denemeden önce kontağı kapatın ve tekrar açın. Bu şekilde yapılmaması, marş düğmesine basıldığında motorun hareket etmesine rağmen çalışmasını engelleyecektir.
- otomatik motor durdurma sistemi. Motor 20 dakika rölantide kalırsa otomatik olarak duracaktır. Motor otomatik olarak durdurulursa, tekrar çalıştırmak için sadece çalıştırma düğmesine basın.

Vites değiştirme

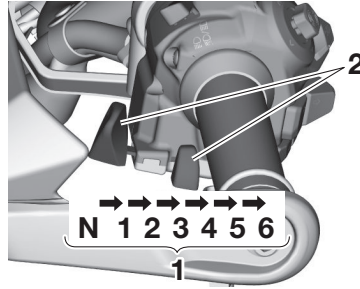

1. Vites konumları
2. Vites kolu

Bu araçta bulunan Yamaha Otomatikleştirilmiş Manuel Şanzıman (Y-AMT), vites kolunu kullanarak hem "AT" hem de "MT" modunda vitesleri manuel olarak değiştirebilir (bkz. sayfa 5-6). Vites konumlarının sıralaması yukarıdaki görselde gösterildiği gibidir. Vites pedalı konumları şekilde gösterilmiştir.

İPUCU

Y-AMT, vites değiştirebilmek için araç gücünün açık olmasını gerektirir.

- Şanzımanı boşa almak için, boş vites gösterge lambası yanana kadar vites kolunu "-" yönünde ardi ardına bastırın.
- Boş vitesten 1. vitese geçerken motor devrinin yaklaşık 1800 d/dk'nın altında kaldığından ve yan ayağın yukarı konumunda olduğundan emin olun.
- Motor devri çok düşükse vites yükseltmek mümkün değildir.
- Motor devri çok yüksekse vites küçültmek mümkün değildir.
- Araç durduğunda şanzıman otomatik olarak 1. vitese düşer ve kavrama gerçekleşir.
- Motosiklet vitesteyken güç devreye alındığında, fren koluna veya pedala basılmadan vites değiştirilemez.

DİKKAT

Motosikleti yokuş aşağı motor çalışmıyorken uzun süreli olarak sürmeyin ve uzun mesafelerde çekmeyin. Şanzıman sadece motor çalışırken olması gerektiği gibi yağlanır. Yetersiz yağlama şanzımana zarar verebilir.

Kalkış ve hızlanma

1. Şanzıman boşta ise, şanzımanı birinci vitese alın. Boş vites göstergesi lambası sönmelidir.
2. Gaz kolunu kademeli olarak açın.
3. "MT" modunu kullanıyorsanız, şanzımanı önce ikinci vitese, ardından da buna uygun olarak daha yüksek viteslere alın.

Yavaşlama ve durma

1. Motosikleti yavaşlatmak için gazı kesin ve her ikin ön ve arka freni uygulayarak frenleyin.
2. Araç yavaşladıkça daha düşük bir vitese geçin (MT modundaydysanız).
3. Motosiklet durduğunda Y-AMT otomatik olarak şanzımanı 1. vi-

tese düşürecektir. Daha sonra istenirse şanzıman boşa alınabilir.

! UYARI

- Frenlerin doğru kullanılmaması kontrol kaybına ve kaymaya neden olabilir. Daima her iki freni de birlikte ve kademesiz bir şekilde uygulayın.
- Vites küçültmeden önce motosiklet hızının ve motor devrinin yeterince düştüğünden emin olun. Motosiklet hızı ve motor devri çok yüksekken vites düşürmek arka tekerleğin kaymasına ve motorun aşırı yüksek devirde çalışmasına neden olabilir. Bu, kontrolün kaybedilmesine ve bir kazaya neden olabilir. Aynı zamanda motorun veya aktarma organlarının hasar görmesine yol açabilir.

DİKKAT

- Yokuş yukarı dururken freni kullanın. Aracı gaz vererek hareketsiz tutmak, debriyajın ısınmasına ve debriyajın hasar görmesine neden olur.
- Gereksiz yere gaza basmayın, aksi halde arıza gösterge lambası (MIL)/motor arıza uyarı lambası yanabilir.

Çalıştırma ve önemli sürüş hususları

Yakıt tüketimini azaltmak için tavsiyeler

Yakıt tüketimi büyük ölçüde sizin sürüş tarzınıza bağlıdır. Aşağıdaki tavsiyeler yakıt tüketiminizi azaltmaya yardım edebilir:

- Vitesi yumuşak bir şekilde yükseltin ve hızlanma esnasında yüksek motor devrinden kaçınin.
- Vites düşürürken motorun devrini artırmayın ve motor viteste değilken yüksek motor devrinden sakınin.
- Trafik sıkışıklığı, trafik lambaları veya tren yolu geçişleri gibi uzun süreli duraklamalarda motoru rölantide bırakmaktansa durdurun.

Park etme

Ana düğme anahtarıyla donatılmış modeller için:

Park ederken motoru durdurun ve anahtarı kontakta çıkarın.

Akıllı anahtarla donatılmış modeller için:

Park ederken önce ana düğmeyi kapatın, ardından akıllı anahtarı kapatın.

İPUCU

Araç 1. viteste ve güç kapalı olarak durduktan 1 saniye sonra Y-AMT debriyajı devreye sokarak aracın serbestçe kaymasını engeller. Gücü kapatıp aracı boşa almak istiyorsanız, ana düğmeyi kapatmadan önce vitesi boşa alın.

Motor çalışırken yan ayak indirilirse (boş vites hariç), motor durur ve araç gücünü kapatmayı unutmanızı önlemek için bip sesi duyulur. İkaz sesini durdurmak için, araç gücünü kapatın veya yan ayağı kaldırın.

Araçtan inerken mutlaka gidon kilidini devreye sokun.

Akıllı anahtarla donatılmış modeller için: Akıllı anahtar yanınıza alın.

İPUCU

- Park ettikten sonra akıllı anahtar kapatılmazsa ve hala çalışma aralığı içindeyse başkaları motoru çalıştırıp aracı kullanabilir.
- Yan ayak uyarı sesi, aktif değil konumuna alınabilir. Yamaha servisinizle görüşün.

⚠ UYARI

- Motor ve egzoz sistemi sıcak olacağından motosikleti yaya-ların ve çocukların dokunma ve yanma ihtimallerinin az olduğu yerlere park edin.
- Yokuşa veya yumuşak zeminlere park etmeyin, aksi takdirde araç yakıt sızıntısı ve yangın riskini artıracak şekilde devrilebilir.
- Kolayca tutuşabilen kuru ot veya diğer maddelerin yakınına park etmeyin.

Periyodik bakım, doğru ayarlar ve düzenli yağlama sayesinde aracınız için en yüksek verim ve güvenliği sağlayabilirsiniz. Güvenlik, araç sahibi/sürücü için bir zorunluluktur. Aracın bakımı, ayarları ve yağlama konularındaki en önemli noktalar, takip eden sayfalarda açıklanmıştır.

Burada belirtilen genel bakım aralıkları sadece normal sürüş koşulları için geçerlidir. Ancak hava koşulları, arazi, coğrafi konum ve kişisel kullanım farkı periyodik bakım aralıklarından daha erken bakım gerektirebilir.

⚠ UYARI

Aracın bakımının doğru yapılması veya bakım işlemlerinin yanlış yapılması bakım esnasında veya aracınızı kullanırken yaralanma ve ölüm riskinizi artırır. Araç bakımına aşına değilseniz, bakım için Yamaha yetkili servisine başvurun.

⚠ UYARI

Bakım işlemi yapacağınızda, aksi belirtilmedikçe motoru çalıştırmayın.

- **Çalışmakta olan motorun, kıyafet veya vücut parçalarını kapabileceği hareketli parçaları ve elektrik çarpmalarına ya da yangına neden olabilecek elektrikli parçaları vardır.**
- **Bakım esnasında motoru çalıştırmak gözlere yönelik yaralanmalara, yanmalara, yangına veya büyük ihtimalle ölüme neden olabilecek karbon monoksit zehirlenmesine yol açabilir. Karbon monoksit hakkında daha fazla bilgi için 1-2 no'lu sayfaya bakın.**

⚠ UYARI

Kullanım esnasında fren diskleri, kampanalar ve balatalar aşırı sıcak olabilir. Yanıklara sebep olmaması için dokunmadan önce fren sistemi parçalarının soğumasını bekleyin.

Emisyon kontrol sistemi sadece daha temiz bir egzoz gazı çıkışı sağlamaz, aynı zamanda motorun doğru çalışması ve maksimum performans elde edilmesi için de önemlidir. Aşağıdaki periyodik bakım tablolarında, emisyon kontrol sistemi ile ilgili bakımlar ayrı olarak gruplanmıştır. Bu bakımlar, özel alet, bilgi ve veri gerektirir. Emisyon kontrol sisteminin bakımı, değiştirilmesi ve onarımı genel servisler veya deneyimli bireyler tarafından yapılabilir. Yamaha servisleri bu bakımlar konusunda eğitilmiştir ve gerekli donanıma da sahiptir.

Periyodik bakım ve ayarlar

Avadanlık

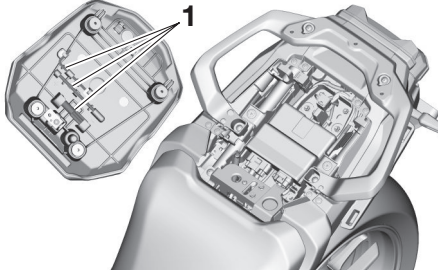

1. Avadanlık

Alet takımı gösterilen konumda yer alır. Ayrıca, motosikletin satın alınması esnasında ayrıca bir avadanlık teslim edilmiştir.

Bu kılavuzdaki bilgiler ve alet takımındaki aletler, koruyucu bakımların ve küçük onarımların gerçekleştirilmesinde size yardımcı olmak amacıyla hazırlanmıştır. Ancak bazı bakım işlemlerinin doğru şekilde gerçekleştirilebilmesi için bir tork anahtarı ve diğer aletler gereklidir.

İPUCU

Bakım için yeterli beceri ve aletlere sahip olmadığınız takdirde, bakım işlemlerini Yamaha yetkili servisine yaptırmanızı öneriyoruz.

Periyodik bakım tabloları

İPUCU

- Yıldız ile işaretli parçaların bakımı özel alet, bilgi ve beceri gerektirdiğinden bir Yamaha yetkili servisi tarafından gerçekleştirilmelidir.
- 50.000 km sonrasında, 10.000 km'de yapılan bakım itibarıyla bakım işlemlerini tekrarlayın.
- **Mesafe bazında bakım yapılmadıysa, yıllık bakım her yıl yapılmalıdır.**

Emisyon kontrol sistemine yönelik periyodik bakım tablosu

NO.	ÖĞE	YAPILACAK KONTROL VEYA BAKIM İŞLEMİ	ODOMETRE DEĞERİ					YILLIK KONTROL
			1000 km	10000 km	20000 km	30000 km	40000 km	
1	*	Yakıt hattı		✓	✓	✓	✓	✓
2	*	Bujiler	Durumunu kontrol edin. Boşluğu ayarlayın ve temizleyin.		✓		✓	
			Değiştirin.			✓	✓	
3	*	Supap boşluğu	HER 40000 km'de bir					
4	*	Yakıt püskürtme	Motor rölantri devrini kontrol edin.	✓	✓	✓	✓	✓
			Kontrol edin ve senkronizasyonunu ayarlayın.		✓	✓	✓	✓
5	*	Egzoz sistemi	Sızıntı olup olmadığını kontrol edin. Gerekirse sıkın. Gerekliyorsa contaları değiştirin.	✓	✓	✓	✓	
6	*	Buharlaştırma emisyon kontrol sistemi	Kontrol sisteminde hasar olup olmadığını kontrol edin. Gerekirse değiştirin.			✓		✓

Periyodik bakım ve ayarlar

Periyodik bakım ve yağlama tablosu

NO.	ÖGE	YAPILACAK KONTROL VEYA BAKIM İŞLEMİ	ODOMETRE DEĞERİ					YILLIK KONTROL
			1000 km	10000 km	20000 km	30000 km	40000 km	
1	*	Teşhis sistemi kontrolü <ul style="list-style-type: none">Yamaha teşhis cihazı ile dinamik inceleme yapın.Hata kodlarını kontrol edin.	✓	✓	✓	✓	✓	✓
2	*	Hava filtresi elemanı <ul style="list-style-type: none">Değiştirin.	HER 40000 km'de bir					
3	*	Ön fren <ul style="list-style-type: none">Çalışmasını, hidrolik seviyesini ve hidrolik sızıntısı olup olmadığını kontrol edin.Gerekirse fren balatalarını değiştirin.	✓	✓	✓	✓	✓	✓
4	*	Arka fren <ul style="list-style-type: none">Çalışmasını, hidrolik seviyesini ve hidrolik sızıntısı olup olmadığını kontrol edin.Gerekirse fren balatalarını değiştirin.	✓	✓	✓	✓	✓	✓
5	*	Fren hortumları <ul style="list-style-type: none">Çatlak veya hasar olup olmadığını kontrol edin.		✓	✓	✓	✓	✓
		<ul style="list-style-type: none">Değiştirin.	Her 4 yılda					
6	*	Fren hidroliği <ul style="list-style-type: none">Değiştirin.	Her 2 yılda					
7	*	Tekerlekler <ul style="list-style-type: none">Salgı ve hasar olup olmadığını kontrol edin.Gerekirse değiştirin.		✓	✓	✓	✓	
8	*	Lastikler <ul style="list-style-type: none">Diş derinliğini ve hasar olup olmadığını kontrol edin.Gerekirse değiştirin.Lastik basıncını kontrol edin.Gerekiyorsa düzeltin.		✓	✓	✓	✓	✓
9	*	Tekerlek rulmanları <ul style="list-style-type: none">Rulmanın gevşek veya hasarlı olup olmadığını kontrol edin.		✓	✓	✓	✓	
10	*	Salıncak pivotu yatakları <ul style="list-style-type: none">Çalışmasını ve aşırı boşluk olup olmadığını kontrol edin.		✓	✓	✓	✓	
		<ul style="list-style-type: none">Lityum-sabun bazlı gresle yağlayın.	Her 50.000 km'de bir					

Periyodik bakım ve ayarlar

NO.	ÖĞE	YAPILACAK KONTROL VEYA BAKIM İŞLEMİ	KİLOMETRE DEĞERİ					YILLIK KONTROL
			1000 km	10000 km	20000 km	30000 km	40000 km	
11	Tahrik zinciri	<ul style="list-style-type: none"> Zincir boşluğunu, hizalamasını ve durumunu kontrol edin. Ayarlayın ve zinciri özel o-ring zincir yağı ile iyice yağlayın. 	Her 1000 km'de bir ve motosikleti yıkadıktan sonra veya yağmurda sürüş sonrasında					
12	* Gidon rulmanları	<ul style="list-style-type: none"> Rulmanlarda gevşeme olup olmadığını kontrol edin. Lityum-sabun bazlı gresle yağlayın. 	✓	✓		✓		
13	* Şasi sabitleme elemanları	<ul style="list-style-type: none"> Tüm somun, cıvata ve vidaların doğru şekilde sıkıldığından emin olun. 		✓	✓	✓	✓	✓
14	Fren kolu pivot mili	<ul style="list-style-type: none"> Silikon gres ile yağlayın. 		✓	✓	✓	✓	✓
15	Fren pedalı pivot mili	<ul style="list-style-type: none"> Lityum-sabun bazlı gresle yağlayın. 		✓	✓	✓	✓	✓
16	Yan ayak	<ul style="list-style-type: none"> Çalışmasını kontrol edin. Molibden disülfat bazlı gresle yağlayın. 		✓	✓	✓	✓	✓
17	Orta ayak	<ul style="list-style-type: none"> Çalışmasını kontrol edin. Lityum-sabun bazlı gresle yağlayın. 		✓	✓	✓	✓	✓
18	* Yan ayak anah-tarı	<ul style="list-style-type: none"> Çalışmasını kontrol edin, gerekirse değiştirin. 	✓	✓	✓	✓	✓	✓
19	* Ön çatal	<ul style="list-style-type: none"> Çalışmasını ve yağ sızıntısı olup olmadığını kontrol edin. Gerekirse değiştirin. 		✓	✓	✓	✓	✓
20	* Amortisör grubu	<ul style="list-style-type: none"> Çalışmasını ve yağ sızıntısı olup olmadığını kontrol edin. Gerekirse değiştirin. 		✓	✓	✓	✓	

Periyodik bakım ve ayarlar

NO.	ÖGE	YAPILACAK KONTROL VEYA BAKIM İŞLEMİ	KİLOMETRE DEĞERİ					YILLIK KONTROL
			1000 km	10000 km	20000 km	30000 km	40000 km	
21	*	Arka süspansiyon aktarma kolu ve bağlantı kolu pivot noktaları		✓	✓	✓	✓	
22	*	Motor yağı	✓	✓	✓	✓	✓	✓
23	*	Motor yağı filtresi kartuşu	✓		✓		✓	
24	*	Soğutma suyu seviyesini ve araçta soğutma suyu sızıntısı olup olmadığını kontrol edin.		✓	✓	✓	✓	✓
		Değiştirin.	Her 3 yılda					
25	*	Ön ve arka fren sviçleri	✓	✓	✓	✓	✓	✓
26	*	Hareketli parçalar ve teller		✓	✓	✓	✓	✓
27	*	Gaz kolu		✓	✓	✓	✓	✓
28	*	Lambalar, sinyaller ve düğmeler	✓	✓	✓	✓	✓	✓

İPUCU

- Hava filtresi
 - Bu modeldeki hava filtresinde, zarar görmesini önlemek için basınçlı havayla temizlenmemesi gereken ve kullanılıp atılan tipte yağlı kağıt eleman mevcuttur.
 - Hava filtresi, motosikletin aşırı nemli ve tozlu ortamlarda kullanılması durumunda daha sık değiştirilmelidir.
 - Hidrolik fren servisi
 - Fren hidrolik seviyesini düzenli olarak kontrol edin ve gerekirse düzeltin.
 - Her iki yılda bir fren merkez silindirlerinin ve kaliperlerinin iç parçaları ile fren hidroliğini değiştirin.
 - Fren hortumlarını her dört yılda bir ve çatlak veya hasarlı olması durumunda değiştirin.
-

Periyodik bakım ve ayarlar

Bujilerin kontrol edilmesi

Bujiler motorun önemli bir parçasıdır ve belli aralıklarla kontrol edilmelidir; bu işlemin bir Yamaha yetkili servisine yaptırılmasını tavsiye ediyoruz. Bujiyi periyodik olarak çıkarmalı ve kontrol etmelisiniz; aksi takdirde oluşan ısı ve biriken maddeler bujinin bozulmasına ve aşınmasına yol açabilir. Bujinin durumu motorun durumu hakkında bilgi verebilir. Buji üzerindeki merkez elektrot çevresindeki porselen izolatörün orta-açık kahverengi olup olmadığını kontrol edin (aracın normal kullanımında ideal renk budur); motora takılan tüm bujilerin rengi aynı olmalıdır. Bujilerden biri ayırt edilir şekilde farklı bir renge sahipse, motor doğru çalışmıyor olabilir. Bunun gibi sorunları kendi başınıza çözmeye çalışmayın. Aracı bir Yamaha yetkili servisine kontrol ettirin.

Bujide elektrot aşınması veya aşırı karbon birikintisi varsa bujiyi değiştirin.

Belirtilen buji:
NGK/LMAR9A-9

Bujiyi takmadan önce tırnak aralığını sentille ölçün ve gerekiyorsa aralığı belirtilen değere ayarlayın.

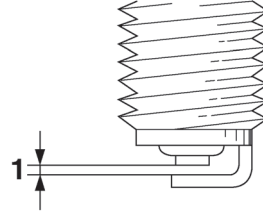

1. Buji aralığı

Buji aralığı:
0,8-0,9 mm (0,031-0,035 inç)

Contanın oturacağı yüzeyi ve dişlerindeki kirleri, ardından buji üzerindeki kalıntıları temizleyin.

Sıkma torku:
Buji:
13 N·m (1.3 kgf·m, 9,6 lb·ft)

İPUCU

Bujiyi takarken tork anahtarının mevcut olmadığı bir durumda doğrusu elle tam olarak sıktıktan sonra 1/4 veya 1/2 tur daha çevrilmesidir. Ancak en kısa zamanda bir Yamaha yetkili servisinde tork değerini kontrol ettirin.

DİKKAT

Buji kapağını çıkarmak ve takmak için herhangi bir alet kullanmayın, aksi takdirde ateşleme bobini bağlantısı zarar görebilir. Uç kısımdaki conta sıkıca yerleşmiş olduğundan buji kapağını çıkarmak zor olabilir. Buji kapağını çıkarmak için yukarı doğru çekerken ileri geri hareket ettirin; takmak için ise aynı şekilde bastırırken ileri geri hareket ettirin.

Kanister

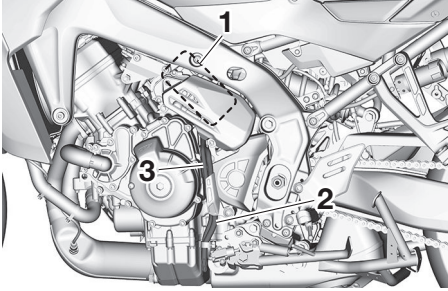

1. Kanister
2. Kanister havalandırma hortumu
3. Yakıt deposu taşıma hortumu

Bu model, yakıt buharının atmosfere salınmasını önleyen bir kanister ile donatılmıştır. Aracı çalıştırmadan önce, aşağıdakileri kontrol edin:

- Her bir hortum bağlantısını kontrol edin.
- Hortumlarda ve kanisterde yırtık ve hasar olup olmadığını kontrol edin. Hasarlıysa değiştirin.
- Kanister havalandırmasının tıkalı olmadığını kontrol edin ve gerekirse temizleyin.

Motor yağı

Motor yağı seviyesi düzenli olarak kontrol edilmelidir. Ayrıca, yağ ve yağ filtresi elemanı periyodik bakım tablosunda belirtilen aralıklarda mutlaka değiştirilmelidir.

Tavsiye edilen motor yağı:

10-1 no'lu sayfaya bakın.

Yağ miktarı:

Yağ değiştirme:

2.80 L (2.96 US qt, 2.46 Imp.qt)

Yağ filtresi değiştirildiğinde:

3.20 L (3.38 US qt, 2.82 Imp.qt)

DİKKAT

- **Debriyaj kaymasını önlemek için (motor yağı debriyayı da yağlamaktadır) herhangi bir kimyasal eklemeyin. Dizel özellikli "CD" yağları ya da belirtilenden daha yüksek kalitedeki yağları kullanmayın. Ayrıca "ENERGY CONSERVING II" veya daha yüksek numaralı etikete sahip yağ kullanmayın.**
- **Kartere yabancı madde girmesine dikkat edin.**

Motor yağı seviyesinin kontrol edilmesi

1. Motoru çalıştırın, birkaç dakika ısınmasını bekleyin ve ardından motoru durdurun.
2. Birkaç dakika yağ seviyesi oturma kadar bekleyin ve doğru bir okuma için aracı dik bir şekilde düz bir zeminde tutun.
3. Motor bloğunun sağ alt tarafında yer alan kontrol penceresine bakın.

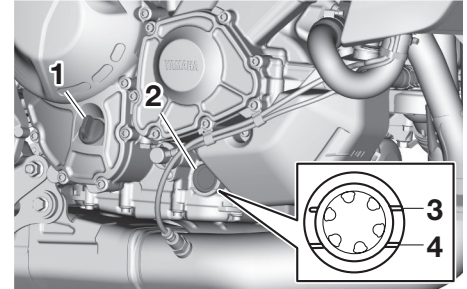

1. Motor yağı doldurma kapağı
2. Motor yağı seviye kontrol gözü
3. Maksimum seviye işareti
4. Minimum seviye işareti

İPUCU

Motor yağı maksimum ve minimum seviyeleri arasında olmalıdır.

Periyodik bakım ve ayarlar

4. Motor yağı minimum seviye işaretinin altında ya da tam hizasındaysa, yağ dolum ağız kapağını çıkarın ve yağ ekleyin.
5. Motor yağı dolum kapağı o-ringini kontrol edin. Hasarlıysa değiştirin.

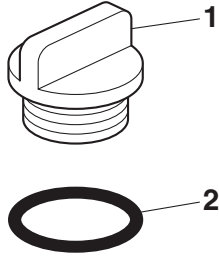

1. Motor yağı doldurma kapağı
2. O-ring

6. Motor yağı dolum kapağını takın.

Motor yağını ve filtresini değiştirmek için

Motor yağını ve filtresini değiştirmek için Yetkili Yamaha Servisine başvurun.

Neden Yamalube

YAMALUBE yağ, mühendislerin tutkusundan ve motor yağının önemli bir motor bileşeni olduğu inancından doğan orijinal bir YAMAHA parçasıdır. Makine mühendisliği, kimya, elektronik ve pist testi alanlarından seçilen uzmanlardan oluşan ekipler, motoru içinde kullanılacak olan motor yağı ile birlikte geliştirir. Yamalube yağları, baz yağın özelliklerinden en iyi şekilde yararlanır ve içerdiği katkıların ideal dengesiyle son ürünün performans standartlarımız karşılanır. Böylece Yamalube mineral, yarı sentetik ve sentetik yağları, kendilerine özgü özelliklere ve değerlere sahiptir. Yamaha'nın 1960'lardan beri edindiği araştırma ve geliştirme deneyimi, Yamalube ürünlerini Yamaha motorunuz için en iyi seçenek yapar.

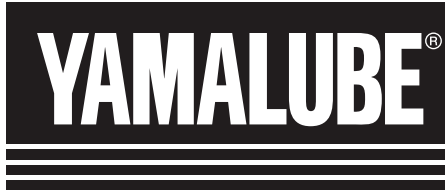

Soğutma suyu

Soğutma suyu seviyesi düzenli olarak kontrol edilmelidir. Ayrıca, soğutma suyu periyodik bakım tablosunda belirtilen aralıklarda değiştirilmelidir.

Önerilen soğutma suyu:

YAMALUBE soğutma suyu

Soğutma suyu miktarı:

Soğutma suyu haznesi (maks. seviye işareti):

0.28 L (0.30 US qt, 0.25 Imp.qt)

Radyatör (tüm tesisat dahil):

1.72 L (1.82 US qt, 1.51 Imp.qt)

İPUCU

Orijinal Yamaha soğutma suyu mevcut değilse, alüminyum motorlar için korozyon inhibitörleri içeren bir etilen glikol antifriz kullanın ve damıtılmış su ile 1:1 oranında karıştırın.

Soğutma suyu seviyesinin kontrol edilmesi

Soğutma suyu seviyesi motor sıcaklığıyla değiştiği için, seviyeyi motor soğukken kontrol edin.

1. Aracı düz bir zemine park edin.

2. Araç dik konumdayken, haznedeki soğutma suyu seviyesine bakın.

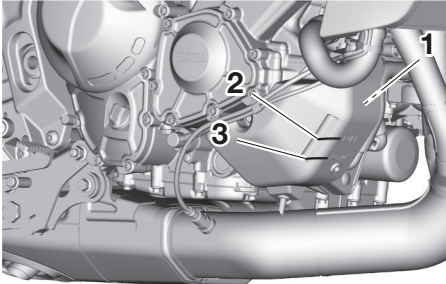

1. Soğutma suyu haznesi
2. Maksimum seviye işareti
3. Minimum seviye işareti

3. Soğutma suyu minimum seviye işaretinin altında ya da tam hizasındaysa, soğutma suyu haznesinin kapağını çıkarın. **UYARI! Yalnızca soğutma suyu haznesi kapağını çıkarın. Motor sıcakken radyatör kapağını açmaya çalışmayın.**

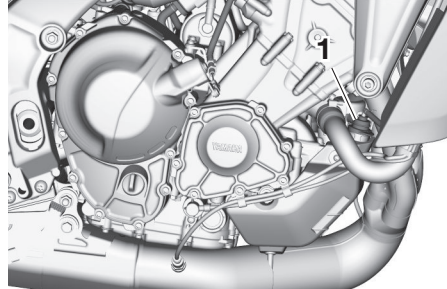

1. Soğutma suyu haznesi kapağı

4. Maksimum seviye işaretine kadar soğutma suyu ekleyin. **DİKKAT: Soğutma suyu temin edilemiyorsa saf su veya yumuşak çeşme suyu ekleyin. Zarar verici etkisi olması nedeniyle sert su veya tuzlu su kullanmayın. Soğutma suyu yerine çeşme suyu kullanıldıysa en kısa sürede soğutma suyuyla değiştirin, aksi takdirde soğutma sistemi paslanmaya ve donmaya karşı korunamaz. Soğutma suyuna su eklendiğinde soğutma suyunun antifriz oranı bir Yamaha Yetkili Servisi'nde kontrol ettirilmelidir, aksi takdirde soğutma suyunun etkisi azalacaktır.**

5. Soğutma suyu haznesi kapağını takın.

Soğutma suyunun değiştirilmesi

Soğutma suyu periyodik bakım ve yağlama tablosunda belirtilen aralıklarda değiştirilmelidir. Soğutma suyunu bir Yamaha Yetkili Servisi'nde değiştirin. **UYARI! Motor sıcakken radyatör kapağını açmaya çalışmayın.**

Periyodik bakım ve ayarlar

Hava filtresi elemanı

Hava filtresi elemanının periyodik bakım ve yağlama tablosunda belirtilen aralıklarda değiştirilmesi gerekir. Hava filtresi elemanını bir Yamaha yetkili servisine değiştirin.

Motor rölanti devrinin kontrol edilmesi

Motor rölanti devrini kontrol edin ve gerekli olduğu takdirde Yamaha yetkili servisinde düzelttirin.

Motor rölanti devri:
1200-1400 d/dk

Supap boşluğu

Supaplar, motorun önemli birer bileşenidir ve supap boşluğu zamanla değiştiğinden, periyodik bakım tablosunda belirtilen aralıklarda kontrol edilmeleri ve ayarlanmaları gereklidir. Ayarlanmayan supaplar, yanlış hava-yakıt karışımına, motor gürültüsüne ve motor hasarlarına neden olabilir. Bunu önlemek için, düzenli aralıklarla supap boşluğunu Yamaha yetkili servisizde kontrol ettirin.

İPUCU

Bu işlem, motor soğukken gerçekleştirilmelidir.

Lastikler

Lastikler, araç ve yol arasındaki tek temas noktasıdır. Tüm sürüş koşullarındaki güvenlik, görece küçük olan yol temas alanına bağlıdır. Bu nedenle, lastiklerin her zaman iyi durumda olması ve ilgili zamanlarda belirtilen lastiklerle değiştirilmesi önemlidir.

Lastik basıncı

Lastiklerin basıncı her sürüş öncesinde mutlaka kontrol edilmeli ve gerekiyorsa ayarlanmalıdır.

⚠ UYARI

Bu aracın doğru olmayan basınca sahip lastiklerle kullanılması kontrol kaybı sonucunda ciddi yaralanmalara veya ölüme sebebiyet verebilir.

- Lastiklerin hava basıncı lastikler soğukken (lastiklerin sıcaklığı ile ortam sıcaklığı eşit olduğunda) kontrol edilmeli ve ayarlanmalıdır.
- Lastiklerin hava basıncı, toplam yük, bagaj, sürücü ve bu

modele uygun olan aksesuarların toplam ağırlığı ile motosikletin hızına uygun olarak ayarlanmalıdır.

Soğuk lastik basıncı:

1 kişi:

Ön: 250 kPa (2,50 kgf/cm², 36 psi)
Arka: 290 kPa (2,90 kgf/cm², 42 psi)

2 kişi:

Ön: 250 kPa (2,50 kgf/cm², 36 psi)
Arka: 290 kPa (2,90 kgf/cm², 42 psi)

Maksimum yük:

Araç: 197 kg (434 lb)
Aracın maksimum yükü, sürücü, yolcu, eşyalar ve tüm aksesuarların toplam ağırlığıdır.

⚠ UYARI

Aracınızı asla aşırı yüklemeyin. Aşırı yüklü bir aracın kullanılması, kazaya sebebiyet verebilir.

Lastiğin kontrol edilmesi

MTT890-S

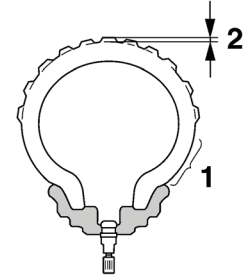

1. Lastik yan yüzü
2. Diş derinliği

MTT890D-S

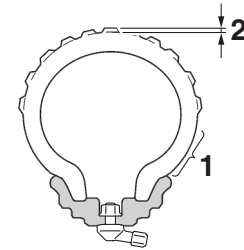

1. Lastik yan yüzü
2. Diş derinliği

Periyodik bakım ve ayarlar

Lastikler her sürüş öncesinde kontrol edilmelidir. Diş derinliği azaldığında, lastiklerin üst yüzeyinde çivi veya cam parçası olması ya da lastik yanaklarında çatlak olması durumunda lastikleri hemen bir Yamaha yetkili servisinde değiştirin.

Minimum dış derinliği (ön ve arka):
1,6 mm

İPUCU

Diş derinliği yasal sınırları, ülkeden ülkeye değişebilir. Yasal sınırlara daima uyun.

⚠ UYARI

- Aşınmış lastikleri bir Yamaha yetkili servisinde değiştirebilirsiniz. Aşınmış lastikler, trafik kurallarına aykırı olmasının yanında kontrolü de zorlaştıracığından sürüş güvenliğini olumsuz yönde etkiler.
- Tekerek ve frenlere ait tüm parçaların değiştirilmesi, bu tür işlemlerle ilgili profesyonel düzeyde bilgiye ve ekipmana sahip olan Yamaha yetkili servisine bırakılmalıdır.

- Lastik değişiminden hemen sonra lastiğin normal yol tutuş özelliklerine ulaşması için aşırı hızdan kaçının.

Lastik bilgileri

MTT890-S

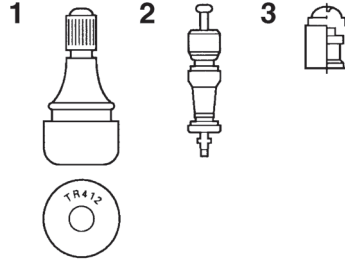

1. Lastik hava supabı
2. Lastik supabı iç mekanizması
3. Contalı hava supap kapağı

MTT890D-S

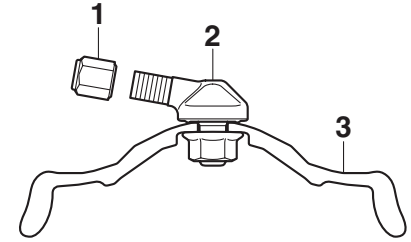

1. Contalı hava supap kapağı
2. Kelepli subap
3. Jant

MTT890D-S

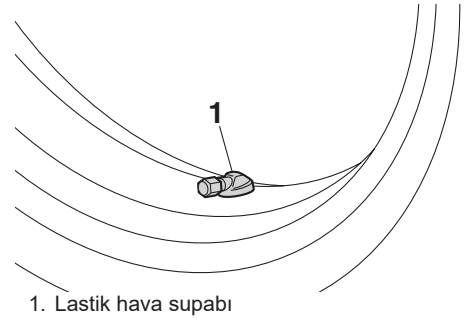

1. Lastik hava supabı

Bu modelde içsiz lastikler ve supaplar kullanılmıştır.

Kullanılmasalar ya da az kullanılsalar dahi, lastikler eskir. Diş ve yanak kısmının çatlaması ve buna bazen eşlik eden karkas deformasyonu, eskime kanıtıdır. Eski ve yaşlanmış lastikler, daha fazla kullanım için uygunluklarının belirlenmesi için bir lastik uzmanı tarafından kontrol edilmelidir.

UYARI

- Ön ve arka lastikler aynı marka ve desende olmalıdır, aksi takdirde motosikletin yol tutuş nitelikleri olumsuz etkilenebilir ve bu da bir kazaya sebebiyet verebilir.
- Hava kaçacağını engellemek için supapların sıkıca takıldığından emin olun.
- Yolculuk esnasında lastiklerin inmemesi için sadece aşağıda listelenen tipte supap ve supap iç mekanizması kullanın.

- **MTT890D-S için: Lastik hava supabının yeri, supap kapağı aracın sağ tarafına dönük, tekerleğin eksenine (orta hat) dik (90 derece dik açı) bakacak şekildedir. Lastik hava supabının hizalaması bozulursa, orijinal konumuna kendiniz döndürmeyin. Aksi takdirde sızıntı meydana gelebilir. Supabı Yamaha Yetkili Servisinde kontrol ettirin.**

Detaylı testler sonucu, bu model için sadece aşağıda belirtilen lastikler Yamaha tarafından tavsiye edilmektedir.

Ön lastik:

Boyutlar:

120/70ZR17M/C (58W)

Üretici/model:

BRIDGESTONE/BATTLAX SPORT
TOURING T32F

Lastik supabı:

TR412 (MTT890-S)
PVR255 (MTT890D-S)

Supap çekirdeği:

#9100 (orijinal) (MTT890-S)
#9200 (orijinal) (MTT890D-S)

Arka lastik:

Boyutlar:

180/55ZR17M/C (73W)

Üretici/model:

BRIDGESTONE/BATTLAX SPORT
TOURING T32R

Lastik supabı:

TR412 (MTT890-S)
PVR255 (MTT890D-S)

Supap çekirdeği:

#9100 (orijinal) (MTT890-S)
#9200 (orijinal) (MTT890D-S)

Periyodik bakım ve ayarlar

Döküm jantlar

Maksimum performans, uzun ömür ve sürüş güvenliği için jantlara yönelik aşağıdaki hususlara dikkat edilmelidir.

- Jantlarda darbe, ezilme, boşluk veya başka bir hasar olup olmadığı her sürüş öncesinde kontrol edilmelidir. Herhangi bir hasar tespit edildiğinde jantın bir Yamaha yetkili servisinde onarılmasını sağlayın. Tekerleklere yönelik herhangi bir onarımı kendiniz yapmanızı tavsiye etmiyoruz. Deforme olmuş veya çatlamış bir jantı mutlaka değiştirin.
- Jant veya lastik değişimi sonrasında tekerleğin balans ayarı mutlaka yapılmalıdır. Balans ayarı yapılmayan bir tekerlek, performansın düşmesine, yol hakimiyetinin bozulmasına ve lastik ömrünün kısalmasına sebep olabilir.

Fren kolu boşluğunun kontrol edilmesi

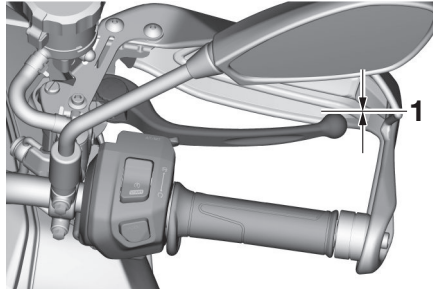

1. Fren kolu boşluğu yok

Fren kolunun uç kısmında hiç boşluk olmamalıdır. Boşluk varsa fren sistemini Yamaha yetkili servisinde kontrol ettirin.

⚠ UYARI

Fren kolundaki yumuşak veya süngerli bir his, fren hidroliği sisteminde hava olduğunun bir göstergesi olabilir. Fren hidroliği sisteminde hava varsa aracı kullanmadan önce sistemdeki havanın bir Yamaha yetkili servisinde boşaltılmasını sağlayın. Hidrolik sistemdeki hava frenleme performansını azaltarak yol hakimiyetinin kaybolmasına ve bir kazaya neden olabilir.

Fren lambası sviçleri

Fren lambası, fren etkisini göstermeden hemen önce yanmalıdır. Fren lambası, fren koluna ve fren pedalına bağlı düğmeler yardımıyla yakılır. Fren lambası sviçleri kilitlenme önleyici fren sisteminin bileşenleri olduğundan, servis işlemleri bir Yamaha yetkili servisinde yapılmalıdır.

Ön ve arka fren balatalarının kontrol edilmesi

Ön ve arka fren balatalarının aşınması periyodik bakım ve yağlama tablosunda belirtilen aralıklarda kontrol edilmelidir.

Ön fren balataları

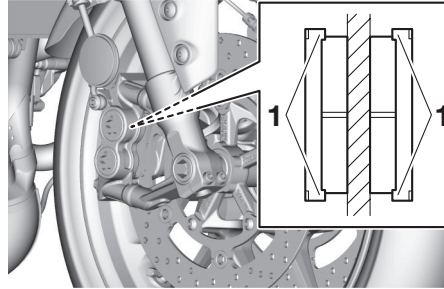

1. Fren balatası aşınma göstergesi

Her bir ön fren balatasında, freni parçalarına ayırmadan fren balatasının aşınmasını kontrol etmenizi sağlayan aşınma göstergeleri bulunmaktadır. Fren balatasının aşınmasını kontrol etmek için frene basarken aşınma göstergelerinin konumuna bakın. Fren balatası, aşınma göstergesi fren diski-ne deęecek kadar aşınmışsa balatayı

bir Yamaha yetkili servisinde set olarak deęiřtirtin.

Arka fren balataları

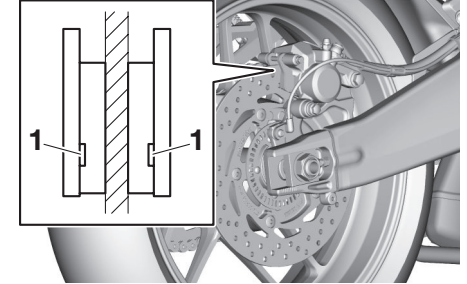

1. Fren balataları aşınma göstergesi oluęu

Her bir arka fren balatasında, freni parçalarına ayırmadan fren balatasının aşınmasını kontrol etmenizi sağlayan aşınma gösterge olukları bulunmaktadır. Fren balatasının aşınmasını kontrol etmek için aşınma gösterge oluklarına bakın. Fren balatası, aşınma gösterge oluęu görünmeye başlayacak derecede aşınmışsa balataları Yamaha yetkili servisinde deęiřtirtin.

Periyodik bakım ve ayarlar

Fren hidroliđi seviyesinin kontrol edilmesi

Sürüşten önce fren hidroliđinin minimum seviyesinin üzerinde olup olmadığını kontrol edin. Fren hidroliđi seviyesini kontrol edin. Gerekirse fren hidroliđi ekleyin.

Ön fren: MTT890-S

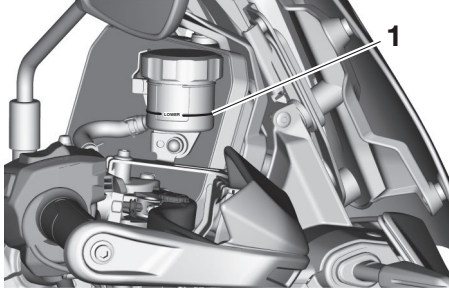

1. Minimum seviye işareti

Ön fren: MTT890D-S

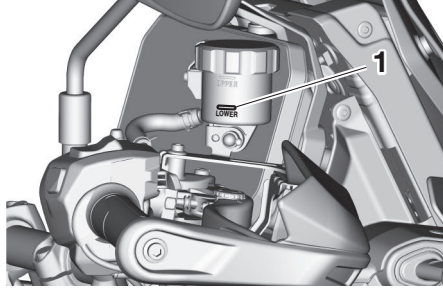

1. Minimum seviye işareti

Arka fren

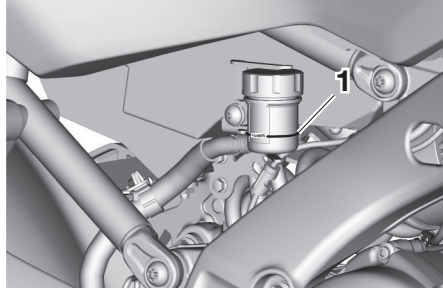

1. Minimum seviye işareti

Tavsiye edilen fren hidroliđi:
DOT 4

⚠ UYARI

Hatalı bakım frenleme kabiliyetini olumsuz etkiler. Aşağıdaki hususlara dikkat edin:

- Yetersiz fren hidroliđi, fren sistemine hava girmesine ve frenleme kabiliyetinin azalmasına neden olur.
- Çıkarmadan önce kapađı temizleyin. Sadece kapalı kaptaki bulunan DOT 4 fren hidroliđi kullanın.
- Sadece tavsiye edilen fren hidroliđini kullanın. Aksi takdirde kauçuk conta aşınarak sızıntıya neden olabilir.
- Aynı tip fren hidroliđi doldurun. DOT 4 dışında fren hidroliđi eklemek zararlı kimyasal reaksiyonlara neden olabilir.
- Fren hidroliđi koyarken fren hidroliđi haznesine su veya toz kaçmamasına dikkat edin. Su, hidroliđin kaynama noktasını önemli ölçüde düşürecek, bu da buhar kilitlemesine yol açabilir ve kir ABS hidrolik ünitesi valflerini tıkayabilir.

DİKKAT

Fren hidroliđi boyalı yzeyle ya da plastik paralara zarar verebilir. Dklen hidroliđi daima hemen temizleyin.

Fren balataları ařındıka fren hidroliđi seviyesinin azalması normaldir. Dřk fren hidroliđi seviyesi, ařınmıř fren balatalarının ve/veya fren sisteminde bir sızıntının gstergesi olabilir. Hidrolik seviyesi dřkse fren balatalarında ařınma ve fren sisteminde sızıntı olup olmadıđını kontrol edin. Ancak fren hidroliđi seviyesi aniden dřerse, Yamaha yetkili servisine sebebini kontrol ettirin.

Fren hidroliđinin deđiřtirilmesi

Fren hidroliđini 2 yılda bir Yamaha yetkili servisinde deđiřtirin. Ayrıca ana silindir yađ keelerinin, fren kaliperlerinin ve fren hortumlarının ařađıda belirtilen srelerde veya sızdırma ya da hasar durumunda deđiřtirilmesi gerekir.

- Fren sistemi contaları: 2 yılda bir
- Fren hortumları: 4 yılda bir

Tahrik zinciri bořluđu

Tahrik zincirinin bořluđu her srř ncesinde mutlaka kontrol edilmeli ve gerekiyorsa ayarlanmalıdır.

Tahrik zincirinin kontrol edilmesi

1. Motosikleti orta ayak zerine alın.
2. Vitesi boř konuma alın.
3. Zincirin merkez noktasını (B konumu) gsterildiđi gibi tahrik zinciri korumasının kenarından ileriye dođru (yaklařık 53 mm (2,09 in)) lerek bulun.

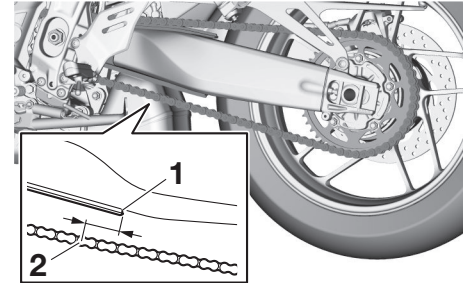

1. Tahrik zinciri korumasının kenarı
2. Konum B:

Periyodik bakım ve ayarlar

4. Tahrik zincirinin ortasına bastırın ve tahrik zinciri korumasından B konumunda bastırılmakta olan zincir baklasının ortasına kadar zincir baklasının ortasına kadar olan A mesafesini ölçün.

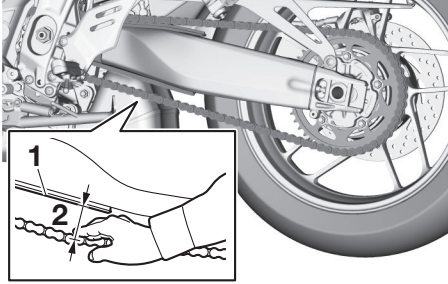

1. Tahrik zinciri muhafazası
2. A mesafesi

Mesafe A:
45--50,0 mm

5. A mesafesi hatalıysa, aşağıdaki gibi ayarlayın. **DİKKAT:** Tahrik zinciri boşluğunun hatalı olması motora ve motosikletin diğer hayati parçalarına aşırı yük binmesine ve tahrik zincirinin sıyırmasına veya kopmasına neden olabilir. A mesafesi 55,0 mm'den fazlaysa, zincir şasiye,

salıncağa ve diğer parçalara zarar verebilir. Bunu önlemek için, tahrik zinciri boşluğunu belirtilen sınırlar dahilinde tutun.

Tahrik zinciri boşluğunun ayarlanması
Tahrik zinciri boşluğunu ayarlamadan önce bir Yamaha yetkili servisine danışın.

1. Motosikleti orta ayaktan indirin ve yan ayağı aşağı indirin.
2. Aks somununu ve salıncağın her iki tarafındaki kilittli somunu gevşetin.

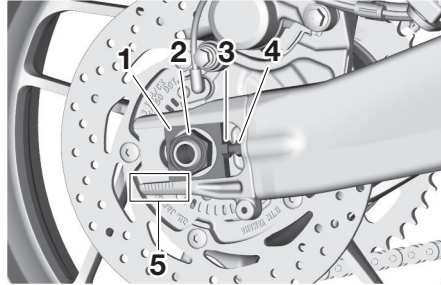

1. Tahrik zinciri çekicisi
2. Aks somunu
3. Tahrik zinciri boşluk ayar civatası

4. Kilitli somun
5. Hizalama işaretleri
3. Motosikleti orta ayak üzerine alın.

4. Tahrik zincirini sıkamak için salıncağın her iki tarafındaki tahrik zinciri boşluğu ayar civatasını (a) yönünde çevirin. Tahrik zincirini gevşetmek için salıncağın her iki tarafındaki ayar civatasını (b) yönünde çevirin ve sonra da arka tekerleği öne doğru itin.

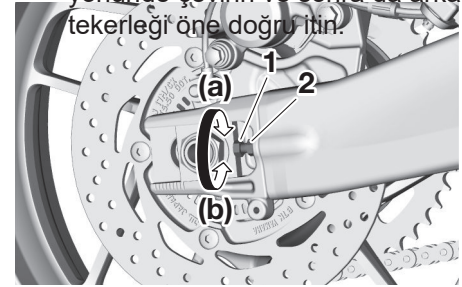

1. Tahrik zinciri boşluk ayar civatası
2. Kilitli somun

İPUCU

Salıncağın her iki tarafındaki hizalama işaretlerinden faydalanarak doğru bir tekerlek ayarı yapmak amacıyla her iki zincir gergisinin de aynı konumda olduğundan emin olun.

5. Motosikleti orta ayaktan indirin ve yan ayağı aşağı indirin.
6. Aks somununu ve kilitle somunları belirtilen tork değerlerine kadar sıkın.

Sıkma torkları:

Aks somunu:

105 N·m (10,5 kgf·m) Kilitle somun:

16 N·m (1.6 kgf·m, 12 lb·ft)

7. Tahrik zinciri kasnaklarının aynı hizada olduğundan, tahrik zinciri boşluğunun doğru ayarda olduğundan ve tahrik zinciri hareketinin sorunsuz olduğundan emin olun.

Tahrik zincirinin temizlenmesi ve yağlanması

Tahrik zinciri periyodik bakım ve yağlama tablosunda belirtilen aralıklarda temizlenmeli ve yağlanmalıdır, aksi takdirde özellikle tozlu veya ıslak yollarda kullanımda çabuk aşınır. Tahrik zincirinin bakımını aşağıdaki talimatlara uygun olarak yapın.

DİKKAT

Motosiklet yıkandıktan sonra veya yağmurlu havalarda sürüş sonrasında tahrik zinciri yağlanmalıdır.

1. Tahrik zincirini, zincir temizleyici ve yumuşak kıllı bir fırçayla temizleyin. **DİKKAT: O-ringlere zarar vermemek amacıyla tahrik zincirini buhar, yüksek basınçlı su veya uygun olmayan kimyasal çözücülerle temizlemeyin.**
2. Tahrik zincirini silerek kurulayın.

3. Tahrik zincirini özel o-ring zincir yağı ile yağlayın. **DİKKAT: Tahrik zincirini yağlamak için motor yağı veya farklı yağlar kullanmayın, bu tür yağların içerisinde bulunan maddeler O-ringlere zarar verebilir.**

Periyodik bakım ve ayarlar

Tellerin kontrol edilmesi ve yağlanması

Tüm tellerin durumu ve çalışması her sürüş öncesinde kontrol edilmeli ve teller ve tel uçları gerektiğinde yağlanmalıdır. Tellerden biri zarar görmüş veya düzgün hareket etmiyorsa, Yamaha yetkili servisinde kontrol ettirin veya değiştirin. **UYARI! Tel muhafazalarının zarar görmesi iç kısımlarda paslanmaya ve tel hareketinin engellenmesine neden olabilir. Güvenliğinizi tehlikeye atmamak için hasarlı telleri olabildiğince kısa sürede değiştirin.**

Önerilen yağ:

Yamaha tel yağı veya uygun diğer tel yağları

Gaz kolunun kontrol edilmesi ve yağlanması

Gaz kolunun çalışması her sürüş öncesinde kontrol edilmelidir. Ayrıca gaz kolu muhafazası, periyodik bakım tablosunda belirtilen aralıklarda Yamaha yetkili servisi tarafından yağlanmalıdır.

Fren kolunun kontrolü ve yağlanması

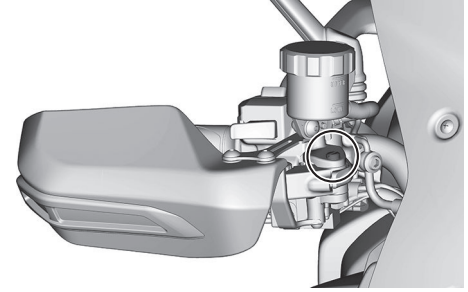

Fren kolunun durumu ve çalışması her sürüş öncesinde kontrol edilmeli ve kol pivotları gerektiğinde yağlanmalıdır.

Önerilen yağ:

Silikon gres

Fren pedalının kontrolü ve yağlanması

Fren pedalının çalışması her sürüş öncesinde kontrol edilmeli ve pedal pivotları gerekli olduğu takdirde yağlanmalıdır.

MTT890-S:

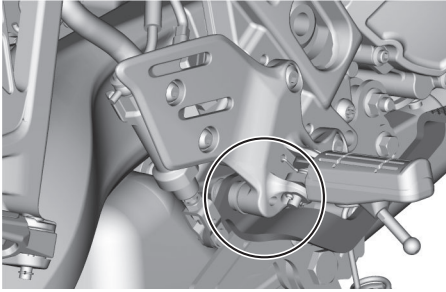

MTT890D-S:

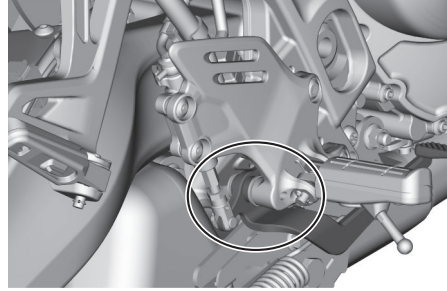

Önerilen yağ:

Lityum-sabun bazlı gres

Orta ayağın ve yan ayağın kontrol edilmesi ve yağlanması

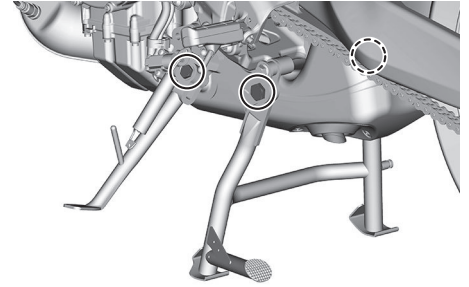

Orta ve yan ayağın durumu ve çalışması her sürüş öncesinde kontrol edilmeli ve ayak pivotları ve metal temas yüzeyleri gerektiğinde yağlanmalıdır.

⚠ UYARI

Orta ve yan ayak rahatça yukarı veya aşağı hareket etmiyorsa bir Yamaha yetkili servisinde kontrol ettirin. Orta ayak veya yan ayak tam olarak kaldırılmış değilse yere temas ederek kontrolü kaybetmenize neden olabilir.

Periyodik bakım ve ayarlar

Tavsiye edilen yağlar:

Orta ayak:

Lityum-sabun bazlı gres

Yan ayak:

Molibden disülfat bazlı gres

Salıncak pivotlarının yağlanması

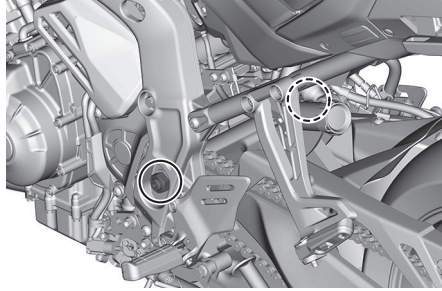

Salıncak pivotları periyodik bakım ve yağlama tablosunda belirtilen aralıklarda Yamaha yetkili servisi tarafından yağlanmalıdır.

Önerilen yağ:

Lityum-sabun bazlı gres

Ön çatalın kontrol edilmesi

Ön çatalın durumu ve çalışması periyodik bakım ve yağlama tablosunda belirtilen aralıklarda aşağıda belirtilen yöntemle kontrol edilmelidir.

Durumunun kontrol edilmesi

İç borularda çizik, hasar veya aşırı yağ sızıntısı olup olmadığını kontrol edin.

Çalışmasının kontrol edilmesi

1. Aracın düz bir zemin üzerinde dik durmasını sağlayın. **UYARI! Yaralanmalardan sakınmak için aracı güvenli bir şekilde destekleyin ve düşmesine izin vermeyin.**
2. Ön freni uygularken çatalın soursuzca yaylanıp sıkıştığını kontrol etmek amacıyla gidon üzerine birkaç defa bastırın.

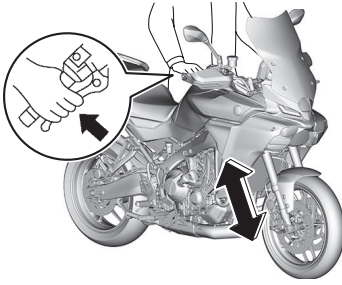

DİKKAT

Ön çatal rahatça hareket etmiyorsa veya bir hasar varsa, Yamaha yetkili servisinde kontrol edilmesini ya da onarılmasını sağlayın.

Gidonun kontrol edilmesi

Aşınmış veya gevşek gidon rulmanları tehlikeli olabilir. Bu sebeple gidonun durumu ve çalışması periyodik bakım ve yağlama tablosunda belirtilen aralıklarda aşağıda belirtilen yöntemle kontrol edilmelidir.

1. Motosikleti orta ayak üzerine alın.
UYARI! Yaralanmalardan sakınmak için aracı güvenli bir şekilde destekleyin ve düşmesine izin vermeyin.
2. Ön çatal ayakların alttaki uç kısımlarını tutun ve ileri geri hareket ettirmeye çalışın. Herhangi bir boşluk hissedilirse bir Yamaha yetkili servisinde gidonun kontrol edilmesini ve onarılmasını sağlayın.

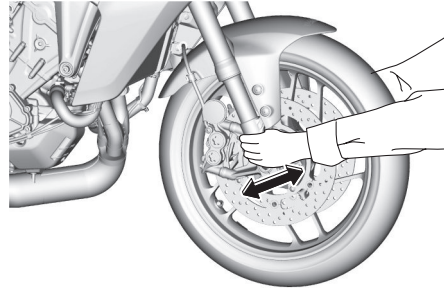

Tekerlek rulmanlarının kontrol edilmesi

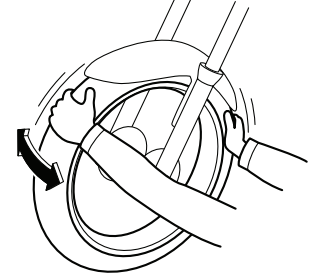

Ön ve arka tekerlek rulmanlarının durumu ve çalışması periyodik bakım ve yağlama tablosunda belirtilen aralıklarda kontrol edilmelidir. Tekerlek göbeğinde boşluk varsa veya tekerlek iyi dönmüyorsa rulmanları bir Yamaha yetkili servisine kontrol ettirin.

Periyodik bakım ve ayarlar

Akü

DİKKAT

Yalnızca belirtilen orijinal YAMAHA akü kullanın. Farklı bir akü kullanmak IMU'nun arızalanmasına ve motorun durmasına neden olabilir.

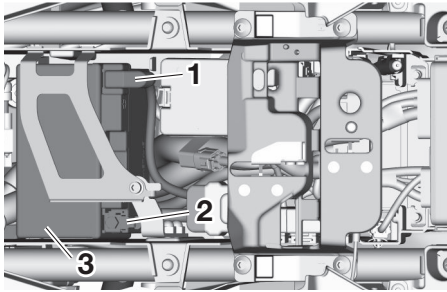

1. Artı kutup kablosu (kırmızı)
2. Eksi kutup kablosu (siyah)
3. Akü

Akü selenin altında yer almaktadır. (5-49 no'lu sayfaya bakın.)

Bu model, bir VRLA (Valf Kontrollü Kurşun Asit) akü ile donatılmıştır. Elektrolit seviyesini kontrol etmenize ve saf su eklemenize gerek yoktur. Ancak, akü bağlantılarının kontrol

edilmesi ve gerekli olduğunda ayarlanması gerekir.

! UYARI

- Akü elektroliti zehirli sülfürik asit içerir ve tehlikelidir, ciddi yaralanmalara ve yanıklara yol açabilir. Akü üzerinde çalışırken cilde, gözlere veya elbiselelere temasından sakının. Cilde herhangi bir temas durumunda aşağıdaki İLK YARDIM önlemlerini alın.
 - **HARİCİ:** Bol su ile yıkayın.
 - **DAHİLİ:** Bol miktarda su veya süt için ve hemen doktora başvurun.
 - **GÖZLER:** 15 dakika su ile yıkayın ve tıbbi yardım alın.
- Aküler patlayıcı özelliğe sahip hidrojen gazı üretir. Bu nedenle kıvılcım, alev, sigara gibi koşulları aküden uzak tutun ve kapalı ortamlarda şarj ederken ortamı havalandırın.
- **BÜTÜN AKÜLERİ ÇOCUKLARIN ULAŞAMAYACAKLARI YERLERDE SAKLAYIN.**

Akünün şarj edilmesi

Akü boşalmış gibi görünüyorsa, en kısa sürede bir Yamaha yetkili servisinde şarj ettirin. Araçta ilave elektrikli aksesuarlar varsa akünün daha çabuk boşalacağını unutmayın.

DİKKAT

VRLA (Valf Kontrollü Kurşun Asit) akü için tasarlanmış özel bir (sabit voltajlı) akü şarj aleti kullanılması gerekir. Normal tipteki akü şarj aleti aküye zarar verebilir.

Akünün muhafaza edilmesi

1. Araç bir ay veya daha uzun bir süre kullanılmıyorsa aküyü çıkarın, tam olarak şarj edin ve serin ve kuru bir yerde muhafaza edin. **DİKKAT: Aküyü çıkarırken, kontağı kapatmış olduğunuzdan emin olun, daha sonra akü artı kutbunu sökmeden önce eksi kutbunu sökün.**
2. Akü iki aydan daha uzun bir süre kullanılmıyorsa, en az ayda bir defa kontrol edin ve şarjı çok düşükse tekrar tam olarak şarj edin.

3. Aküyü takmadan önce tamamen şarj edin. **DİKKAT: Aküyü takarken, kontağı kapatmış olduğunuzdan emin olun, daha sonra akü eksi kutbunu takmadan önce artı kutbunu takın.**
4. Taktıktan sonra akü kutuplarının terminallere doğru olarak bağlanıp bağlanmadığını kontrol edin.

DİKKAT

Aküyü tam olarak şarj edilmiş halde tutun. Şarj edilmemiş bir akünün saklanması, aküde kalıcı hasarlar oluşturabilir.

Sigortaların değiştirilmesi

Sigorta kutusu ve yardımcı sigorta sürücüsü selesinin altında yer almaktadır. (5-49 no'lu sayfaya bakın.)

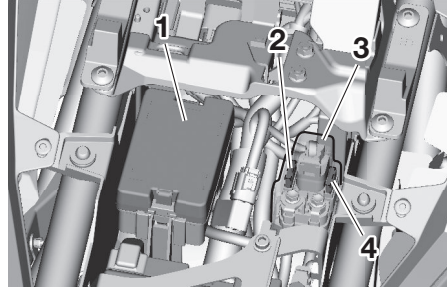

1. Sigorta kutusu
2. Alt sigorta
3. Marş rölesi muhafazası kapağı
4. Yedek alt sigorta

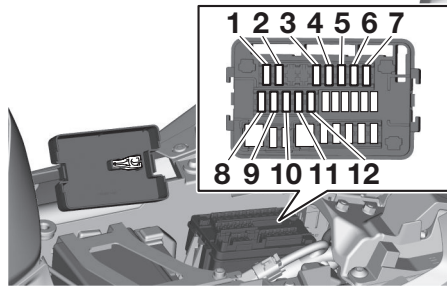

1. Fren lambası sigortası

2. Sabit hız kontrol sigortası
3. Sinyal sistemi sigortası
4. Ateşleme sigortası
5. Ateşleme sigortası 2
6. Far sigortası
7. ABS kontrol ünitesi sigortası
8. Bağlantı sigortası 1
9. Ateşleme sigortası 3
10. Aksesuar sigortası
11. Radyatör fan motoru sigortası
12. Isıtıcı sigortası

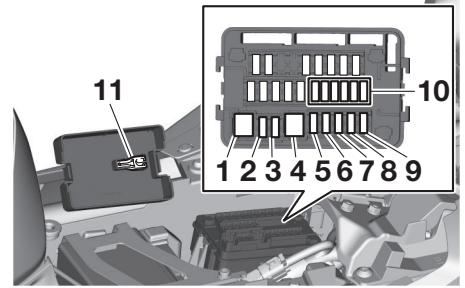

1. Y-AMT motor kontrol sigortası
2. ABS solenoid sigortası
3. ABS motor sigortası
4. Ana sigorta
5. Yedekleme sigortası
6. SCU sigortası (MTT890D-S)
7. Yakıt enjeksiyon sistemi sigortası
8. Elektronik gaz kelebeği valfi sigortası

Periyodik bakım ve ayarlar

9. Yedek sigorta 2
10. Yedek sigorta
11. Sigorta maşası

Sigorta yanmışsa yenisi ile aşağıdaki talimatlara göre değiştirin.

İPUCU

Sökmek için sigorta maşasını kullanın.

1. Konağı kapatın ve ilgili elektrik devresini kapatın.
2. Sigorta kutusu kapağını, kapakta belirtilen iki noktadan içeri doğru bastırarak ve yukarı doğru çekerek çıkarın.

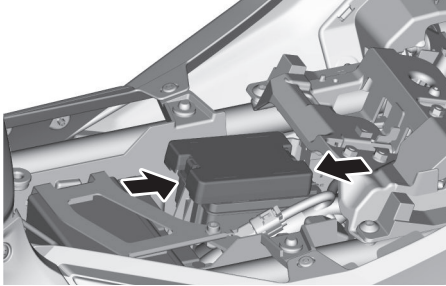

3. Sigorta maşasını kullanarak atmış sigortayı çıkarın.

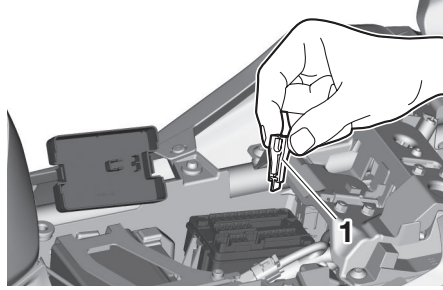

1. Sigorta maşası

4. Doğru amperaj değerine sahip yeni bir sigorta takın. **UYARI!** Tavsiye edilenden daha yüksek amper değerine sahip sigorta kullanmayın. Uygun olmayan değerde bir sigortanın takılması tüm elektrik sistemine zarar verebilir ve yangın çıkarabilir.

Sigortalar:

- Ana sigorta:
60,0 A
- Alt sigorta:
30,0 A
- Bağlantı sigortası 1:
5,0 A
- Isıtıcı sigortası:
7,5 A
- Far sigortası:
10,0 A
- Fren lambası sigortası:
2,0 A
- Sinyal sistemi sigortası:
7,5 A
- Ateşleme sigortası:
15,0 A
- Ateşleme sigortası 2:
5,0 A
- Ateşleme sigortası 3:
5,0 A
- Radyatör fan motoru sigortası:
15,0 A
- ABS motor sigortası:
30,0 A
- Yakıt enjeksiyon sistemi sigortası:
7,5 A
- SCU sigortası:
7,5 A (MTT890D-S)
- ABS solenoid sigortası:
15,0 A
- ABS kontrol ünitesi sigortası:
2,0 A (MTT890-S)
7,5 A (MTT890D-S)

Y-AMT motor kontrol sigortası:

50,0 A

Hız sabitleme sistemi sigortası:

2,0 A

Yedek sigorta:

10,0 A

Yedek sigorta 2:

15,0 A

Elektronik gaz kelebeği valfi sigortası:

7,5 A

Aksesuar sigortası:

5,0 A

5. Sigorta maşasını yerine takın ve sigorta kutusu kapağını kapatın.
6. Konağı açın ve çalışıp çalışmadığını kontrol etmek için ilgili elektrik devresini açın.
7. Sigorta tekrar yanarsa, elektrik devresini bir Yamaha yetkili servisinde kontrol ettirin.

DİKKAT

Sigorta kutusu kapağı açıkken sürüş yapmayın.

Araç lambaları

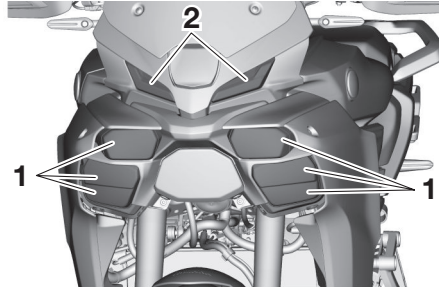

1. Far
2. Yardımcı lamba

Plaka lambası ampülü hariç olmak üzere, bu modeldeki tüm lambalar LED tiptedir.

Bir LED yanmazsa, sigortaları kontrol edin ve ardından aracı bir Yamaha yetkili servisinde kontrol ettirin. Plaka lambası yanmazsa ampülü kontrol edin ve değiştirin. (8-29 no'lu sayfaya bakın.)

DİKKAT

Far camına herhangi bir etiket veya film yapıştırmayın.

Plaka lambası ampülünün değiştirilmesi

1. Plaka lambası ünitesini sabitleyen civataları sökün.

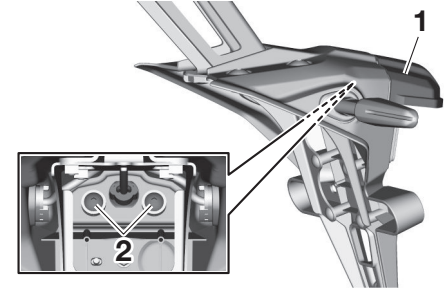

1. Plaka lambası ünitesi
2. Civata

2. Plaka lambası ünitesini arka çamurluktan ayrı olarak çekin. (Eğer düşerse manşonları tekrar takın.)

Periyodik bakım ve ayarlar

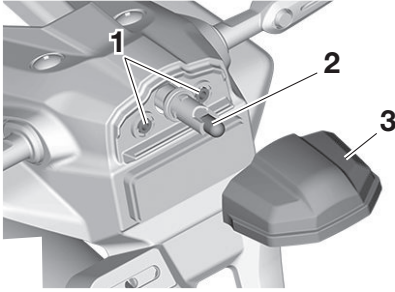

1. Bilezik
2. Plaka lambası ampulü
3. Plaka lambası ünitesi

3. Plaka lambası soketini (ampulle birlikte) saat yönünün tersine çevirerek ve sonra dışarı çekerek çıkarın.
4. Yanmış ampulü çekerek çıkarın.
5. Sokete yeni bir ampul takın.
6. Soketi (ampulle birlikte) bastırarak takın, ve durana kadar saat yönünde çevirin.
7. Plaka ünitesini arka çamurluğa takın.
8. Cıvataları takın ve belirtilen tork değerine kadar sıkın.

Sıkma torku:

Plaka lambası ünitesi cıvatası:
4,0 N·m (0.4 kgf·m, 3,0 lb·ft)

Sorun Giderme

Her ne kadar Yamaha motosikletleri fabrikadan teslim edilmeden önce kapsamlı bir kontrolden geçirilse de kullanım sırasında arızalar meydana gelebilir. Yakıtta, sıkışma veya ateşleme sistemindeki herhangi bir sorun, çalıştırmada zorluğa ve güç kaybına neden olabilir.

Arıza teşhis tablosu, önemli parçaların kendi kendinize kontrol etmeniz için hızlı ve kolay bir yöntem sunar. Ancak motosikletiniz herhangi bir onarım gerektiriyorsa bir Yamaha yetkili servisine götürün. Yamaha yetkili servislerindeki teknisyenler motosikletinize doğru bakımı yapmak için gerekli aletlere, tecrübeye ve bilgiye sahiptir. Sadece orijinal Yamaha parçaları kullanın. Taklit parçalar, Yamaha parçalarına benzeyebilir fakat kaliteleri genellikle çok düşüktür. Dolayısıyla, daha kısa ömürlüdür ve yüksek onarım masraflarına sebep olabilir.

⚠ UYARI

Yakıt sistemini kontrol ederken sigara içmeyin ve etrafta fırınların su ısıtıcılarının veya fırınların pilot lambaları da dahil olmak üzere açık alev veya kıvılcım olmadığından emin olun. Yakıt veya yakıt buharı alev alabilir veya patlamaya neden olabilir ve böylece can ve mal güvenliğinizi zarar görebilir.

Akıllı anahtar sistemi sorun giderme (MTT890D-S)

Akıllı anahtar sistemi çalışmıyorsa, lütfen aşağıdakileri kontrol edin.

- Akıllı anahtar açık mı? (3-22 no'lu sayfaya bakın.)
- Akıllı anahtarın pili bitmiş olabilir mi? (3-23 no'lu sayfaya bakın.)
- Akıllı anahtar pili doğru bir şekilde takılmış mı? (3-23 no'lu sayfaya bakın.)
- Akıllı anahtar, güçlü radyo dalgalarının veya diğer elektromanyetik sesin olduğu bir ortamda mı kullanılıyor? (3-19 no'lu sayfaya bakın.)
- Araca kayıtlı olan akıllı anahtarını mı kullanıyorsunuz?

- Aracın aküsü boş mu? Aracın aküsü boşaldığında, akıllı anahtar sistemi çalışmayacaktır. Lütfen aracın aküsünü şarj edin veya değiştirin. (8-26 no'lu sayfaya bakın.)

Yukarıda bahsedilen maddeler kontrol edildikten sonra akıllı anahtar sistemi çalışmıyorsa, akıllı anahtar sistemini bir Yamaha yetkili servisinde kontrol ettirin.

İPUCU

Akıllı anahtar kullanmadan motorun çalıştırılması ile ilgili bilgi için 8-35 no'lu sayfadaki acil durum moduna bakın.

Vitesleri elle değiştirme

Yamaha Otomatik Şanzıman (Y-AMT) sisteminde bir arıza meydana gelirse veya akü biterse, araç gücü kapalıyken aşağıdaki yöntemi kullanarak şanzımanı manuel olarak boşa almak mümkündür.

⚠ UYARI

- Motor sıcakken bu işlemi yapmayın. Aksi takdirde ciddi yanıklara neden olabilirsiniz.
- Vites milinin üzerine kapak takılmadığı sürece araç gücünü açmayın. Vitesin istem dışı çalıştırılması sonucu vücut uzuvları ve/veya giysiler sıkışabilir ve ciddi yaralanmalara neden olabilir.

1. Cıvataları gösterildiği gibi sökerek kapağı çıkarın.

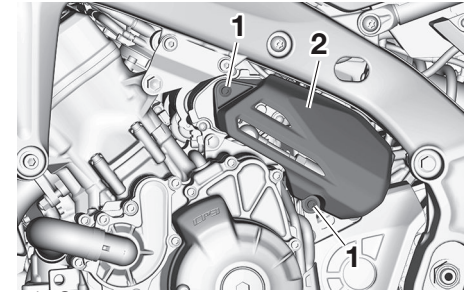

1. Cıvata
2. Kapak

2. Elinizi/ellerinizi gösterildiği gibi vites milinin altına yerleştirin ve belirgin bir tık sesi duyulana kadar (a) yönünde sertçe itin.

Periyodik bakım ve ayarlar

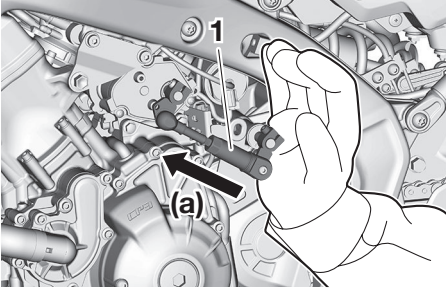

1. Vites kolu

3. Şekilde gösterildiği gibi gidonu kavrayın ve vites değişiminin gerçekleştiğini gösteren tık sesini duyana kadar aracı hafifçe ileri geri itin.

4. Daha fazla vites küçültmeye ihtiyaç duyulursa, araç boş viteste rahatça hareket edinceye kadar 2-3. adımları tekrarlayın.
5. Kapağı takın.

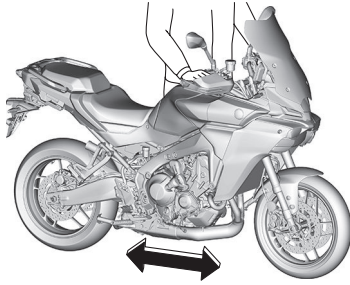

Sorun giderme tablosu

1. Yakıt

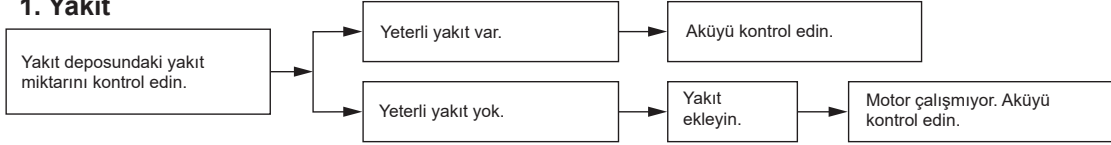

2. Akü

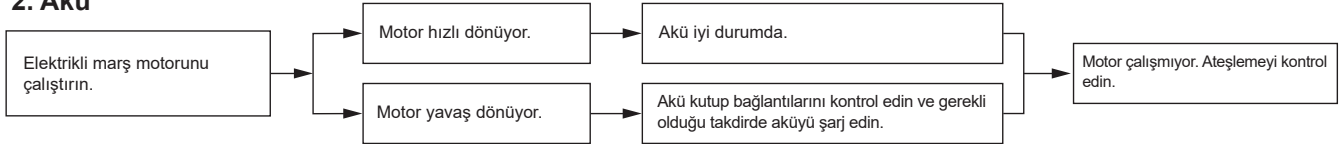

3. Kontak

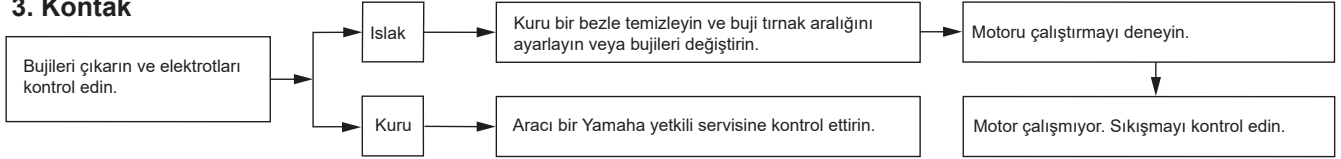

4. Sıkıştırma

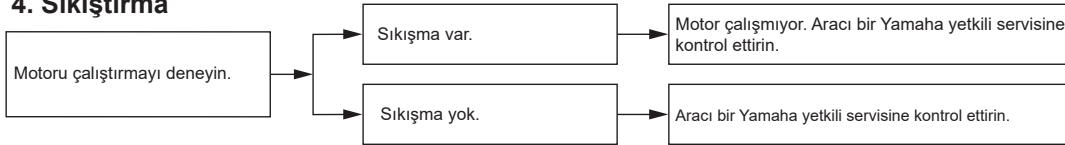

Periyodik bakım ve ayarlar

Motorun hararet yapması

⚠ UYARI

- Motor ve radyatör sıcakken radyatör kapağını açmayın. Sıcak su ve buharın basınçla fişkırması, yanmanıza sebep olabilir. Motor soğuyana kadar bekleyin.
- Radyatör kapağının üstüne havlu gibi kalın bir bez yerleştirin ve fazla basıncın çıkmasını sağlamak için radyatör kapağını saat yönünün tersine, durdurma parçasına doğru yavaşça çevirin. Tıslama sesi kesildiğinde kapak üzerine bastırırken saat yönünün tersine doğru çevirin ve kapağı çıkarın.

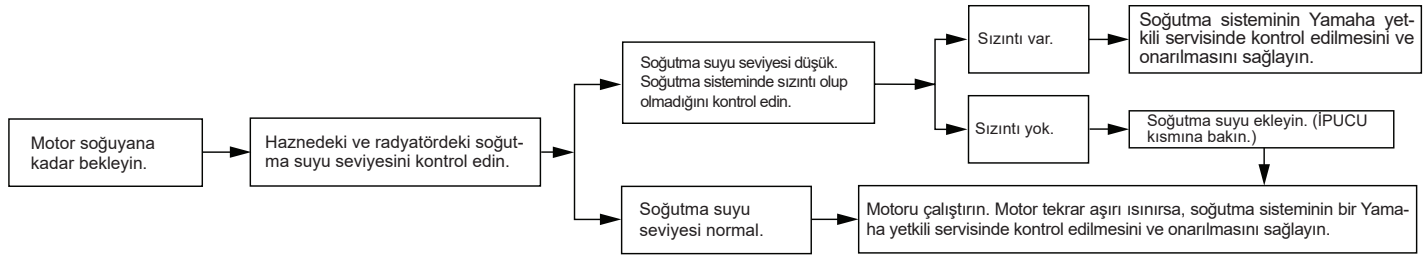

İPUCU

Soğutma suyu temin edilemiyorsa çeşme suyu kullanılabilir fakat en kısa sürede soğutma suyu ile değiştirilmelidir.

Acil durum modu (MTT890D-S)

Akıllı anahtar kaybolduğunda, zarar gördüğünde veya pili tükendiğinde araç ve motoru çalıştırılabilir. Akıllı anahtar sistemi tanımlama numarasına ihtiyacınız olacaktır.

Aracı acil durum modunda çalıştırmak için

1. Aracı güvenli bir yerde durdurun ve ana düğmenin "LOCK-KİLİTLİ" veya "OFF-KAPALI" konumunda olduğundan emin olun.
2. Akıllı anahtar sistemi gösterge lambası bir defa yanıp sönmeye kadar kontak düğmesini 5 saniye basılı tutun, ardından serbest bırakın. İşlemi iki defa daha tekrarlayın. Acil durum moduna geçişi belirtmek için, akıllı anahtar sistemi gösterge lambası üç saniye boyunca yanacaktır.

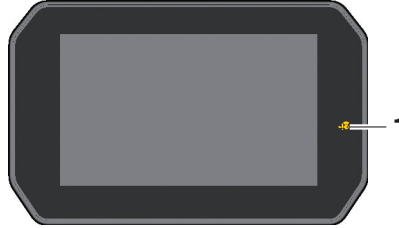

1. Akıllı anahtar sistemi gösterge lambası "📶"

3. Akıllı anahtar sistemi gösterge lambası söndükten sonra, tanımlama numarasını aşağıda gösterildiği gibi girin.

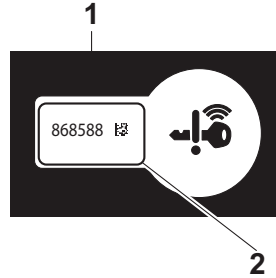

1. Tanımlama numarası kartı
2. Tanımlama numarası

4. Tanımlama numarasını girme, akıllı anahtar sistemi gösterge

lambasının yanıp sönmeye sayısını sayma ile gerçekleştirilir. Örneğin, tanımlama numarası 123456 ise: Düğmeyi basılı tutun.

↓
Akıllı anahtar sistemi gösterge lambası yanıp sönmeye başlayacaktır.

↓



Akıllı anahtar sistemi gösterge lambası bir kere yanıp söndükten sonra, düğmeyi serbest bırakın.

↓

Tanımlama numarasının ilk hanesi, "1" olarak ayarlanmıştır.

↓

Düğmeyi tekrar basılı tutun.

↓



Periyodik bakım ve ayarlar

Akıllı anahtar sistemi gösterge lambası iki kere yanıp söndükten sonra, düğmeyi serbest bırakın.



İkinci hane, “2” olarak ayarlanmıştır.



Tanımlama numarasının tüm haneleri ayarlanana kadar yukarıdaki prosedürü tekrar edin. Doğru tanımlama numarası girildiyse, akıllı anahtar sistemi gösterge lambası 10 saniyeliğine yanıp sönecektir.

İPUCU

Aşağıdaki koşullardan biri söz konusu olduğunda, acil durum modu sonlandırılır ve akıllı anahtar sistemi gösterge lambası 3 saniye boyunca hızlı bir şekilde yanıp söner. Bu durumda, 2. adımdan tekrar başlayın.

- Tanımlama numarası girme süreci sırasında 10 saniye boyunca düğme kullanılmadığında.
- Akıllı anahtar sistemi gösterge lambasının en az dokuz defa yanıp sönmeye izin verildiğinde.
- Tanımlama numarası hatalı girildiğinde.

5. Akıllı anahtar sistemi gösterge lambası yanıyorken, acil durum modu erişimini tamamlamak için düğmeye bir defa daha basın. Akıllı anahtar gösterge lambası söner ve yaklaşık 4 saniye sonra tekrar yanar.
6. Akıllı anahtar sistemi gösterge lambası yanıyorken, kontağı “ON” (Açık) konumuna getirin. Araç artık normal şekilde kullanılabilir.

Mat renk uyarısı

DİKKAT

Bazı modellerde mat renkle boyalı parçalar bulunur. Aracı temizlemeden önce, kullanılacak ürünler hakkında tavsiye almak için bir Yamaha yetkili servisine danışın. Bu parçaları temizlerken fırça, sert kimyasal maddeler veya temizlik maddelerinin kullanılması, ürünlerin yüzeyini çizer veya yüzeye zarar verir. Mat renkli cilalı parçalara pasta da uygulanmamalıdır.

Bakım

Aracınızın sık sık ve tam olarak temizlenmesi görünümünü güzelleştirmekle kalmaz aynı zamanda performansını da artırır ve kullanım ömrünü uzatır. Yıkama, temizleme ve cilalama, aracın durumunu daha sık kontrol etme fırsatı da yaratacaktır. Tuz metal üzerinde korozyona yol açtığından, yağmurda veya deniz kenarında sürüşten sonra aracı mutlaka yıkayın.

Kış aylarında özel bakım

DİKKAT

Soğuk havalarda, buz çözmek için yolların tuzlandığı durumlarda, yol tuzunu gidermek ve korozyonu önlemek için aracı iyice temizlemek önemlidir. Jantlar, teller, civatalar/somunlar ve diğer boyasız metal parçalar yol tuzundan dolayı korozyondan etkilenebilir. Aracı yıkadıktan ve kuruttuktan sonra hassas parçalara korozyon önleyici bir ürün uygulayın.

İPUCU

- Yoğun kar yağışı alan yollar, buzlanmaya karşı tuzlanmış olabilir. Bu tuz, bahar mevsiminde de yolda kalabilir. Bu nedenle, bu tür bölgelerde sürüşten sonra motosikletin alt kısmı ve şasi parçaları yıkanmalıdır.
- Orijinal Yamaha bakım ve temizlik ürünleri, dünyanın birçok yerinde YAMALUBE markası altında satılmaktadır.
- Temizlik ile ilgili daha fazla ipucu için Yamaha bayinizi ziyaret edin.

DİKKAT

- yüksek basınçlı yıkama sistemleri veya buhar jetleri. Aşırı su basıncı, su sızıntısına ve tekerleklerin, frenlerin, şanzıman keçelerinin ve elektrikli aksamın zarar görmesine neden olabilir. Bozuk para ile çalıştırılan araç yıkama sistemlerinde olduğu gibi yüksek basınçlı deterjan uygulamalarından kaçının.

Motosikletin bakımı ve muhafaza edilmesi

- özellikle teller ve magnezyum jantlarda, güçlü asit içeren jant temizleyicileri gibi kimyasal maddeler.
- güçlü kimyasal maddeler, aşındırıcı temizleme maddeleri, mat yüzeyli parçalarda cila. Fırçalar, mat yüzeyleri çizebilir. Yalnızca yumuşak sünger veya havlu kullanın.
- aşındırıcı temizlik ürünleri veya solvent, benzin, toz giderici, fren hidroliği, antifriz gibi güçlü kimyasal maddeler ile ıslatılmış havlular, süngerler veya fırçalar.

Yıkamadan önce

1. Motosikleti güneş ışığı altında olmayan bir yere park edin ve soğumasını bekleyin. Bu, su benekleri oluşmasını önlemeye yardımcı olacaktır.
2. Bütün kapakların ve korumalar ile elektrik fiş ve konektörlerinin sıkıca takılmış olduğundan emin olun.
3. Susturucunun ucunu plastik bir poşet ve bir lastik bant ile kapatın.

4. Böcek veya kuş pisliği gibi inatçı lekeleri ıslak bir havluyla birkaç dakika önceden ıslatın.
5. Yol ve yağ kirlerini kaliteli bir yağ çözücü ve plastik bir fırça veya sünger ile temizleyin. **DİKKAT: Keçeler, contalar ve tekerlek aksları gibi yağlama gerektiren kısımlarda yağ çözücü kullanmayın. Ürün talimatlarını takip edin.**

Yıkınması

1. Yağ çözücü kalıntılarını giderin ve aracı hortumla durulayın. Bunun için çok basınçlı su kullanmayın. Doğrudan susturucunun içine, gösterge tablosuna, hava girişine veya sele altı saklama bölmeleri gibi diğer iç alanlara doğrudan su tutmayın.
2. Aracı kaliteli bir otomotiv tipi deterjan ve soğuk su karışımı ve yumuşak ve temiz bir havlu veya sünger ile yıkayın. Erişmesi zor yerler için eski bir diş fırçası veya plastik bir fırça kullanın. **DİKKAT: Araç tuza maruz kalmışsa, soğuk su kullanın. Sıcak su, tuzun korozyon etkisini artıracaktır.**

3. Ön cam bulunan modeller için: Ön camı, su ve pH nötr bir deterjan ile ıslatılmış yumuşak bir bez veya sünger ile temizleyin. Gerekirse, yüksek kaliteli bir ön cam temizlik maddesi veya motosiklet parlatici kullanın. **DİKKAT: Ön camı temizlemek için güçlü kimyasal maddeler kullanmayın. Ayrıca, plastiğe özel bazı temizlik ürünleri ön camı çizebilir, bu nedenle, genel uygulamadan önce tüm temizlik ürünlerini test edin.**
4. Temiz su ile iyice durulayın. Tüm deterjan kalıntılarını temizleyin; kalıntılar, plastik parçalara zarar verebilir.

Yıkamadan sonra

1. Aracı güderi veya emici bir havlu, tercihen mikro fiber bez ile kurula-yın.
2. Tahrik zinciri bulunan modeller için: Paslanmasını önlemek için tahrik zincirini kurutun ve ardından yağlayın.
3. Krom, alüminyum ve paslanmaz çelik parçalar krom cilasıyla par-

Motosikletin bakımı ve muhafaza edilmesi

latılabilir. Isı nedeniyle paslanmaz çelik egzoz sisteminin rengini kaybetmesi dahi cilayla engellenabilir.

4. Bütün metal yüzeylere (krom ve nikel kaplanmış yüzeylere) korozyona karşı koruyucu sprej sıkın. **UYARI! Seleye, gidona, lastik ayak dayamalarına veya lastik dişlerine silikon veya yağ spreji uygulamayın. Aksi takdirde bu parçalar kaygan hale gelecek kontrol kaybına neden olabilir. Aracı kullanmadan önce bu parçaların yüzeylerini iyice temizleyin.**
5. Lastik, vinil ve boyasız plastik parçaları uygun bakım ürünleri ile temizleyin.
6. Taşlar vb. yüzünden oluşan küçük boya hasarlarını rötuşlayın.
7. Tüm boyalı yüzeyleri, aşındırıcı olmayan bir cila kullanarak cilalayın veya motosikletlere özel bir rötuş spreji kullanın.
8. Temizlik tamamlandıktan sonra motoru çalıştırın ve birkaç dakika rölantide bırakarak kalan nemin kurumasını kolaylaştırın.

9. Far lensi buğulanmışsa, motoru çalıştırın ve farları yakarak nemin kurumasını kolaylaştırın.
10. Saklamadan veya üstünü örtmeden önce aracın tamamen kurumasına izin verin.

DİKKAT

- Lastik veya boyasız plastik parçalara cila uygulamayın.
- Aşındırıcı cila bileşimlerini kullanmayın; bu maddeler boyayı yıpratır.
- Sprej ve cila ürünlerini az miktarda kullanın. Daha sonra kalıntıları temizleyin.

UYARI

Fren veya lastikler üzerindeki kirletici veya bulaşıcı maddeler kontrol kaybına neden olabilir.

- Frenlerde ve lastiklerde yağ veya cila kalmamasına dikkat edin.
- Gerekirse lastikleri ılık su ve hafif deterjan ile yıkayın.
- Fren disklerini ve pabuçlarını fren temizlik maddesi veya aseton ile temizleyin.
- Yüksek hızda sürüş yapmadan önce motosikletin frenlerini ve virajlardaki tepkisini test edin.

Motosikletin bakımı ve muhafaza edilmesi

Saklama

Aracı daima serin ve kuru bir yerde muhafaza edin. Gerekirse, gözenekli bir örtü ile toza karşı koruyun. Aracı örtmeden önce motorun ve egzoz sisteminin soğuk olduğundan emin olun. Araç haftalar boyunca kullanılmadan kalacaksa, her dolumdan sonra kaliteli bir yakıt stabilizörü kullanılması önerilir.

DİKKAT

- **Aracı iyi havalandırılmayan bir odada muhafaza etmek veya ıslakken örtüyle üzerini kapatmak, su birikmesine ve neme neden olacak, paslanmaya yol açacaktır.**
- **Paslanmayı önlemek için, motosikleti nemli mahzenlerde, ahırlarda (amonyak bulunduğu) ve güçlü kimyasal maddelerin saklandığı yerlerde muhafaza etmeyin.**

Uzun süreli saklama

Aracı uzun süre saklamadan önce (60 gün veya daha fazla):

1. Gerekli tüm onarımları ve bekleyen bakımları gerçekleştirin.
2. Bu bölümün Bakım konusundaki bütün talimatları uygulayın.
3. Yakıt deposunu doldurun, ürün talimatları doğrultusunda yakıt stabilizörü ekleyin. Yakıtın yakıt sistemine dağılmasını sağlamak için 5 dakika boyunca motoru çalıştırın.
4. Yakıt musluğu bulunan araçlar için: Yakıt musluğunu kapatın.
5. Karbüratörlü araçlar için: Yakıt tortularının birikmesini önlemek için, karbüratör şamandıra odasındaki yakıtı temiz bir hazneye boşaltın. Tahliye civatasını tekrar sıkın ve yakıtı depoya boşaltın.
6. Motorun iç parçalarını korozyona karşı korumak için, ürün talimatları doğrultusunda kaliteli bir motor buhar yağı kullanın. Motor buhar yağı temin edilemiyorsa, her bir silindir için şu adımları gerçekleştirin:
 - a. Buji kapağını ve bujiyi sökün.
 - b. Buji deliğine bir çay kaşığı motor yağı koyun.
 - c. Buji kapağını bujiye takın ve

- a. elektrotların şasi alması için bujiyi silindir kapağına temas ettirin. (Bu işlem bir sonraki adımda kıvılcım üretilmesini kısıtlayacaktır.)
 - d. Marşa basarak motoru birkaç kez çevirin. (Bu işlem silindir duvarını yağ ile kaplayacaktır.)
UYARI! Kıvılcımdan kaynaklanan hasarları ve yaralanmaları önlemek için, motoru çalıştırırken buji elektrotlarına şasi bağlantısı yaptırın.
 - e. Buji başlığını bujiden ayırın, bujiyi takın ve ardından buji başlığını takın.
7. Tüm kontrol tellerini, pivotları, kolları ve pedalları, ayrıca yan ayağı ve (mevcut ise) orta ayağı yağlayın.
 8. Lastik basıncını kontrol edin ve gerekirse doğru basınca ayarlayın, daha sonra iki tekerlek de yerle temas etmeyecek şekilde aracı kaldırın. Veya lastiklerin bozulmasını önlemek için her ay tekerlekleri biraz döndürün.
 9. İçine nem girmesini önlemek için susturucu borusunun ucunu plastik bir torbayla kapatın.

10. Aküyü çıkarın ve tamamen şarj edin veya ideal şarj seviyesinin korunması için bir bakım şarj ünitesine bağlayın. **DİKKAT: Akünün ve şarj ünitesinin uyumlu olduğunu kontrol edin. VRLA aküyü klasik bir şarj ünitesi ile şarj etmeyin.**

İPUCU _____

- Akü çıkarılacaksa, ayda bir şarj edin ve 0-30°C arasında sıcaklığa sahip bir yerde muhafaza edin.
 - Akünün şarj edilmesi ve saklanması hakkında daha fazla bilgi için 8-26 no'lu sayfaya bakın.
-

Teknik özellikler

Boyutlar:

- Toplam uzunluk:
2175 mm
- Toplam genişlik:
900 mm (35,4 inç)
- Toplam yükseklik:
1440/1530 mm
(MTT890D-S)
1460/1505 mm (MTT890-S)
- Sele yüksekliği:
845/860 mm
- Aks mesafesi:
1500 mm
- Yerden yükseklik:
135 mm
- Minimum dönüş yarıçapı:
2,9 m

Ağırlık:

- Boş ağırlık:
224 kg (MTT890-S)
231 kg (MTT890D-S)

Motor:

- Yanma döngüsü:
4 zamanlı
- Soğutma sistemi:
Su soğutmalı
- Supap mekanizması:
DOHC (üstten çift eksantrikli)
- Silindir dizilişi:
Sıralı
- Silindir sayısı:
3 silindir
- Hacim:
890 cm³

Çap & strok:

78,0 & 62,1 mm

Marş sistemi:

Elektrikli marş motoru

Motor yağı:

Tavsiye edilen marka:



SAE viskozite sınıfı:

10W-40

Tavsiye edilen motor yağı sınıfı:

API service SG tipi veya daha yüksek, JASO standart MA

Motor yağı miktarı:

- Yağ değiştirme:
2.80 L (2.96 US qt, 2.46 Imp.qt)
- Yağ filtresi değiştirildiğinde:
3.20 L (3.38 US qt, 2.82 Imp.qt)

Soğutma suyu miktarı:

- Soğutma suyu haznesi (maksimum seviye işaretine kadar):
0.28 L (0.30 US qt, 0.25 Imp.qt)
- Radyatör (tüm tesisat dahil):
1.72 L (1.82 US qt, 1.51 Imp.qt)

Yakıt:

- Tavsiye edilen yakıt:
Kurğunsuz benzin (E10 kabul edilebilir)
- Oktan numarası (RON):
95
- Yakıt deposu kapasitesi:
19 L (5,0 US gal, 4,2 Imp.gal)

Rezerv yakıt kapasitesi:

3,7 L (0,98 US gal, 0,81 Imp.gal)

Yakıt enjeksiyonu:

- Gaz kelebeği gövdesi:
Tanımlama işareti:
BME1

Aktarma organları:

- Dişli oranı:
- :
2,571 (36/14)
 - :
1,947 (37/19)
 - :
1,619 (34/21)
 - :
1,381 (29/21)
 - :
1,190 (25/21)
 - :
1,037 (28/27)

Ön lastik:

- Tip:
İç lastiksiz
- Boyutlar:
120/70ZR17M/C (58W)
- Üretici/model:
BRIDGESTONE/BATTLAX SPORT TOURING T32F

Arka lastik:

- Tip:
İç lastiksiz
- Boyutlar:
180/55ZR17M/C (73W)

Üretici/model:

BRIDGESTONE/BATTLAX SPORT TOU-
RING T32R

Yükleme:

Maksimum yük:

197 kg (434 lb)

(Sürücü, yolcu, bagaj ve aksesuarların toplam ağırlığı)

Ön fren:

Tip:

Hidrolik çift diskli fren

Arka fren:

Tip:

Hidrolik tek diskli fren

Ön süspansiyon:

Tip:

Teleskopik çatal

Arka süspansiyon:

Tip:

Salıncak (bağlantılı süspansiyon)

Elektrik sistemi:

Sistem voltajı:

12 V

Akü:

Model:

YTZ10S

Voltaj, kapasite:

12 V, 8,6 Ah (10 HR)

Ampul watt değeri:

Far:

LED

Fren lambası/arka lamba:

LED

Ön sinyal lambası:

LED

Arka sinyal lambası:

LED

Park lambası:

LED

Plaka lambası:

5,0 W

Kullanıcı bilgileri

Tanımlama numaraları

Motosiklet tanımlama numarasını, motor seri numarasını ve model etiket bilgilerini aşağıda sağlanan yerlere yazın. Bu tanımlama numaraları araç tescili ve Yamaha yetkili servislerinden yedek parça temini sırasında gerekiyor olacaktır.

ARAÇ TANIMLAMA NUMARASI:

MOTOR SERİ NUMARASI:

MODEL ETİKETİ BİLGİLERİ:

Araç tanımlama numarası

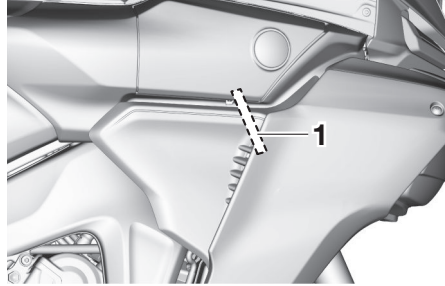

1. Araç tanımlama numarası

Şasi numarası gidon borusuna basılmıştır. Bu numarayı ilgili kutuya yazın.

İPUCU

Araç tanımlama numarası aracınızı tanıtmak ve trafik tescilini yaptırmak için kullanılır.

Motor seri numarası

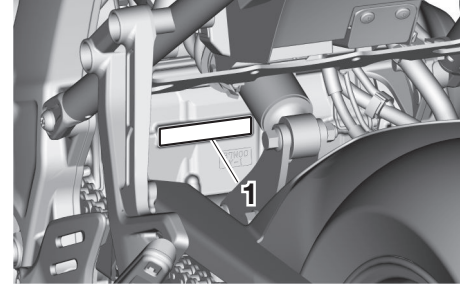

1. Motor seri numarası

Motor seri numarası karter üzerine basılmıştır.

Model etiketi

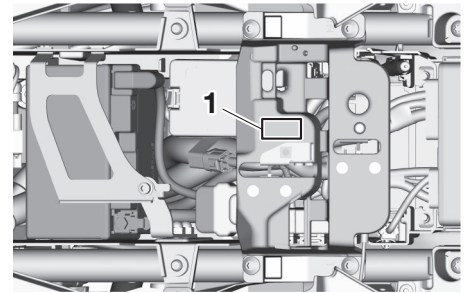

1. Model etiketi

Model etiketi sürücü selesinin alt kısmına yapıştırılmıştır. (5-49 no'lu sayfaya bakın.) Bu etiketteki numarayı ilgili kutuya yazın. Bu bilgiler Yamaha yetkili servislerinden yedek parça sipariř ederken gerekecektir.

Teřhis konektörü

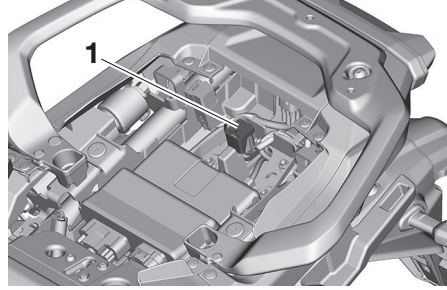

1. Teřhis konektörü

Teřhis konektörü, ařaęıda gsterilen konumda yer almaktadır.

Kullanıcı bilgileri

Verilerinizin kullanımı

Bu, Yamaha'nın (Yamaha Motor Co., Ltd. ve Yamaha Motor Europe NV) verilerinizi nasıl kullandığına ilişkin kısa bir özetdir. Daha fazla ayrıntı için lütfen Gizlilik Politikası için aşağıdaki belirli URL'ye bakın:

Ülke	Dil	URL
Avusturya	Almanca	https://www.yamaha-motor.eu/at/de/privacy/privacy-policy/
Belçika	Felemenkçe	https://www.yamaha-motor.eu/be/nl/privacy/privacy-policy/
Belçika	Fransızca	https://www.yamaha-motor.eu/be/fr/privacy/privacy-policy/
Bulgaristan	Bulgarca	https://www.yamaha-motor.eu/bg/bg/privacy/privacy-policy/
Çek Cumhuriyeti	Çekçe	https://www.yamaha-motor.eu/cz/cs/privacy/privacy-policy/
Danimarka	Danca	https://www.yamaha-motor.eu/dk/da/privacy/privacy-policy/
Finlandiya	Fince	https://www.yamaha-motor.eu/fi/fi/privacy/privacy-policy/
Fransa	Fransızca	https://www.yamaha-motor.eu/fr/fr/privacy/privacy-policy/
Almanya	Almanca	https://www.yamaha-motor.eu/de/de/privacy/privacy-policy/
Yunanistan	Yunanca	https://www.yamaha-motor.eu/gr/el/privacy/privacy-policy/
Macaristan	Macarca	https://www.yamaha-motor.eu/hu/hu/privacy/privacy-policy/
İtalya	İtalyanca	https://www.yamaha-motor.eu/it/it/privacy/privacy-policy/
İrlanda	İngilizce	https://www.yamaha-motor.eu/ie/en/privacy/privacy-policy/
Hollanda	Felemenkçe	https://www.yamaha-motor.eu/nl/nl/privacy/Privacybeleid/
Norveç	Norveççe	https://www.yamaha-motor.eu/no/nb/privacy/privacy-policy/
Polonya	Lehçe	https://www.yamaha-motor.eu/pl/pl/privacy/polityka-prywatnosci/
Portekiz	Portekizce	https://www.yamaha-motor.eu/pt/pt/privacy/privacy-policy/
Romanya	Romence	https://www.yamaha-motor.eu/ro/ro/privacy/privacy-policy/
İspanya	İspanyolca	https://www.yamaha-motor.eu/es/es/privacy/privacy-policy/
İsveç	İsveççe	https://www.yamaha-motor.eu/se/sv/privacy/privacy-policy/
İsviçre	Almanca	https://www.yamaha-motor.eu/ch/de/privacy/privacy-policy/
İsviçre	Fransızca	https://www.yamaha-motor.eu/ch/fr/privacy/privacy-policy/
Türkiye	Türkçe	https://www.yamaha-motor.eu/tr/tr/privacy/privacy-policy/
İNGİLTERE	İngilizce	https://www.yamaha-motor.eu/gb/en/privacy/privacy-policy/

Hangi verileri topluyoruz? ve Verilerinizi nasıl topluyoruz?

Bu araç, entegre Motor Kontrol Üniteleri (ECU) aracılığıyla üç tür veri toplar: (1) Araç Kimlik Numarası (VIN); (2) motor/motor çalışma durumu, araç hızı, kilometre gibi aracın performansını gösteren canlı veriler; ve (3) teşhis arıza kodu (DTC) gibi aracın durumunu gösteren diğer veriler.

Toplanan veriler, yalnızca bakım kontrolleri veya servis işlemleri yapıldığında araca özel Yamaha arıza tespit cihazı takılarak Yamaha Motor Co., Ltd. sunucusuna yüklenecektir.

Verilerinizi nasıl kullanacağız?

Yamaha, aracınızdan toplanan verileri (1) teşhis dahil olmak üzere yeterli bakım hizmetini yürütmek, (2) uygun garanti talebi kararını uygulamak, (3) aracın araştırma ve geliştirmesini yapmak, (4) ürün, özellik ve hizmetlerin kalitesini sağlamak ve iyileştirmek, (5) ticari amacımızı sağlamak ve (6) yasa ve yönetmeliklerin gerekliliklerine uymak için kullanır.

Verilerinizi nasıl paylaşıyoruz?

Verilerinizi şu kişilerle paylaşabiliriz: (i) bağlı kuruluşlarımız, iştiraklerimiz ve iş ortaklarımız; (ii) ülkenizdeki veya bölgenizdeki bayilerimiz ve (iii) yukarıda açıklanan kullanım amacına ulaşmak için gerekli kapsamdaki yüklenicilerimiz.

Bizimle nasıl iletişime geçebilirsiniz?

Yamaha Motor Co., Ltd. ve Yamaha Motor Europe NV, toplanan verileriniz açısından ortak veri denetleyicisidir. Kişisel Verilerinizin işlenmesine ilişkin her türlü soru ve şikâyetinizi yazılı olarak aşağıdaki adrese iletebilirsiniz:

Yamaha Motor Europe N.V./Digital Marketing & CRM

– PO Box 75033 – 1117 ZN Schiphol – The Netherlands.

Yukarıda verilen iletişim bilgilerinin **TEK AMACI, VERİ İŞLEME SORULARINA YANIT VERMEKTİR VE DİĞER TÜR SORULARA YANIT VERİLMEMEYECİTİR.** Soruşturmanızın doğru bir şekilde ele alınması için lütfen aşağıdaki bilgileri ekleyin: **(1) Adınız; (2) E-posta Adresiniz; (3) İkamet Ettiğiniz Ülke; ve (4) VIN Numaranız.** Bize verdiğiniz kişisel bilgileri yalnızca veri işleme talebinizi desteklemek amacıyla kullanacağız.

A

ABS uyarı lambası.....	5-8
Acil durum modu (MTT890D-S)	8-35
Açılır menü sistemi	5-23
Akıllı anahtar (MTT890D-S)	3-22
Akıllı anahtar pili, değiştirme (MTT890D-S)	3-23
Akıllı anahtar sistemi (MTT890D-S)	3-19
Akıllı anahtar sistemi gösterge lambası (MTT890D-S).....	5-10
Akıllı anahtar sistemi, sorun giderme ...	8-31
Akıllı anahtar sisteminin (MTT890D-S) çalışma aralığı.....	3-20
Akıllı özellikler (iletişim kontrol ünitesi) (mevcut ise)	4-1
Akü	8-26
Amortisör grubu, ayarlama (MTT890-S).....	5-57
Ana düğme (MTT890D-S).....	3-25
Ana düğme/direksiyon kilidi (MTT890-S).....	5-2
Anahtar, akıllı ve mekanik anahtar kullanımı (MTT890D-S)	3-20
Araç lambaları	8-29
Araç tanımlama numarası	11-1
Arıza gösterge lambası (MIL)	5-7
Ateşleme devresi kesme sistemi	5-62
Avadanlık.....	8-2

B

Bağlantı sorunlarını giderme	4-10
Bakım ve emisyon kontrol sistemi	8-3
Bakım	9-1
BC (Fren kontrolü sistem)	3-8

Birleşik fren sistemi (UBS) (MTT890D-S)	5-45
Boş vites gösterge lambası	5-7
BSR (Geri kayma regülatörü).....	3-8
Bujiler, kontrol edilmesi.....	8-8

D

DC konektörleri.....	5-60
Dörtlü flaşör svci	5-5

E

EBM (Motor freni yönetimi).....	3-7
Ekran	5-11
ESS (acil durma sinyali) sistemi	3-15

F

Far düğmesi (MTT890D-S)	5-4
Far düğmesi (MTT890-S)	5-3
Fren hidroliği seviyesi, kontrolü	8-18
Fren hidroliği, değiştirilmesi	8-19
Fren kolu boşluğu, kontrol edilmesi.....	8-16
Fren kolu	5-44
Fren kolu, kontrol edilmesi ve yağlanması	8-22
Fren lambası svçleri	8-17
Fren pedali	5-44
Fren pedali, kontrol edilmesi ve yağlanması	8-23
Fren sistemi	5-44

G

Gaz kolu, kontrol edilmesi ve yağlanması	8-22
Gidon düğmeleri	5-3
Gidon konumu, ayarlama	5-55
Gidon, kontrol edilmesi	8-25
Gösterge lambaları ve uyarı lambaları ...	5-6
Güvenlik bilgileri	1-1

H

Hava filtresi elemanı	8-12
Hız sabitleme sistemi	3-11
Hız sabitleme sistemi/YVSL düğmesi	5-5

İ

İlk kurulum	4-3
İmmobilizer sistemi (MTT890-S)	5-1
İmmobilizer sistemi gösterge lambası (MTT890-S)	5-9

K

Kanister	8-9
Katalitik konvertör	5-49
Kilitlenme önleyici fren sistemi (ABS) ...	5-45
Korna düğmesi	5-5
Kumanda kolu (Joystick) ve ana sayfa düğmesi	5-5

L

Lastik basınç uyarı lambası (MTT890D-S için opsiyonel).....	5-10
Lastikler	8-13
LIF (Kalkma kontrol sistemi).....	3-7

M

Marş düğmesi	5-5
Mat renk uyarısı.....	9-1
Matris LED far (MTT890D-S)	3-1
Model etiketi	11-1
Motor rölantri devri, kontrol edilmesi.....	8-12
Motor seri numarası	11-1
Motor yağı	8-9
Motorun alıştıırılması	7-1
Motorun çalıştırılması	7-2
Motorun hararet yapması	8-34
MyRide uygulaması	4-2

N	Navigasyon sistemi: Garmin Motorize.... 4-7	sönümlleme sistemi) (MTT890D-S) 3-8	Vites kolu..... 5-6
O	Orta ayak ve yan ayak, kontrol edilmesi ve yağlanması 8-23	Sürücü ayak dayama pozisyonu ayarı . 5-53	Vitesleri elle değiştirme 8-31
Ö	Ön cam (MTT890-S) 5-54	Sürücü selei yüksekliği, ayarlama 5-51	Y
	Ön çatal, ayarlama (MTT890-S)..... 5-55	Sürüş Öncesi Süspansiyon Sönümlleme Sistemi (MTT890D-S) ... 3-16	Yakıt deposu kapağı (MTT890-S) 5-46
	Ön çatal, kontrol edilmesi 8-24	Süspansiyon, ön ve arka ayarlama (MTT890D-S) 5-58	Yakıt deposu kapağının açılıp kapanması (MTT890D-S)..... 3-28
	Ön ve arka fren balataları, kontrol edilmesi 8-17	T	Yakıt deposu taşma hortumu..... 5-48
	Öne çıkan özellikler 3-1	Tahrik zinciri boşluğu 8-19	Yakıt tüketimi, yakıt tasarrufuna yönelik öneriler 7-5
P	Parça yerleri 2-1	Tahrik zinciri, temizlenmesi ve yağlanması 8-21	Yakıt..... 5-47
	Park etme 7-5	Tanımlama numaraları..... 11-1	Yamalube..... 8-10
	Periyodik bakım ve yağlama 8-4	TCS (Çekiş kontrol sistemi)..... 3-6	Y-AMT (Yamaha Otomatik Manuel Şanzıman) 3-9
	Plaka lambası ampülü, değiştirilmesi ... 8-29	Tekerlek rulmanları, kontrol edilmesi 8-25	Y-AMT arıza gösterge lambası 5-8
	PWR (Güç aktarma modu)..... 3-6	Tekerlekler 8-16	Y-AMT düğmesi 5-6
S	Saklama bölgesi 5-53	Teknik özellikler 10-1	Yan ayak..... 5-61
	Saklama 9-4	Telefon..... 4-8	Yan çanta destek tutucusu (mevcut ise)..... 5-55
	Salıncak pivotları, yağlama 8-24	Teller, kontrol edilmesi ve yağlanması 8-22	YRC (Yamaha Sürüş Kontrolü) 3-5
	SC (Stabilite kontrol sistemi) 3-5	Teşhis konektörü 11-2	YRC modu düğmesi 5-5
	SCS (Kayma kontrol sistemi) 3-7	TPMS (Lastik basıncı izleme sistemi) (MTT890D-S için opsiyonel)..... 3-18	YVSL 3-13
	Seleler 5-49	U	
	Sigortalar, değiştirilmesi 8-27	UBS uyarı lambası (MTT890D-S) 5-9	
	Sinyal lambaları +5-7	USB giriş(ler)i 5-60	
	Sinyal svici..... 5-4	Uzun far gösterge lambası 5-7	
	Soğutma suyu 8-10	V	
	Sorun giderme tablosu 8-33	Verilerinizin kullanımı..... 11-3	
	Sorun Giderme 8-30	VHC (Araç yerinde tutma kontrolü) (MTT890D-S) 3-17	
	Stabilite kontrolü gösterge lambası 5-10	Viraj lambaları 3-5	
	Supap boşluğu 8-12	Vites değiştirme 7-3	
	SUS (Elektronik kontrollü süspansiyon	Vites gösterge lambası 5-9	
		Vites Göstergesi ayarları 5-40	

GARANTİ ŞARTLARI

1-) Garanti süresi, aracın teslim tarihinden itibaren başlar ve **iki** yıl veya **30.000** km dir.

2-) Malın garanti süresi içerisinde arızalanması durumunda, tamirde geçen süre garanti süresine eklenir.

Malın tamir süresi en fazla 45 iş günüdür. Bu süre, mala ilişkin arızanın servis istasyonuna, servis istasyonunun olmaması durumunda, malın satıcısı, bayii, acentası, temsilciliği, ithalatçısı veya imalatçısı-üreticisinden birisine bildirim tarihinden itibaren başlar. Bildirim telefon, faks, e-posta, iadeli taa- hütlü mektup ve benzeri bir yolla yapılması mümkündür.

3-) Malın garanti süresi içerisinde gerek malzeme ve işçilik, gerekse montaj hatalarından dolayı arızalanması halinde, işçilik masrafı, değiştirilen parça bedeli ya da başka herhangi bir ad altında hiçbir ücret talep etmeksizin tamiri yapılacaktır.

4-) Tüketici arızalana ürün için onarım hakkını kullanmışsa, malın garanti süresi içinde tekrar arızalanması veya tamiri için gereken azami sürenin aşılması veya tamirinin mümkün bulunmadığının anlaşılması hâllerinde 6502 No lu Tüketicinin Korunması Hakkındaki Kanunun 11 inci maddesinde yer alan diğer seçimlik haklarını kullanabilir.

Malın ayıplı olduğunun anlaşılması durumunda tüketici;

- a) Satılanı geri vermeye hazır olduğunu bildirecek sözleşmeden dönme,
- b) Satılanı alıkoyp ayıp oranında satış bedelinden indirim isteme,
- c) Aşırı bir masraf gerektirmediği takdirde, bütün masrafları satıcıya ait olmak üzere satılanın ücretsiz onarılmasını isteme,
- d) İmkân varsa, satılanın ayıpsız bir misli ile değiştirilmesini isteme, seçimlik haklarından birini kullanabilir.

5-) Malın kullanma kılavuzunda yer alan hususlara aykırı kullanılmasından kaynaklanan arızalar garanti kapsamı dışındadır.

6-) Tüketici şikayet ve itirazları konusundaki başvurular tüketici mahkemelerine ve tüketici hakem heyetlerine yapılabilir.

*BU ÜRÜNÜN KULLANIM ÖMRÜ GÜMRÜK VE TİCARET BAKANLIĞI TARAFINDAN 13.06.2014 TARİH VE 29029 SAYILI RESMİ GAZETE'DE YAYIMLANAN SATIŞ SONRASI HİZMETLER YÖNETMELİĞİ EKİ LİSTEDE TESPİT EDİLEN KULLANIM ÖMRÜ **10 (on)** YILDIR.

İTHALATÇI FİRMA:

YAMAHA MOTOR SAN. VE TİC. LTD. ŞTİ.

ATATÜRK MAH. GİRNE CD. NO:45 ATAŞEHİR, İSTANBUL

E-mail: info@yamaha-motor.com.tr Tel: +90 216 561 8611-12-13

YETKİLİ BAYİLER ve SERVİSLER

BAYI ADI	BAYI TİPİ	İL	İLÇE	ADRES	TELEFON
COŞAN MOTOR TARIM SANAYİ TİC.LTD.ŞTİ.	SATIŞ & SERVİS	ADANA	SEYHAN	GAZİPAŞA MAH. 66036 SK. TUĞBA APT A BLOK NO: 11B	0541 4350571
BAYDAR MOTOSİKLET BİSİKLET SAN.VE.TİC.LTD.ŞTİ.	SATIŞ & SERVİS	ANKARA	ÇANKAYA	BİRLİK MAH 429 CAD. 5/A	0537 9592805
PREMIUM MOTORLU ARAÇLAR LTD. ŞTİ.	SATIŞ & SERVİS	ANKARA	YENİMAHALLE	ERGAZİ, 1818. SK. NO:2-B D:1	0312 9114027
ALİ AKBULUT TİC. LTD. ŞTİ.	SATIŞ & SERVİS	ANTALYA	KUMLUCA	KARŞIYAKA MAH. ADNAN MENDERES BLV. OSMANLI SİTESİ E BLOK 56/21	0242 8878777
DADAŞ MOTOR MOTOSİKLET OTOMO. SAN. VE TİC.LTD.ŞTİ.	SATIŞ & SERVİS	ANTALYA	MURATPAŞA	YENİGÖL MAH. SERİK CAD. YANYOL NO:78 A-B	0242 3220025
ERDEM MOTOR-ERDEM BUZKAN	SATIŞ & SERVİS	ANTALYA	MANAVGAT	KAVAKLI MAH. HASAN FEHMİ BOZTEPE CAD. NO:164/A	0242 7430219
ETKİN TAŞIT ARAÇLARI TUR.İNŞ.TİC.VE SAN.LTD.ŞTİ.	SATIŞ & SERVİS	ANTALYA	ALANYA	CUMHURİYET MAH. SARIKADIOĞLU CAD. ALANYUM AVMARKASI NO:54/A	0242 5153115
BRD MOTOR INS.OTO.GIDA.VE TUR.SAN.TİC.A.Ş.	SATIŞ & SERVİS	AYDIN	EFELER	ZEYBEK MAH. ZEYBEK CAD. NO:10A-13	0256 2148088
YETGİNLER DAY.TÜK.MAM.KUY.OTO.SAN.VE TİC.LTD.ŞTİ.	SATIŞ & SERVİS	AYDIN	KUŞADASI	EGE MAH. TURGUT ÖZAL BULVARI NO:36	0256 6123180
MOTOHAN-FIRAT ÇALHAN	SATIŞ & SERVİS	BALIKESİR	MERKEZ	PAŞALALANI MAH 394 SOK NO :50 KARESİ	0266 2394644
BURSA MOTOMARKET SERVİS VE TİC.A.Ş.	SATIŞ & SERVİS	BURSA	NİLÜFER	ALADDİN BEY MAH. İZMİR YOLU CAD. NO:327 (SAVANA LIFE İŞ MERKEZİ)	0224 9777977
KAPLAN MOTORLU ARAÇLAR - AHMET KAPLAN	SATIŞ & SERVİS	BURSA	İNEGÖL	SÜLEYMANIYE MAH. ŞEHİT ER MUSTAFA PEHLİVANOĞLU SOK. NO:77	0224 7152444
TROİA MOTORLU ARAÇLAR İNŞ. TURİZM SANAYİ VE TİC.LTD.ŞTİ	SATIŞ & SERVİS	ÇANAKKALE	MERKEZ	İSMEPŞA MAH. ÜLKER KORKUT SK. NO:11 A/1	0286 2170170
OZHAN AKARYAKIT NAK.MAD.MERMER SAN VE TİC.LTD.ŞTİ.	SATIŞ & SERVİS	DENİZLİ	MERKEZ	TOPRAKLIK MAH. TURAN GÜNEŞ CAD. NO:30/B-1	0258 2649609
BİSMİL KARDESLER OTO INS.NAK.TAR.HAY.SAN.VE TİC.LTD	SATIŞ & SERVİS	DİYARBAKIR	KAYAPINAR	FIRAT MAH. 530.SOKAK ORAN 2 SİT. D4 BLK NO:25	0412 5025969
DADAŞ MOTOR MOTOSİKLET OTOMO. SAN. VE TİC.LTD.ŞTİ.	SATIŞ & SERVİS	DÜZCE	MERKEZ	FEVZİ ÇAKMAK MAH. YANYOL NO:189 KERVAN MEVKİİ	0380 5120808
ESKİŞEHİR MOTORLU ARAÇLAR İNŞ.TUR.TİC.SAN.LTD.STİ.	SATIŞ & SERVİS	ESKİŞEHİR	ODUNPAZARI	ORHANGAZİ MAHALLESİ, KÜTAHYA YOLU NO: 54/A	0222 3242304
GAZİANTEP MOT.SAN.VE TİC.LTD.ŞTİ.	SATIŞ & SERVİS	GAZİANTEP	ŞEHİTKAMİL	SARIGÜLLÜK MAH. MAREŞAL FEVZİ ÇAKMAK BULV. NO:65	0342 2210111
ŞAHİNOĞLU TİCARET-SABAHATTİN ŞAHİNOĞLU	SATIŞ & SERVİS	HATAY	ANTAKYA	SÜREYYA HALEFOĞLU CAD.NO:24	0546 2923232
TAŞYÜREK MOTORLU ARAÇLAR TİC.LTD.ŞTİ.	SATIŞ & SERVİS	HATAY	İSKENDERUN	MEYDAN MAH.İBRAHİM KARAOĞLANOĞLU CAD. NO:54/A	0326 6136455
BAYRAM AYDIN - AYDIN MOTOR	SATIŞ & SERVİS	İSPARTA	MERKEZ	GÜLİSTAN MH.2805 SK.NO:14-16C İÇ KAPI NO:1 (GÖLCÜK YOLU ÜZERİ)	0246 2324746
AHMET GOKHAN ERSOY-ERSOY MOTO	SERVİS	İSTANBUL	KADIKÖY	HASANPAŞA MAH. ŞEHİT BÜLENT ALTINSOY SOK. NO:1	0216 3487272
DAYTONA MOTORLU ARAÇLAR	SATIŞ & SERVİS	İSTANBUL	ŞİŞLİ	PAŞA MAHALLESİ HASRET CADDESİ NO:53 BOMONTİ	0212 2656065
İSTANBUL MOTOSİKLET LTD. ŞTİ.	SATIŞ & SERVİS	İSTANBUL	ESENYURT	OTOPORT AVM, TURGUT ÖZAL MAH., 68. SOKAK NO:46/14	0850 6020707
MORE TEAM GARAGE MOTOR TİC.LTD.ŞTİ.	SATIŞ & SERVİS	İSTANBUL	KARTAL	ORTA MAH. YALNIZ SELVİ CD. NO:17	444 8554
MOTOTAŞ OTOMOTİV SAN. TİC. AŞ.	SATIŞ & SERVİS	İSTANBUL	ATAŞEHİR	KÜÇÜKBAKKALKÖY MAHALLESİ, AYSİE HATUN ÇEŞME SOK. NO:8	0216 5753333
PREMIUM MOTORLU ARAÇLAR LTD. ŞTİ.	SATIŞ & SERVİS	İSTANBUL	BAYRAMPAŞA	MURATPAŞA MAH. ULUYOL CAD. NO:31A	0212 5354027
TUNA OTOMOTİV TİC. LTD. ŞTİ.	SATIŞ & SERVİS	İSTANBUL	MALTEPE	ZÜMRÜTEVLER MAH. VİŞNE SOK. NO:3	0216 4417242
İZMİR MOTOMARKET SERVİS VE TİC. A.Ş.	SATIŞ & SERVİS	İZMİR	BORNOVA	KAZIMDİRİK MAH. ANKARA CAD.NO:42/E	0232 3727372
PARK BERGAMA MAĞAZACILIK SAN. VE TİC. LTD.ŞTİ.	SATIŞ & SERVİS	İZMİR	BERGAMA	GAZİOSMANPAŞA MAH. ADNAN MENDERES BUL. NO:146	0232 6331600
AKTUN TİCARET LTD. STİ.	SATIŞ & SERVİS	KIBRIS	LEFKOŞA	ALİRİZA EFENDİ CAD. NO:46 ORTAKÖY	0392 2289180
MESUT BEKİR MUSTAFAOĞLU MOT.TAM.YED.PAR.	SERVİS	KİLİS	MERKEZ	MULLAHAMİT MAH. ÖZBEK CAMİİ SK. NO:39	0348 8143220
TÜRKAY TİCARET-FEYZULLAH TÜRKAY	SATIŞ	KİLİS	MERKEZ	MEHMET RIFAT KAZANCIOĞLU MAH. ORGENERAL SAFTER NECİOĞLU BULV. NO:14	0348 8142929
ŞİŞMAN MOT.BİS.İTH.İHR.TAAH.TUR.SAN.TİC.LTD.ŞTİ.	SATIŞ & SERVİS	KOCAELİ	İZMİT	KADIKÖY, ATATÜRK BLV. 83 / A	0262 3313505
ERDEM MOTOR - ERDEM BUZKAN	SATIŞ & SERVİS	KONYA	KARATAY	FEVZİ ÇAKMAK MAH. DEMİRKAPI CAD. NO:17/D AYKENT	0332 3574444
MAVİ MOTOSİKLET SANAYİ TİC.LTD.ŞTİ.	SATIŞ & SERVİS	MANİSA	AKHİSAR	HÜRRİYET MAH. 151 SK. NO:5/A	0236 2111011
MAVİ MOTOSİKLET SANAYİ TİC.LTD.ŞTİ.	SATIŞ & SERVİS	MANİSA	ŞEHZADELER	YARHASANLAR MAH. MİMAR SİNAN BLV. ILICA APT.6A	0236 2111011
SÜLEYMAN CANER AKÇAKAYA	SATIŞ & SERVİS	MANİSA	SALİHLİ	SARIPINAR MAH. 1079. SK. NO:27/B	0236 7143223
COŞAN MOTOR TARIM SANAYİ TİC.LTD.ŞTİ.	SATIŞ & SERVİS	MERSİN	MERKEZ	CUMHURİYET MAH. 1634 SK.ZUBARI SIT. A BLOK 2C	0324 4080079
COŞAN MOTOR TARIM SANAYİ TİC.LTD.ŞTİ.	SATIŞ & SERVİS	MERSİN	SİLİFKE	SARAY MAH., 112 SOKAK NO:18/A	0324 4080079
CENKAYA MTR.YDK.PR.SR.HİZ.İNS.TAAH.TUR.SN.V.TİC LTD	SATIŞ & SERVİS	MUĞLA	BODRUM	UMURCA MAH. DR. MÜMTAZ ATAMAN CAD. A NO:28 AİÇ KAPI NO:1	0252 3131651
CENKAYA MTR.YDK.PR.SR.HİZ.İNS.TAAH.TUR.SN.V.TİC LTD	SATIŞ	MUĞLA	MARMARİS	SARIANA MAH.ULUSAL EGEMENLİK CAD. YEŞİLDÖĞA APTAPT NO:96/Z1	0252 4122025
NİHAL GÜVEN	SERVİS	MUĞLA	MARMARİS	CAMDİBİ MAH.ULUSAL EGEMENLİK CAD.NO:83	0252 4132561
ORAN MOTOR	SATIŞ & SERVİS	MUĞLA	FETHİYE	BABATAŞI MAH. MUSTAFA KEMAL(BBT) BULVARI 68/1	0252 6126364
COŞAN MOTOR TARIM SANAYİ TİC.LTD.ŞTİ.	SATIŞ & SERVİS	OSMANIYE	OSMANIYE	RIZAİYE MAH. MUSA ŞAHİN BULVARI NO:47/A LİDER APT.	0541 4350571
TURANOĞLU KARA DENİZ VAS.VE Y.SAN.İNŞ.TUR.TİC.LTD.ŞTİ.	SATIŞ & SERVİS	SAKARYA	ERENLER	YEŞİLTEPE MAH.ORHANGAZİ CAD.NO:153	0264 2763912
DST GLOBAL TUR.OTOMOTİV ELEKTR. SAN. TİC.LTD.ŞTİ.	SATIŞ & SERVİS	SAMSUN	ATAKUM	ÇOBANLI MAH. AYDINLIK CAD. NO:86	0362 4374419
MOTOÇARSI MOTORLU ARAÇLAR SAN.VE TİC.LTD.ŞTİ.	SATIŞ & SERVİS	TEKİRDAĞ	SULEYMANPAŞA	ÇİFTLİKONÜ MAH. SOĞANCIAR CAD. NO:5/2A	0532 2112712
DST GLOBAL TUR.OTOMOTİV ELEKTR. SAN. TİC.LTD.ŞTİ.	SATIŞ & SERVİS	TOKAT	MERKEZ	YENİYURT MAH. VALİ ZEKÂİ GÜMÜŞDİŞ BUL. NO:42	0542 7466333
DST GLOBAL TUR.OTOMOTİV ELEKTR. SAN. TİC.LTD.ŞTİ.	SATIŞ & SERVİS	TRABZON	ORTAHIŞAR	PELİTLİ MAH. RİZE CAD. TOKI İŞ YERLERİ C BLOK NO:28A	0542 7466333

İTHALATÇI FİRMA:
Yamaha Motor Sanayi ve Ticaret Limited Sirketi
Adres: Atatürk Mahallesi, Girne Caddesi No:45
Atasehir - Istanbul / Turkey
Tel: +90 216 561 8611-12-13
E-mail: info@yamaha-motor.com.tr

