



KULLANICI KILAVUZU

**⚠ Aracınızı kullanmadan önce
bu kılavuzu dikkatle okuyun..**

**TENERE
700**

MOTOSİKLET

XTZ690 (Ténéré 700 Low)

XTZ690-U (Ténéré 700 Low 35KW)

D08-F8199-EC

Güvenlik bilgileri	1
Açıklama	2
Akıllı Telefon Bağlantısı	3
Gösterge ve kumanda fonksiyonları	4
Güvenliğiniz için – kullanım öncesi kontroller	5
Çalıştırma ve önemli sürüş hususları	6
Periyodik bakım ve ayarlar	7
Motosikletin bakımı ve muhafaza edilmesi	8
Teknik özellikler	9
Kullanıcı bilgileri	10
Dizin	11



Aracınızı kullanmadan önce bu kılavuzu dikkatle okuyun. Bu kılavuz, motosiklet satıldığı takdirde yeni sahibine teslim edilmelidir.

Avrupa için

Uyumluluk Beyanı:

YAMAHA MOTOR ELECTRONICS Co., Ltd, İMMOBİLİZER, BEH-00 telsiz ekipman tipinin 2014/53/AB Direktifi ile uyumlu olduğunu beyan eder.

AB uyumluluk beyanının tam metnini şu internet adresinde bulabilirsiniz:

https://global.yamaha-motor.com/eu_doc/

Frekans bandı: 134,2 kHz

Maksimum radyo frekans gücü: 49,0 [dBµV/m]

Üretici:

YAMAHA MOTOR ELECTRONICS Co., Ltd.

1450-6 Mori, Mori-machi, Shuchi-Gun, Shizuoka, 437-0292 Japa

İthalatçı:

YAMAHA MOTOR SAN. VE TİC. LTD. ŞTİ.

ATATÜRK MAH. GİRNE CD. NO:43 - 45 ATAŞEHİR, İSTANBUL

E-mail: info@yamaha-motor.com.tr Tel: 0 850 399 07 07

Avrupa için

Uyumluluk Beyanı:

YAMAHA MOTOR CO., LTD, telsiz ekipman tipi YE97-A00, İletişim Kontrol Ünitesinin, 2014/53/AB Direktifi ile uyumlu olduğunu beyan eder.

AB uyumluluk beyanının tam metnini şu internet adresinde bulabilirsiniz:

https://global.yamaha-motor.com/eu_doc/

Frekans bandı: 2402~2480 MHz

Maksimum radyo frekans gücü:

Bluetooth 4.2 0,84 dBm

Bluetooth 5.0 0,83 dBm

Üretici:

PT Chao Long Motor Parçaları Endonezya

JL.MERANTI 1 BLOK, L2 NO. 5-6 DELTA SILICON INDUSTRIAL

PARK LIPPO CIKARANG BEKASI 17550, ENDONEZYA

İthalatçı:

YAMAHA MOTOR SAN. VE TİC. LTD. ŞTİ.

ATATÜRK MAH. GİRNE CD. NO:43 - 45 ATAŞEHİR, İSTANBUL

E-mail: info@yamaha-motor.com.tr Tel: 0 850 399 07 07

Giriş

Yamaha motosiklet dünyasına hoş geldiniz!

XTZ690/XTZ690-U sahibi olarak, güvenilirlik konusunda Yamaha'ya ün kazandıran yüksek kalitedeki ürünlerin tasarımı ve üretimi ile ilgili Yamaha'nın engin deneyiminden ve en yeni teknolojisinden yararlanıyor olacaksınız.

Lütfen kullanıcı el kitabını tamamen okumak için zaman ayırın, böylece XTZ690/XTZ690-U motosikletinizin size sunduğu tüm avantajların farkında olabilirsiniz. Kullanıcı kılavuzu, motosikleti nasıl kullanacağınız, nasıl kontrol edeceğiniz ve bakımını nasıl yapacağınız konusunda bilgi vermenin yanı sıra, kendinizi ve başkalarını tehlikelerden ve yaralanmalardan nasıl koruyacağınız konusunda da bilgilendirir.

Ayrıca, bu kılavuzda aracınızı mümkün olan en iyi durumda muhafaza etmenize yardımcı olacak birçok tavsiye sunulmaktadır. Bu kullanıcı kılavuzunun içeriği ile ilgili sorularınız olursa, lütfen bir Yamaha yetkili servisine danışın.

Yamaha ekibi olarak size keyifli ve güvenli sürüşler diliyoruz. Güvenliği daima ön planda tutun!

Yamaha, ürünlerinin tasarımlarını ve kalitesini sürekli olarak geliştirmektedir. Bu nedenle, bu kullanıcı kılavuzu baskı esnasında mevcut olan en güncel ürün bilgilerini içermesine rağmen, motosikletinizle bu kullanıcı kılavuzu arasında küçük farklılıklar bulunabilir. Bu kılavuz ile ilgili sorularınız olması halinde, lütfen en yakın Yamaha yetkili servisine başvurun.





UYARI

Lütfen motosikletinizi çalıştırmadan önce bu kılavuzu dikkatle ve tamamen okuyun.

Önemli kılavuz bilgileri

Bu kılavuzda özellikle önem taşıyan bilgiler, aşağıdaki işaretlerle tanımlanmıştır:

	Bu, güvenlik uyarı sembolüdür. Potansiyel yaralanma tehlikelerine karşı uyarma amacıyla kullanılır. Yaralanmalardan veya ölümden kaçınmak için, bu sembolü takip eden tüm güvenlik mesajlarını dikkate alın.
 UYARI	Bir UYARI, talimatlara uyulmaması durumunda yaralanma ve hatta ölüm riski teşkil eden tehlikeli durumları belirtir.
DİKKAT	Bir DİKKAT işareti, motosiklete veya diğer varlıklara zarar vermemek için alınması gereken özel önlemleri belirtir.
İPUCU	İPUCU, işlemlerin kolaylaşmasını ve açıklığa kavuşmasını sağlayacak önemli bilgiler içerir.

*Tasarımlarda ve teknik özelliklerde önceden haber vermeksizin değişiklik yapılabilir.

Önemli kılavuz bilgileri

XTZ690/XTZ690-U
KULLANICI KILAVUZU
©2025 Yamaha Motor Manufacturing
Europe 1. baskı, Ocak 2025
Her hakkı mahfuzdur.
Yamaha Motor Manufacturing
Europe yazılı izni olmadan
çoğaltılması ya da izinsiz olarak
kullanılması kesinlikle yasaktır.
Türkiye’de basılmıştır.

Güvenlik bilgileri	1-1	Katalitik konvertör.....	4-31	Bujilerin kontrol edilmesi	7-8
Açıklama	2-1	Sele	4-31	Kanister	7-9
Soldan görünüm.....	2-1	Far huzmesinin ayarlanması	4-32	Motor yağı	7-9
Sağdan görünüm.....	2-2	Ön çatalın ayarlanması	4-32	Neden Yamalube.....	7-10
Göstergeler ve kumandalar.....	2-3	Ön çatalın havasının alınması.....	4-34	Soğutma suyu	7-10
Akıllı Telefon Bağlantı Sistemi	3-1	Amortisör grubunun ayarlanması ...	4-34	Hava filtresi elemanının	
Akıllı özellikler: Giriş	3-1	Bagaj bağlama tutucuları	4-37	değiştirilmesi ve kontrol	
İlk Kurulum (MyRide uygulaması)	3-2	Ön çamurluk.....	4-37	hortumunun temizlenmesi	7-12
Gösterge ve kumanda		USB Tip C girişi.....	4-37	Motor rölanti devrinin kontrol	
fonksiyonları	4-1	Yan ayak	4-38	edilmesi	7-13
İmmobilizer sistemi.....	4-1	Ateşleme devresi kesme sistemi....	4-39	Supap boşluğu	7-14
Kontak anahtarı/gidon kilidi	4-2	Güvenliğiniz için – kullanım		Lastikler	7-14
Gidon düğmeleri.....	4-3	öncesi kontroller	5-1	Telli jantlar	7-16
Gösterge lambaları ve uyarı		Çalıştırma ve önemli sürüş		Debriyaj kolu boşluğunun	
lambaları	4-6	hususları	6-1	ayarlanması.....	7-17
Ekran.....	4-8	Motorun alıştırılması.....	6-1	Fren kolu boşluğunun kontrol	
Ana ekran.....	4-9	Motorun çalıştırılması.....	6-2	edilmesi	7-18
Menü sistemi.....	4-19	Vites değiştirme.....	6-3	Fren lambası sviçleri	7-18
Debriyaj kolu	4-24	Yakıt tüketimini azaltmak için		Ön ve arka fren balatalarının	
Vites pedalı	4-25	tavsiyeler	6-4	kontrol edilmesi	7-19
Hızlı vites değiştirici (mevcut ise) ...	4-25	Park etme.....	6-4	Fren hidroliği seviyesinin kontrol	
Fren kolu	4-26	Periyodik bakım ve ayarlar	7-1	edilmesi	7-19
Fren pedalı	4-26	Avadanlık	7-2	Fren hidroliğinin değiştirilmesi.....	7-21
ABS	4-27	Periyodik bakım tabloları	7-3	Tahrik zinciri boşluğu.....	7-21
Yakıt deposu kapağı.....	4-28	Emisyon kontrol sistemine yönelik		Tahrik zincirinin temizlenmesi	
Yakıt	4-28	periyodik bakım tablosu	7-3	ve yağlanması	7-23
Yakıt deposu havalandırma		Periyodik bakım ve yağlama		Tellerin kontrol edilmesi ve	
hortumu ve taşma hortumu	4-30	tablosu.....	7-4	yağlanması.....	7-23
				Gaz kolunun kontrol edilmesi	
				ve yağlanması	7-24

İçind ekiler

Fren ve vites pedallarının kontrol edilmesi ve yağlanması.....	7-24	Verilerinizin kullanımı	10-3
Fren ve debriyaj kollarının kontrol edilmesi ve yağlanması.....	7-25	Dizin	11-1
Yan ayağın kontrol edilmesi ve yağlanması.....	7-25		
Arka amortisörün yağlanması	7-26		
Salıncak pivotlarının yağlanması ...	7-26		
Ön çatalın kontrol edilmesi.....	7-26		
Gidonun kontrol edilmesi.....	7-27		
Tekerlek rulmanlarının kontrol edilmesi	7-27		
Akü	7-28		
Sigortaların değiştirilmesi	7-30		
Araç lambaları	7-31		
Plaka lambası.....	7-31		
Motosikletin sabitlemesi	7-32		
Sorun Giderme.....	7-32		
Sorun giderme tablosu	7-34		
Motosikletin bakımı ve muhafaza edilmesi	8-1		
Mat renk uyarısı	8-1		
Bakım	8-1		
Saklama	8-4		
Teknik özellikler	9-1		
Kullanıcı bilgileri	10-1		
Tanımlama numaraları	10-1		
Teşhis konektörü	10-2		

Sorumlu Bir Kullanıcı Olun

Araç sahibi olarak, aracınızın düzgün ve güvenli bir şekilde kullanılmasından sorumlusunuz.

Bir araç, iki tekerlek üzerinde sürücü tarafından dengelenen bir araçtır. Güvenli kullanımı ve sürülmesi, doğru sürüş tekniklerine olduğu kadar sürücünün uzmanlık seviyesine de bağlıdır. Tüm sürücüler, motosikletlerini kullanmadan önce aşağıda verilen gerekliliklere aşina olmalıdır.

Sürücü şu gereklilikleri yerine getirmelidir:

- Motosiklet kullanımının tüm yönleri hakkında ehil bir kaynaktan eksiksiz talimatlar elde edin.
- Kullanıcı el kitabındaki tüm uyarıları ve bakım aralıklarını dikkate alın.
- Doğru ve güvenli sürüş teknikleri konusunda nitelikli eğitim alın.
- Mekanik parçalara bakım gerektiğinde ve/veya kullanıcı el kitabında belirtilen durumlarda profesyonel teknik servis hizmeti alın.

Tanımadan veya eğitim almadan bir motosikleti asla kullanmayın. Bir eğitim kursuna katılın. Motosiklet kullan-

maya yeni başlayanların yetkili bir kişiden eğitim almasını tavsiye ediyoruz. Size en yakın eğitim kursları hakkında bilgi almak için Yamaha yetkili servisi ile iletişime geçin.

Güvenli Sürüş

Güvenli bir şekilde çalıştığından emin olmak amacıyla, aracınızı kullanmadan önce her defasında kullanım öncesi kontrolleri gerçekleştirin. Doğru kontrol veya bakım yapılmaması durumunda, kaza ve donanım hasarı riski artar. Kullanım öncesi kontrollerin bir listesi için 5-1 no'lu sayfaya bakın.

- Bu motosiklet hem sürücüyü hem de yolcuyla taşımak üzere tasarlanmıştır.
- Sürücülerin trafikteki motosiklet sürücülerini fark edememeleri otomobil/motosiklet kazalarının başlıca nedenidir. Birçok kazaya, motosikleti göremeyen otomobil sürücülerini sebep olur. Kendinizi kolay fark edilir hale getirmeniz, bu tür kazaların meydana gelme olasılığını büyük oranda azaltacaktır.
-

Bu nedenle:

- Parlak renkli mont giyin.
- Kavşaklara yaklaşırken ve geçerken son derece dikkatli olun, çünkü kavşaklar motosiklet kazalarının meydana gelme olasılığının en fazla olduğu yerlerdir.
- Diğer sürücülerin sizi görebileceği bir yerde sürün. Başka bir sürücünün kör noktasına girmekten kaçınınız.
- Yeterli bilgi sahibi olmadan motosiklet bakımı yapmayın. Temel motosiklet bakımı hakkında size bilgi vermesi için, Yamaha yetkili servisi ile temas kurun. Belirli bakım işlemleri sadece yetkili personel tarafından gerçekleştirilebilir.
- Pek çok kaza, tecrübesiz sürücüler yüzünden meydana gelir. Aslında, kazaya karışmış birçok sürücünün geçerli sürücü belgesi dahi yoktur.
- Mutlaka motosiklet ehliyeti alın ve motosikletinizi de sadece ehliyetli sürücülere ödünç verin.

! Güvenlik bilgileri

1

- Yeteneklerinizi ve sınırlarınızı bilin. Sınırlarınızın içinde kalmak, sizi kazalardan koruyacaktır.
- Motosikletinizi tamamen tanıyıp bütün fonksiyonlarını öğrenene kadar, trafiğe açık olmayan yerlerde sürüş alıştırmaları yapmanızı öneririz.
- Pek çok kazaya motosiklet sürücüsünün hatası neden olur. Sürücülerin tipik bir hatası, aşırı hızdan dolayı virajı geniş almak ya da virajın dışına doğru savrulmaktır (hıza göre yetersiz yatış açısı).
- Her zaman hız sınırlarına uyun ve hiçbir zaman yolun ve trafik şartlarının izin verdiği sınırdan daha hızlı gitmeyin.
- Dönüş yaparken ya da şerit değiştirirken daima sinyal verin. Diğer sürücülerin sizi görebildiğinden emin olun.
- Sürücü ve yolcunun duruşları tam kontrol için önemlidir.
- Sürücü, motosiklete hakimiyetini sağlamak için sürüş sırasında gidonu iki eliyle tutmalı ve iki ayağını da ayak dinlendirme yerlerine koymalıdır.
- Yolcu her zaman her iki eliyle sürücüye, sele kayışına ya da varsa tutunma çubuğuna tutunmalıdır ve iki ayağını da yolcu ayak dinlendirme yerlerine koymalıdır. Her iki ayağını da yolcu ayak dayamalarına sağlam olarak koymayan yolcuları taşımayın.
- Asla ilaçların etkisi altındayken veya alkollü iken motosiklet sürmeyin.

Koruyucu Kıyafetler

Motosiklet kazalarındaki ölümlerin çoğu, başa gelen darbelerden kaynaklanır. Baş yaralanmalarını önlemek ya da azaltmak için en önemli etken, kask kullanmaktır.

- Her zaman uygun bir kask giyin.
- Yüz koruyucusu ya da gözlük takın. Gözlerinizin rüzgara maruz kalması, görüşünüzü olumsuz etkileyebilir ve dolayısıyla tehlikeli bir durumu fark edemeyebilirsiniz.
- Mont, sağlam ayakkabılar, pantolon, eldiven vs. giyilmesi yaralanmanızı önlemede ya da azaltmada etkilidir.
- Hiçbir zaman bol giysiler giymeyin, yoksa kontrol kollarına ya da

tekerleklere takılıp yaralanmanıza ya da kazaya yol açabilir.

- Her zaman bacaklarınızı, bileklerinizi ve ayaklarınızı kapatan koruyucu giysiler giyin. Motor veya egzoz sistemi sürüş esnasında veya sonrasında çok sıcak olur ve yanıklara yol açabilir.
- Yukarıdaki önlemleri yolcular da almalıdır.

Karbon Monoksit Zehirlenmesinden Kaçınma

Tüm motorların egzoz gazları, ölümcül bir gaz olan karbon monoksit içerir. Karbon monoksit gazının solunması, baş ağrısına, baş dönmelerine, sersemliğe, mide bulantısına, bilinç kaybına ve sonunda ölüme sebep olabilir. Karbon monoksit, herhangi bir motor egzoz gazı görmeseniz veya kokusunu almasanız dahi ortamda bulunabilen, renksiz, kokusuz, tadı olmayan bir gazdır. Öldürücü seviyede karbon monoksit kısa sürede toplanabilir ve sizi çabucak zayıf düşürerek ve kendinizi kurtarmayacağınız hale getirebilir. Ayrıca, öldürücü seviyede karbon monoksit, kapalı veya yeterince havalandırılmayan alan-

larda saatlerce veya günlerce kalabilir. Karbon monoksit zehirlenmesi bulgularından birini fark ederseniz, derhal o alanı terk edin, temiz hava alın ve TIBBİ MÜDAHALE İSTEYİN.

- Motoru kapalı alanlarda çalıştırmayın. Egzoz gazını fanlar vasıtasıyla veya kapı ya da pencereleri açarak havalandırmaya çalışsanız dahi, karbon monoksit kısa sürede tehlikeli seviyelere ulaşabilir.
- Motoru ambar, garaj veya otomobil sundurması gibi kısmen kapalı veya yeterli derecede havalandırılmayan alanlarda çalıştırmayın.
- Motoru pencereler ve kapılar gibi açık alanlar vasıtasıyla egzoz gazının bir binaya girebileceği açık alanlarda çalıştırmayın.

Yükleme

Motosikletinize aksesuarlar eklemek ya da eşya yüklemek, motosikletin ağırlık dağılımı değiştiği takdirde dengeyi ve kullanımı olumsuz yönde etkileyebilir. Kaza olasılığını önlemek için, motosikletinize eşya yüklerken ya da aksesuar eklerken son derece dikkatli olun.

Eşya yüklü ya da aksesuar eklenmiş bir motosikleti kullanırken özel dikkat gösterin. Burada, aşağıda aksesuarlar hakkında verilen bilgiler ile birlikte, motosikletinize eşya yüklerken izlemeniz gereken genel ilkeleri bulabilirsiniz: Sürücü, yolcu, aksesuarlar ve yüklerin toplam ağırlığı, maksimum yük sınırını aşmamalıdır. Aşırı yüklü bir aracın kullanılması, kazaya sebebiyet verebilir.

Maksimum yük:

186 kg (410 lb)

Bu ağırlık sınırları dahilinde yüklemeye yaparken, aşağıdakileri dikkate alın:

- Yük ve aksesuar ağırlığı mümkün olduğu kadar düşük ve motosiklette yakın tutulmalıdır. En ağır yüklerinizi aracın merkezine mümkün olduğu kadar yakın olarak güvenli bir şekilde koyun ve dengesizliği ve oransızlığı en aza indirmek için, ağırlığı aracınızın her iki tarafına olabildiği kadar aynı oranda dağıttığınızdan emin olun.
- Ağırlıkların kayması ani bir denge kaybına neden olabilir. Sürüşten önce aksesuarların ve yüklerin

motosiklete emniyetli bir şekilde bağlı olduğundan emin olun. Aksesuar bağlantılarını ve yük tutucularını sık sık kontrol edin.

- Yükünüz için süspansiyonu doğru şekilde ayarlayın (yalnızca süspansiyonu ayarlanabilen modellerde) ve lastiklerinizin basıncını kontrol edin.
- Gidona, ön çatala ya da ön çamurluğa hiçbir zaman geniş ve ağır cisimler bağlamayın. Uyku tulumu, sırt çantası, çadır gibi yükler, sürüşü dengesiz hale getirebilir ya da sürüş hakimiyetini olumsuz etkileyebilir.
- **Bu araç, karavan ve römork çekmek veya bir sepet bağlanmak üzere tasarlanmamıştır.**

Orijinal Yamaha Aksesuarları

Aracınız için aksesuar seçimi yapmak önemli bir karardır. Yalnızca Yamaha yetkili servisinde mevcut olan Orijinal Yamaha Aksesuarları, aracınızda kullanılması için Yamaha tarafından tasarlanmış, test edilmiş ve onaylanmıştır. Yamaha ile herhangi bir ilgisi olmayan birçok firma yedek parça ve

⚠ Güvenlik bilgileri

1

aksesuar üretmekte ve Yamaha modelleri için modifikasyonlar sunmaktadır. Yamaha, bu şirketlerin ürettiği bu ürünleri test edebilecek konumda değildir. Yamaha, bu nedenle, bir Yamaha yetkili servisi tarafından satılsa veya monte edilse dahi kendisi tarafından satılmayan aksesuarları ve özellikle önerilmiş olmayan değişiklikleri ne onaylayabilir ne de önerebilir.

Satış Sonrası Parçalar, Aksesuarlar ve Değişiklikler

Yamaha'nın orijinal aksesuarlarının tasarım ve kalitesine benzer ürünler bulurken, bazı yan sanayi aksesuar ve değişikliklerin size veya başkalarına karşı içerdiği potansiyel tehlikelerden dolayı uygun olmayabileceğini bilmeniz. Yan sanayi ürünlerin takılması veya aracınızda tasarım veya çalışma niteliklerini değiştiren değişiklikler yapılması sizi veya başkalarını ciddi yaralanma veya ölüm riski altına sokabilir. Aracınızda yapılan değişikliklerle ilgili yaralanmalardan siz sorumlusunuz. Aksesuar eklerken "Yükleme" bölümünde belirtilenlere ek olarak aşağıdaki tavsiyeleri de dikkate alın.

- Hiçbir zaman motosikletinizin per-

formansını zayıflatacak aksesuarlar takmayın ve yük taşımayın. Aksesuarların, yerden yüksekliği ya da dönüş yüksekliğini bir şekilde etkileyecek, süspansiyon hareket mesafesini, gidon hareket mesafesini ve kontrolünü kısıtlayacak ya da farları ve reflektörleri engelleyecek tipte olmadığından emin olun.

- Gidona ya da ön çatal bölgesine takılan aksesuarlar, kötü denge dağılımı ya da aerodinamik değişiklik nedeniyle denge-sizlik yaratabilir. Gidona ya da ön çatal bölgesine aksesuar eklenirse, mümkün olduğunca hafif olmalı ve minimum seviyede tutulmalıdır.
- Hantal ya da geniş aksesuarlar aerodinamik etkiler nedeniyle motosikletin dengesini ciddi biçimde etkileyebilir. Rüzgar motosikleti kaldırabilir ya da motosiklet çapraz rüzgarda dengesini kaybedebilir. Bu aksesuarlar geniş araçları geçerken veya onlar tarafından geçilirken denge kaybına da yol açabilir.
- Bazı aksesuarlar sürücüyü normal sürüş pozisyonundan ayı-

rabilir. Uygun olmayan sürüş pozisyonu, sürücünün hareket özgürlüğünü kısıtlar ve kontrol yeteneğini azaltabilir, bu nedenle bu tür aksesuarlar tavsiye edilmez.

- Elektrikli aksesuarlar eklerken dikkatli olun. Elektrikli aksesuarlar motosikletin elektrik sisteminin kapasitesini aşarsa, elektrik arızası meydana gelebilir ve bu nedenle beklenmedik bir anda motor gücü kesilebilir ya da farlar sönebilir.

Yan Sanayi Lastikler ve Jantlar

Motosikletinizle birlikte gelen lastikler ve jantlar, performans yeteneklerine uyum ve en iyi yol tutuşunu, frenleme performansını ve konforu sağlayacak şekilde tasarlanmıştır. Başka lastikler, jantlar, ölçüler ve kombinasyonlar uygun olmayabilir. Lastiklerinizi değiştirme konusunda daha fazla bilgi ve lastik özellikleri için 7-14 no'lu sayfaya bakın.

Motosikletin Taşınması

Bir başka araçla aracı taşımadan önce, aşağıdaki talimatlara uyduğunuzdan emin olun.

- Motosiklettaki sabitlenmemiş tüm nesnelere çıkarın.
- Yakıt musluğunun (mevcut ise) OFF (KAPALI) konumda olduğundan ve yakıt sızıntısı yapımadığından emin olun.
- Çekici veya taşıyıcı üzerinde ön tekerleği düz ileri bakacak şekilde tutun ve lastiği bir oluk içine yerleştirerek gidonun dönmesini engelleyin.
- Şanzımanı vitese alın (manuel şanzımanlı motosikletler için).
- Motosikletin şasi veya üst yapı gibi sabit parçalarına (kauçuk elcik kısımları, sinyal lambaları veya kırılabilir parçalar hariç) bağlanan halatlarla veya uygun kuşaklarla motosikleti sabitleyin. Kuşakların geçeceği kısımları dikkatle seçin; kuşaklar, taşıma sırasında boyalı yüzeylere sürünmemelidir.
- Süspansiyon, kuşaklar aracılığıyla bir miktar sıkıştırılmış olmalıdır, aksi takdirde taşıma sırasında motosiklet zıplayabilir.

Açıklama

Soldan görünüm

2

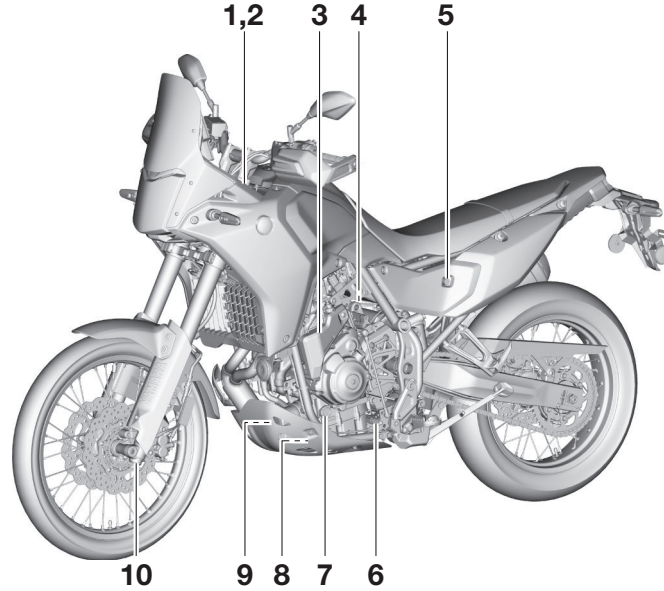

1. Yay ön yükü ayar civatası (sayfa 4-32)
2. Ön çatal sönümlenme kuvveti ayarlama vidası (sayfa 4-32)
3. Soğutma suyu haznesi (sayfa 7-10)
4. Kanister (sayfa 7-9)
5. Sele kilidi (sayfa 4-31)
6. Vites pedalı (sayfa 4-25)
7. Motor yağı seviye kontrol gözü (sayfa 7-9)
8. Motor yağı tahliye civatası (sayfa 7-9)

9. Yağ filtresi kartuşu (sayfa 7-9)
10. Sıkıştırma sönümlenme kuvveti ayar vidası (sayfa 4-34)

Sağdan görünüm

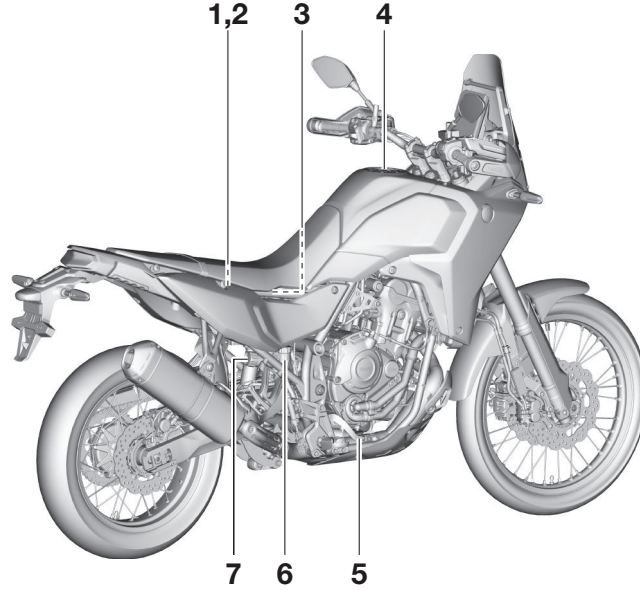

1. Ana sigorta (sayfa 7-30)
2. Sigorta kutusu (sayfa 7-30)
3. Akü (sayfa 7-28)
4. Yakıt deposu kapağı (sayfa 4-28)
5. Fren pedali (sayfa 4-26)
6. Arka fren hidroliği haznesi (sayfa 7-19)
7. Amortisör grubu yayı önyük ayar düğmesi (sayfa 4-34)

Açıklama

Göstergeler ve kumandalar

2

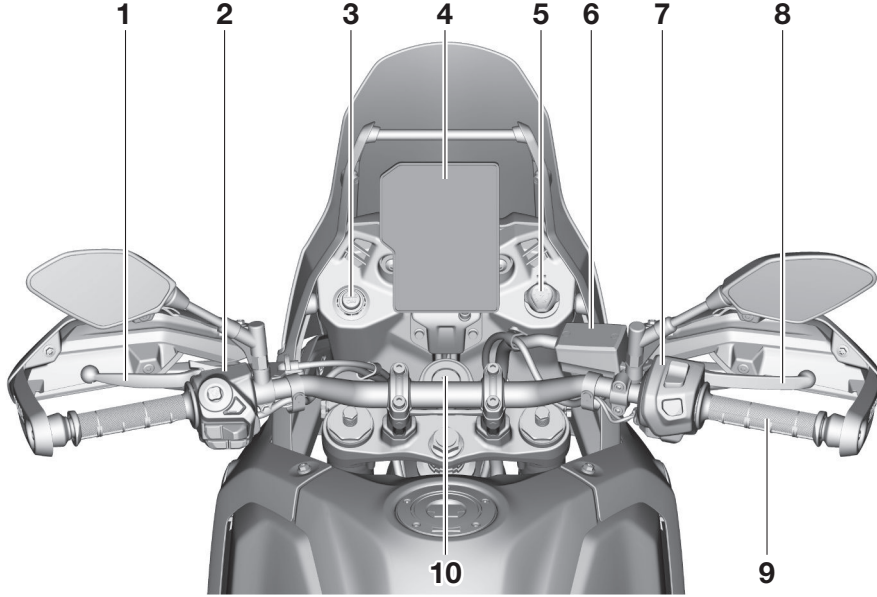

1. Debriyaj kolu (sayfa 4-24)
2. Sol gidon düğmeleri (sayfa 4-3)
3. "ABS" düğmesi (sayfa 4-5)
4. Çok fonksiyonlu gösterge ünitesi (sayfa 4-9)
5. USB Tip C girişi (sayfa 4-37)
6. Ön fren hidroliği haznesi (sayfa 7-19)
7. Sağ gidon düğmeleri (sayfa 4-3)
8. Fren kolu (sayfa 4-26)

9. Gaz kolu
10. Kontak anahtarı/gidon kilidi (sayfa 4-2)

Akıllı özellikler: Giriş

⚠ UYARI

- Sürüş esnasında dikkat eksikliği ölüm veya ciddi yaralanmalara yol açabilir. Gözlerinizi ve zihninizi yolda tutarak daima sürüşe konsantre olun.
- Ayar değişikliği yapmadan önce aracı durdurun.
- Sürüş esnasında ayarları değiştirmek, dikkatinizi dağıtabilir ve kaza riskini artırabilir.
- Sürüş sırasında ellerinizi giddondan asla çekmeyin.
- Çevrenizdeki farkındalığı sürdürmek ve güvenliği sağlamak için ses seviyesini düşük tutun.

Bu araç, bir iletişim kontrol ünitesi (CCU) ve telefonunuzdaki MyRide uygulaması aracılığıyla araca bağlanan, akıllı telefonunuzu kullanan kapsamlı bir akıllı özellikler paketi ile donatılmıştır.

- Adım-Adım GPS Navigasyonu (sayfa 4-16)
- Telefon (sayfa 4-20)
- Müzik çalar (sayfa 4-17)

- Akıllı telefon bildirimleri (sayfa 4-21)
- Hava durumu bilgisi (sayfa 4-17)
- Saat otomatik güncelleme (sayfa 4-23)

İPUCU

- Araç gücü açıldıktan veya akü tekrar bağlandıktan sonra CCU'nun Bluetooth bağlantısını kurulması biraz zaman alır.
- Bazı bağlantı özelliklerinin menü sisteminde işlevsel hale gelebilmesi için, bağlı akıllı telefonda etkinleştirilmesi gerekir.
- Akıllı telefonunuza ve/veya işletim sistemi sürümünüze bağlı olarak bazı özellikler kullanılamayabilir.
- Bazı müzik, sosyal ağlar ve diğer akıllı telefon uygulamaları ve kullaklıklar düzgün çalışmayabilir ve/veya düzgün görüntülenmeyebilir.
- Aşağıdakiler bağlantı işlevlerini etkileyebilir:
 - Akıllı telefon ağ bağlantısı meşgul.
 - Akıllı telefonun GPS sinyali dengesiz.

- Bluetooth bağlantısı kararsız.
- Akıllı telefona aynı anda çok fazla cihaz bağlı.

DİKKAT

Bluetooth bağlantısı aşağıdaki durumlarda çalışmayabilir.

- Güçlü radyo dalgalarının veya diğer elektromanyetik sesin olduğu bir ortama koyulursa.
- Yakında güçlü radyo dalgaları yayan tesislerde (TV veya radyo kuleleri, elektrik santralleri, yayın istasyonları, havaalanları, vs.).

Akıllı özelliklere menü sistemi üzerinden erişilir (sayfa 4-19).

Akıllı Telefon Bağlantısı

MyRide uygulaması



MyRide, CCU ile akıllı telefonunuz arasındaki bağlantıyı tamamlamak için gerekli olan ücretsiz bir uygulamadır.

İPUCU

- MyRide uygulamasını kullanmak için MyRide kullanım koşullarını kabul etmeniz gerekir.
- MyRide uygulaması, tüm akıllı telefon cihazlarında veya OS (işletim sistemi) sürümlerinde çalışmayabilir.
- Navigasyon ve diğer özellikler için, akıllı telefon cihazınızda GPS erişim izninin “Her zaman izin ver” olarak ayarlanmasını gerektirir.
- Her akıllı telefon farklı şekilde çalışır; bağlantı, Bluetooth araması, uygulama izinleri ve diğer ayarlarla ilgili telefonun kendi talimatlarına bakın.
- Bazı bağlantı ve/veya görüntüleme işlevleri, MyRide uygulamasının sonraki güncellemeleriyle değişebilir ve bu nedenle bu kılavuzun içeriğinden farklı olabilir.

İlk Kurulum (MyRide uygulaması)

CCU ve akıllı telefonunuzu eşleştirme

1. Aşağıdaki QR kodunu tarayarak MyRide uygulamasını indirin veya bir uygulama mağazasında adıyla arayın.
2. Seleyi açın. (4-31 no'lu sayfaya bakın.)
3. CCU'yu bulun ve QR kodunu MyRide uygulamasıyla tarayın.

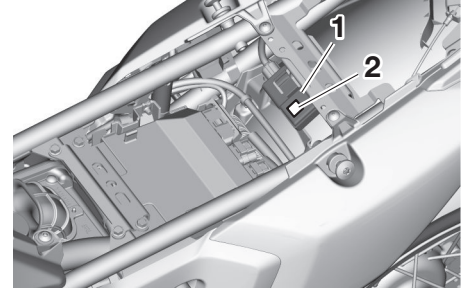

1. CCU (İletişim Kontrol Ünitesi)
2. CCU QR Kodu

İPUCU

CCU, MyRide uygulamasında VIN (araç tanımlama numarası) girilerek de eşleştirilebilir. (10-1 no'lu sayfaya bakın.)

4. Eşleştirme tamamlandığında akıllı telefon pil seviyesi göstergesi “🔋” ve MyRide uygulaması göstergesi “App” yanar.



1. Akıllı telefon pil seviyesi göstergesi “🔋”
2. Akıllı telefon bağlantı göstergesi “App”

İPUCU

- Akıllı telefon eşleştirildikten sonra CCU'ya kaydedilir. Motosiklet bir sonraki sefer çalıştırıldığında ve MyRide uygulaması aktif olduğunda, bağlantı otomatik olarak kurulur.
- CCU'ya aynı anda yalnızca bir akıllı telefon bağlanabilir.
- CCU'da birden fazla telefon kayıtlıysa, ilk erişen telefon bağlanacaktır.

İlk kurulum: Adım-Adım navigasyon

⚠ UYARI

- Navigasyon sistemini kullanmadan önce aracı daima durdurun.
- Gözlerinizi ve zihninizi yolda tutarak daima sürüşe konsantre olun.

Bu araç, görsel ve metinsel uyarılarla rota yönlendirmesi sağlayan Turn by Turn–Adım-Adım navigasyon sistemiyle donatılmıştır. Turn by Turn–Adım-Adım navigasyon sistemini kullanmak için, MyRide uygulamasındaki talimatları izleyerek GPS izinlerini ayarlayın ve Google hizmet şartlarını kabul edin.

İPUCU

- MyRide uygulamasındaki navigasyon verileri Google Haritalar üzerinden elde edilir. Google Haritalar'ı kullanmanız, Google Haritalar kullanım koşullarını kabul etmenize tabidir. Yamaha, Google'ın kullanımından kaynaklanan hiçbir zarardan sorumlu tutulamaz.
- Akıllı telefonunuzun ayarlarında MyRide uygulamasının GPS erişim izinlerinin “Her zaman izin ver” olarak ayarlanması gerekir.
- Güzergah kılavuzu aktifken, varış noktasındaki hava durumu bilgileri görüntülenecektir.

Bluetooth kulaklık eşleştirme

Akıllı telefonunuzu eşleştirmek/bağlanmak için kulaklık üreticinizin talimatlarını izleyin.

Gösterge ve kumanda fonksiyonları

İmmobilizer sistemi

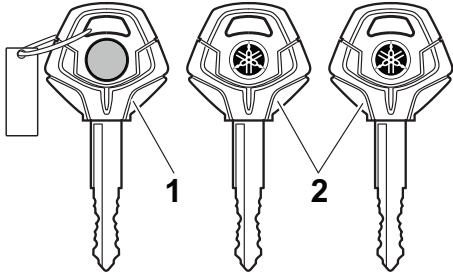

1. Yeniden kod tanımlama anahtarı (kırmızı noktalı)
2. Standart anahtarlar (siyah başlıklı)

Bu motosiklet, standart anahtarlardaki şifreleri yeniden kaydederek hırsızlığı önleyen bir immobilizer sistemiyle donatılmıştır. Bu sistem aşağıdakileri içerir:

- yeniden kod tanımlama anahtarı
- iki standart anahtar
- bir verici (her bir anahtar)
- bir immobilizer ünitesi (motosiklette)
- bir ECU (motosiklette)
- bir sistem gösterge lambası (sayfa 4-7)

Anahtarlar hakkında

Yeniden kod tanımlama anahtarı, her bir standart anahtar kodları tanımlamak için kullanılır. Kod yeniden tanımlama anahtarını güvenli bir yerde saklayın. Günlük kullanım için standart bir anahtar kullanın.

Anahtar değişimi veya yeniden tanımlama gerektiğinde, motosikleti ve anahtarı kalan standart anahtarlarla birlikte Yamaha yetkili servisine getirin ve yeniden tanımlanmalarını sağlayın.

İPUCU

- Başka bir immobilizer sisteminin anahtarlarını bu motosikletin yeniden şifre tanımlama anahtarlarından uzak tutun.
- Başka immobilizer sistemlerinin anahtarlarını kontak anahtarı yuvasından uzak tutun çünkü sinyallerin karışmasına neden olabilir.

DİKKAT

YENİDEN KOD TANIMLAMA ANAHTARINI KAYBETMEYİN! KAYBERSENİZ DERHAL YETKİLİ SERVİSİNİZE BAŞVURUN! Yeniden kod tanımlama anahtarı kaybedilirse, mevcut standart anahtarlar motosikleti çalıştırmak için kullanılabilir. Ancak, yeni bir standart anahtar kaydetmek mümkün değildir. Tüm anahtarlar kaybedilirse, immobilizer sisteminin tamamı değiştirilmelidir. Dolayısıyla, anahtarları dikkatli bir şekilde muhafaza edin.

- Suya daldırmayın.
- Yüksek sıcaklıklara maruz bırakmayın.
- Mıknatıslardan uzak tutun.
- Elektrik sinyalleri üreten nesnelere uzak tutun.
- Darbelere maruz bırakmayın.
- Taşlamayın veya üzerinde değişiklik yapmayın.
- Sökmeyin.
- Herhangi bir immobilizer sisteminin iki anahtarını aynı halkaya takmayın.

Kontak anahtarı/gidon kilidi

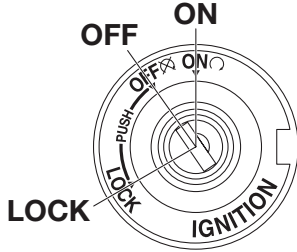

Kontak anahtarı/gidon kilidi, ateşleme ve aydınlatma sistemlerini kontrol eder ve gidonun kilitlemesi için kullanılır. Çeşitli konumları aşağıda açıklanmıştır.

İPUCU

Motosikletin normal kullanımında standart anahtarı (siyah başlıklı) kullandığınızdan emin olun. Yeniden şifre tanımlama anahtarını (kırmızı başlıklı) kaybetme riskini azaltmak için güvenli bir yerde saklayın ve yalnızca yeniden şifre kaydetmek için kullanın.

ON – AÇIK

Tüm elektrik devreleri çalışmaya hazırdır ve aydınlatmalar yanar. Motor

çalıştırılabilir. Bu konumda anahtar çıkarılamaz.

İPUCU

- Akünün boşalmasını önlemek amacıyla, kontağı motoru çalıştırmadan uzun süre açık bırakmayın.
- Motor çalıştırıldığında far otomatik olarak yanar.
- Motor bayılacak olsa dahi, kontak kapatıldığında far yanmaya devam eder.

OFF – KAPALI

Tüm elektrikli sistemler kapalıdır. Anahtar çıkarılabilir.



Motosiklet hareket halindeyken kontak anahtarını asla KAPALI veya KİLİTLİ konumuna getirmeyin. Aksi takdirde, elektrikli sistemler kontrol kaybına veya kazaya yol açabilecek şekilde kapanır.

LOCK – KİLİTLİ

Gidon kilitlenir ve tüm elektrikli sistemler kapatılır. Anahtar çıkarılabilir.

Gidonu kilitlemek için

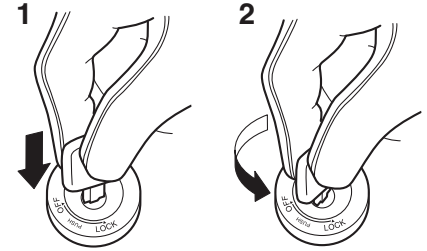

1. Bastırın.
2. Çevirin.

1. Gidonu sola doğru tamamen çevirin.
2. Anahtar “KAPALI” konumundayken, anahtarı bastırın ve “KİLİTLİ” konumuna çevirin.

Gösterge ve kumanda fonksiyonları

3. Anahtarı çıkarın.

İPUCU

Gidon kilitlenmezse, biraz sağa doğru geri çevirmeyi deneyin.

Gidon kilidini açmak için

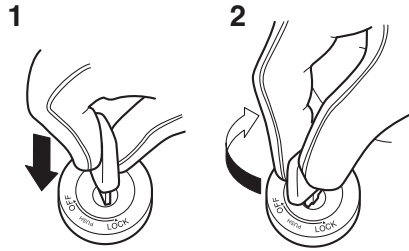

1. Bastırın.
2. Çevirin.

Anahtarı takın ve "OFF" konuma getirin.

Gidon düğmeleri

Sol

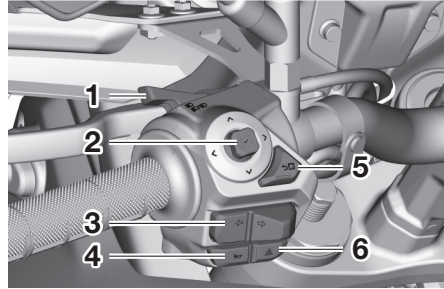

1. Reosta/selektör düğmesi "☰/☷"
2. Kumanda kolu (joystick) "✓"
3. Sinyal düğmesi "↔"
4. Korna düğmesi "📢"
5. Ana sayfa düğmesi "🏠"
6. Dörtlü flaşör düğmesi "⚡"

Sağ

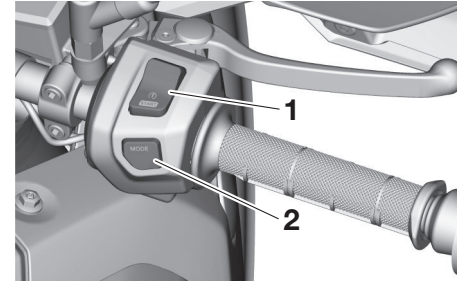

1. Marş düğmesi "⊗/⊙/⊚"
2. YRC mod düğmesi "MODE"

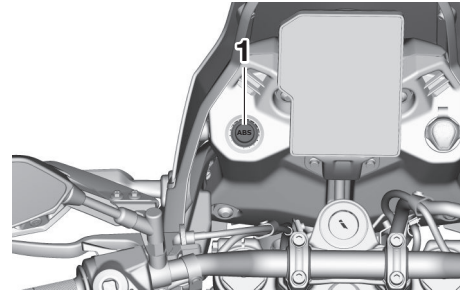

1. "ABS" düğmesi

Gösterge ve kumanda fonksiyonları

Reosta/selektör düğmesi “☰/☷”

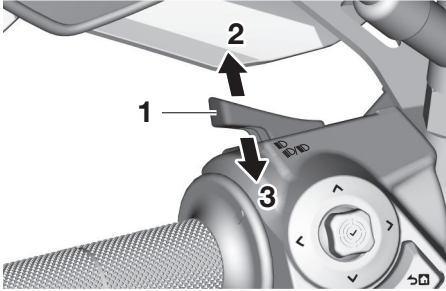

1. Reosta/selektör düğmesi “☰/☷”
2. Yön A
3. Yön B

Uzun farı açmak için bu düğmeyi dışarı doğru (A yönüne) itin. Kısa farı açmak için bu düğmeyi içeriye doğru (B yönüne) itin.

Farlar kısa huzmeye ayarlıyken, düğmeyi içeriye doğru (B yönü) iterek kısa süreliğine uzun huzmeyi yakabilirsiniz.

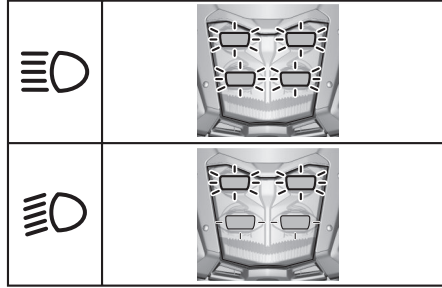

İPUCU

Farlar kısa huzmeye ayarlandığında, alttaki iki far düşük güç ayarında yanar.

Sinyal düğmesi “←/→”

Bu düğme sinyal lambalarını kontrol eder. Bu 2 aşamalı bir düğmedir, hafif veya sert bastığınızda farklı bir etki yaratır.

Hafif basma: Sinyal vermek istediğiniz yöne doğru, tık sesi duyulana kadar düğmeye hafifçe bastırın. İlgili sinyal lambası üç kez yanıp sönecek ve duracaktır.

Sert basma: Sinyal vermek istediğiniz yöne doğru, tık sesi duyulana kadar düğmeyi sertçe bastırın. Aşağıdaki koşulların tümü oluşana kadar ilgi-

li sinyal lambası sürekli olarak yanıp sönecektir:

- Araç yaklaşık 150 m (490 ft) yol alır.
- 15 saniyeden fazla zaman geçmiştir.
- Araç hızı 5 km/h değerinden (3 mil/saat) değerinden fazladır.

DİKKAT

Koşullara bağlı olarak sinyal, belirlenen süre veya kat edilen mesafe içerisinde otomatik olarak kapanmayabilir.

Sinyal lambasını manuel olarak kapatmak için düğmeye aynı yönde ikinci kez basın.

Korna düğmesi “☰”

Korna çalmak için, bu düğmeye basın.

Marş düğmesi “☒/☑/☷”

Marş motoru ile motoru döndürmek için bu düğmeyi “☑” konumuna getirin ve sonra da düğmeyi “☷” yönünde aşağıya doğru bastırın.

Gösterge ve kumanda fonksiyonları

Motoru çalıştırmadan önce 6-2 no'lu sayfada yer alan motor çalıştırma talimatlarına bakın.

Hakimiyetin kaybolması gibi acil durumlarda aracı durdurmak için düğmeyi “☒” konumuna getirin.

4 Dörtlü flaşör düğmesi “△”

Dörtlü flaşörleri yakmak için anahtarı konumuna getirin (tüm sinyal lambaları aynı anda yanıp söner). Dörtlü flaşörü acil bir durumda ve aracınız trafik için tehlikeli bir yerde durduğunda trafikteki diğer sürücüleri uyarmak amacıyla kullanın.

Dörtlü flaşörler, sadece ana düğme “ON” konumunda olduğunda açılıp kapatılabilir. Ana düğmeyi “OFF” veya “LOCK” konumuna aldığınızda dörtlü flaşörler çalışmaya devam edecektir. Dörtlü flaşörü kapatmak için, kontağı “ON” konumuna alın ve dörtlü flaşör düğmesine tekrar basın.

DİKKAT

Motor çalışmıyorken dörtlü flaşörü çok uzun süre kullanmayın, aksi takdirde akü boşalabilir.

“MODE” düğmesi

Bu düğmeye kısa süre bastığınızda ana ekranın alt kısmında bulunan MODE görüntüleme penceresi açılır. Daha fazla bilgi için 4-14 no'lu sayfaya bakın.

Kumanda kolu (Joystick) “✓” ve ana sayfa düğmesi “☒”

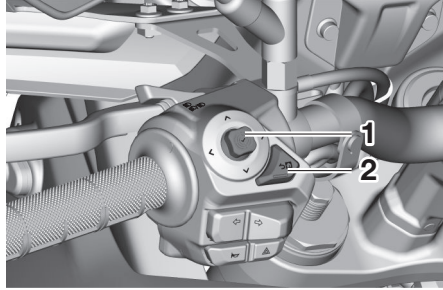

1. Kumanda kolu
2. Ana sayfa düğmesi “☒”

Bunlar ekran/menü sistemini kontrol etmek için kullanılır.

Bu kılavuz, menü kontrollerinin kullanımını açıklamak için aşağıdaki terimleri kullanır:

Kısa basma	Kumanda koluna (joystick) veya düğmeye kısaca basma
Uzun basma	Düğmeye 1 saniye süreyle basma

İşlevlerinin daha ayrıntılı açıklamaları için 4-9 ve 4-19 no.lu sayfalara bakın.

“ABS” düğmesi

Bu düğme kilitlenme önleyici fren sistemini (ABS) devre dışı bırakır/etkinleştirir.

ABS'yi devre dışı bırakmak için:

“ABS” düğmesine 2 saniye süreyle basılı tutun. ABS, MODE ekranındaki önceki ayara bağlı olarak ABS OFF veya REAR ABS OFF konumuna alınarak devre dışı kalacaktır. (4-14 no'lu sayfaya bakın.)

ABS OFF gösterge lambası “(ABS)” yanacak ve ABS modu göstergesi “ABS OFF” / “REAR ABS OFF” şeklinde görünecektir.

ABS'yi etkinleştirmek için:





“ABS” düğmesine kısa süreli basın. ABS OFF gösterge lambası “(ABS)” sönecek ve ABS modu göstergesi sönecektir.

İPUCU

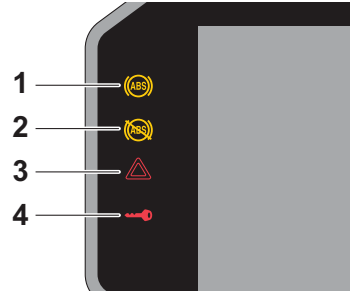
- Araç hareket halindeyken “ABS” düğmesi çalışmaz.
- ABS yeniden devreye girdiğinde, ABS modu göstergesi ve ABS OFF gösterge lambası “” sönecektir.

Gösterge lambaları ve uyarı lambaları



1. ABS uyarı lambası “”
2. ABS OFF gösterge lambası “”
3. Flaşör lambası “”
4. İmmobilizer sistemi gösterge lambası “”

Flaşör lambası “”

Flaşör düğmesi “” konumuna alındığında bu lamba yanıp sönmeye başlayacaktır.

ABS uyarı lambası “”

Bu uyarı lambası kontak açıldığında yanar ve sürüşe başladıktan sonra söner. Sürüş esnasında bu uyarı lambası yanarsa, kilitleme önleyici fren sistemi düzgün çalışmayabilir.

⚠ UYARI

ABS uyarı lambası 10 km/h hıza ulaştıktan sonra sönmezse veya sürüş sırasında yanarsa:

- Ani frenleme sırasında tekerlek kilitlemesi ihtimaline karşı ekstra dikkatli olun.
- Aracı en kısa zamanda bir Yamaha yetkili servisine kontrol ettirin.

ABS OFF gösterge lambası “”

Bu gösterge lambası, kilitleme önleyici fren sistemi manuel olarak devre dışı bırakıldığında yanar, aynı anda ABS modu göstergesi de yanar. (4-11 no’lu sayfaya bakın.)

İPUCU

ABS aşağıdaki eylemlere kadar devre dışı kalacaktır:

- Kontak kapatılır.
- Araç hareketsizken “ABS” düğmesine basılır.
- ABS, araç hareket halinde değilken menü sistemi aracılığıyla yeniden etkinleştirilir.

Gösterge ve kumanda fonksiyonları

⚠ UYARI

ABS açırken daima asfalt yollarda sürüş yapın. ABS'yi yalnızca kaplamalı olmayan yüzeylerde sürüş yaparken kapatın.

4

İmmobilizer sistemi gösterge lambası “”

Kontak kapatılıp 30 saniye geçtikten sonra gösterge lambası immobilizer sisteminin etkinleştirildiğini göstermek için yanıp sönmeye başlayacaktır. 24 saat sonra, gösterge lambası yanıp sönmeyi bırakır ancak immobilizer sistemi hala devrededir.

İPUCU

Kontak açıldığında bu lamba birkaç saniye süreyle yanmalı ve sonra sönmelidir. Lamba yanmazsa veya belli bir süre sonra sönmese, elektrik devresini bir Yamaha Yetkili Servisi'ne kontrol ettirin.

Vericinin parazitlerden etkilenmesi

İmmobilizer sistemi gösterge lambası 5 defa yavaşça ve ardından 2 defa hızla yanıp sönerse, alıcı-verici parazitlenmesi söz konusu olabilir. Bu durumda aşağıdakini deneyin.

1. Kontak anahtarının yakınında başka immobilizer anahtarları olmadığından emin olun.
2. Motoru çalıştırmak için yeniden şifre kayıt anahtarını kullanın.
3. Motor çalışırsa, motoru durdurun ve standart anahtarlarla motoru çalıştırmayı deneyin.
4. Standart anahtarların biri ya da her ikisi de motosikleti çalıştırmazsa, motosikleti ve 3 anahtarın tümünü bir Yamaha yetkili servisine götürün ve standart anahtarları yeniden kaydettirin.

Gösterge ve kumanda fonksiyonları

Ekran

Explorer

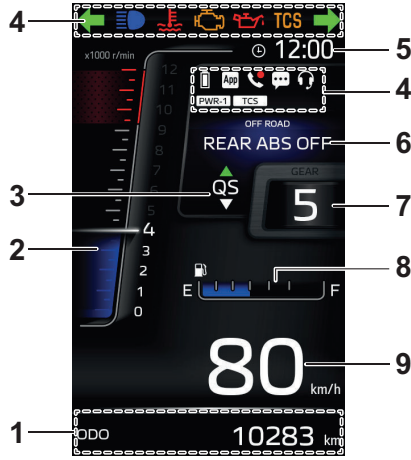

1. Araç bilgi ekranı
2. Devir göstergesi
3. Hızlı vites değiştirici "QS" (mevcut ise)
4. Gösterge simgeleri
5. Saat
6. ABS modu göstergesi
7. Vites göstergesi
8. Yakıt göstergesi
9. Hız göstergesi

Street



10. Soğutma suyu sıcaklığı göstergesi

Gösterge ve kumanda fonksiyonları

Ana ekran

Ekranın ana ekranı iki farklı temaya sahip; “Explorer” ve “Street”. Bazı işlevler tüm temalarda mevcut değildir. (4-20 no’lu sayfaya bakın.)

⚠ UYARI

Ayar değişikliği yapmadan önce motosikleti durdurun. Sürüş esnasında ayarları değiştirmek, dikkatinizi dağıtabilir ve kaza riskini artırabilir.

İPUCU

- Bu modelde, iyi kontrast ve çeşitli aydınlatma koşullarında okunabilirlik için ince film transistörlü sıvı kristal ekran (TFT LCD) kullanılmıştır. Fakat bu teknolojinin doğasından dolayı, az miktarda pikselin etkin olmaması normaldir.
- Gösterge birimleri, kilometre/mil ve Santigrat/Fahrenheit arasında değiştirilebilir. (4-23 no’lu sayfaya bakın.)

Hız göstergesi

Hız göstergesi, aracın seyir hızını gösterir.

Devir göstergesi

Devir göstergesi, krank milinin dönüş hızı ile dakikadaki devir sayısı (d/dk) olarak ölçülen motor devrini gösterir.

DİKKAT

Motoru, devir göstergesinin kırmızı bölgesinde çalıştırmayın. Kırmızı bölge: 9400 d/dk ve üzeri

Yakıt göstergesi

Yakıt göstergesi, yakıt deposundaki yakıtın miktarını gösterir. Yakıt seviyesi azaldıkça gösterge segmentleri “F” (dolu) konumundan “E” (boş) konumuna doğru yaklaşır.

En son segment yanıp sönmeye başladığında, en kısa zamanda yakıt alın.

İPUCU

Tüm yakıt göstergesi segmentleri yanıp sönyorsa, aracı Yamaha yetkili servisinde kontrol ettirin.

DİKKAT

Araç yakıtının tamamen bitmesine izin vermeyin. Bu, katalitik konvertörün zarar görmesine neden olur.

Soğutma suyu sıcaklığı göstergesi

Soğutma suyu sıcaklığı göstergesi, radyatör suyunun sıcaklığını gösterir. Soğutma suyu çok sıcak olduğunda üst segment yanıp sönecektir.

İPUCU

- Soğutma suyu sıcaklığı göstergesi yalnızca Street temasında mevcuttur.
- Tüm soğutma suyu sıcaklığı göstergesi segmentleri yanıp sönyorsa, aracı Yamaha yetkili servisinde kontrol ettirin.

Saat “⊕”

Saat, 12 saatlik zaman sistemini kullanır.

Vites göstergesi

Bu, şanzımanın hangi viteste olduğunu gösterir. Bu modelin 6 vitesi ve bir boş konumu vardır. Boş vites konumu “N” ile gösterilir.

İPUCU

Bir hata meydana gelirse, “-” gösterilecektir.

Soğutma suyu sıcaklığı uyarı göstergesi “”

Bu gösterge, soğutma suyu sıcaklığı yüksek olduğunda görünür. Aracı durdurun ve motoru kapatın. Motorun soğumasına izin verin.

DİKKAT

Motor aşırı ısınmışsa, motoru durdurun ve sürüşe devam etmeyin.

Çekiş kontrol sistemi göstergesi “”

TCS (Çekiş Kontrol Sistemi) kapalı konuma getirildiğinde bu gösterge yanacaktır. Sürüş esnasında TCS (çekiş kontrol sistemi) devreye girdiğinde bu gösterge yanıp söner.

İPUCU

Araç çalıştırıldığında bu göstergenin birkaç saniye yanması ve ardından sönmesi gerekir. Gösterge yanmazsa veya yanık kalırsa aracınızı bir Yamaha servisine kontrol ettirin.

Yağ basıncı uyarı göstergesi “”

Bu gösterge, yağ basıncı düşük olduğunda yanar. Motosikletin gücü ilk defa açıldığında, motor yağı basıncı henüz oluşmaktadır bu yüzden bu gösterge motor çalıştırılana kadar görüntülenir.

İPUCU

Bir arıza tespit edilirse, yağ basıncı uyarı lambası yanıp sönmeye başlar.

DİKKAT

Motor yağı basıncı düşükse sürüşe devam etmeyin.

Arıza göstergesi (MIL) “”

Bu simge, motorda veya diğer bir motosiklet kontrol sisteminde bir sorun saptandığında yanar. Bu durumda motosikleti bir Yamaha yetkili servisine kontrol ettirin.

İPUCU

Kontakt açıldığında bu simge kısa bir süre yanmalı ve sonra sönmelidir. Simge görüntülenmezse veya yanık kalırsa, motosikleti bir Yamaha yetkili servisinde kontrol ettirin.

DİKKAT

MIL yanıp sönmeye başlarsa, egzoz sistemine zarar vermemek için motor devrini düşürün.

İPUCU

Motor, emisyon kontrol sisteminin bozulmasını veya arızasını tespit etmek için yerleşik teşhis sistemi ile hassas bir şekilde kontrol edilir. Bu nedenle, arıza göstergesi (MIL) simgesi, araç modifikasyonları, bakım eksikliği veya motosikletin aşırı veya yanlış kullanımını nedeniyle yanabilir veya yanıp sönebilir. Bunu önlemek için aşağıdaki hususlara dikkat edin:

- Motor kontrol ünitesinin yazılımında değişiklik yapmaya çalışmayın.
- Motor kontrol ünitesine parazit yapabilecek elektrikli aksesuarlar eklemeyin.

Gösterge ve kumanda fonksiyonları

4

- Süspansiyon, buji, enjektör, egzoz sistemi gibi yan sanayi parça ve aksesuarlar kullanmayın.
- Aktarma organları özelliklerini değiştirmeyin (zincir, sproket, lastik, tekerlek vb.). O2 sensörünü, hava emme sistemini veya egzoz parçalarını (katalizörler veya EXUP vb.) çıkarmayın veya değiştirmeyin.
- Tahrik zincirini iyi koruyun.
- Lastik basıncını doğru seviyede tutun.
- Arka frenin sürtünmesini önlemek için fren pedalını uygun yüksekte tutun.
- Aracı aşırıya kaçan bir tutumla kullanmayın. Örneğin gazın devamlı veya fazlaca açılıp kapanması, motosiklet yarışları, patinaj çekmek, tek tekerlek üzerinde kullanmak, uzunca yarım debriyaj kullanımı vb.

Uzun huzme göstergesi “”

Bu gösterge, uzun far yakıldığında görüntülenir.

Sinyal göstergeleri “”/””



Sinyal yanıp sönüyorken, ilgili gösterge de yanıp söner.

PWR modu göstergesi “”/ “”

PWR modu göstergesi, seçili olan PWR modunu görüntüler.

“MODE” düğmesi ve MODE ekranı ile değiştirilebilen iki adet PWR modu bulunmaktadır. (4-14 no’lu sayfaya bakın.)

TCS mod göstergesi “”

Çekiş kontrol sistemi açık olduğunda TCS mod göstergesi “” yanacaktır. Çekiş kontrol sistemi kapalı olduğunda TCS mod göstergesi söner ve çekiş kontrol uyarı göstergesi “” yanar.

TCS, “MODE” düğmesi ve MODE ekranı ile açılıp/kapatılabilir. (4-14 no’lu sayfaya bakın.)

ABS modu göstergesi

Bu gösterge, seçili durumdaki ABS modunu gösterir. “MODE” düğmesi ve MODE ekranı ile değiştirilebilen 3 adet ABS modu bulunmaktadır. (4-14 no’lu sayfaya bakın.)

ABS durumu	Ekranda belirtilen
ABS açık	Gösterge kapalı
Arka tekerlek ABS’si kapalı	“REAR ABS OFF/ARKA ABS KAPALI” ve “OFF ROAD/ARAZI”
ABS kapalı	“ABS OFF/ABS KAPALI” ve “OFF ROAD/ARAZI”

Akıllı telefon pil seviyesi göstergesi “”

Bu gösterge, bağlı olan akıllı telefonun pil seviyesini gösterir.

- Simge kapalı: Bağlı akıllı telefon yok.
- “”: Orta çubuk, pil seviyesini göstermek için yukarı ve aşağı doğru hareket eder.

Pil seviyesi düşük olduğunda ortadaki çubuk kırmızıya dönecektir.

İPUCU

Sembolle gösterilen pil seviyesi, akıllı telefonda görüntülenen pil düzeyiyle her zaman tutarlı olmayabilir.

MyRide uygulama göstergesi “”

Bu gösterge, MyRide uygulaması araca başarıyla bağlandığında yanar.

Telefon Göstergesi “📞”/“📞”

Bu sembol, etkin bir arama olduğunda yeşil, yakın zamanda cevapsız bir arama olduğunda kırmızı renkte yanar. Araç elektriği açılıp/kapandığında veya menü sisteminde “Gelen Çağrılar” listesi açıldığında cevapsız çağrı simgesi kaybolacaktır. (4-20 no’lu sayfaya bakın.)

Bildirim Göstergesi “📧”

Bağlı akıllı telefon bir SNS, E-posta veya başka bir bildirim aldığında bu sembol yanar. Araç elektriği kesilinceye kadar veya menü sisteminde “Notification-Bildirim” listesi açılınca ya kadar yanık kalacaktır. (4-21 no’lu sayfaya bakın.)

İPUCU

- Bu fonksiyon yalnızca bir akıllı telefon MyRide uygulaması aracılığıyla CCU’ya bağlandığında çalışır.
- Akıllı telefondaki MyRide uygulamasına bildirimlere erişim izni verilmelidir.

Kulaklık Göstergesi “🎧”

Bu sembol, Bluetooth kulaklık akıllı telefona bağlıysa yanar.

İPUCU

Bazı akıllı telefonlarda, telefon görüşmeleri sırasında bu sembol sönebilir.

Hızlı Vites Değiştirme Göstergesi “QS”

Bu simge ve beraberindeki ok simgeleri hızlı vites değiştiricinin durumunu gösterir.

Sembol kapalı: hızlı vites değiştirici devre dışı.

“▲”: Sistem vites yükseltme için aktif ancak şu anda hızlı vites değiştirme yapamıyor.

“▼”: Sistem vites küçültme için aktif ancak şu anda hızlı vites değiştirme yapamıyor.

“▲”: Hızlı vites yükseltme mümkün.

“▼”: Hızlı vites küçültme mümkün.

İPUCU

- Vites yükseltme ve vites düşürme işlevleri bağımsızdır ve menü sisteminde ayrı ayrı etkinleştirilebilir.
- Hızlı vites değiştirici hakkında daha fazla bilgi için sayfaya bakın.

Bilgi Ekranı

Bilgi ekranı, araç operatörüne yardımcı olacak çeşitli işlevleri ve bilgileri içeren ana ekranın bir bölümüdür.

Bilgi ekranı öğeleri şunlardır:

“ODO”: kilometre sayacı

“TRIP 1”: Mesafe göstergesi 1

“TRIP 2”: Mesafe göstergesi 2

“TRIP CD”: geri sayım kilometre sayacı

“TRIP F”: yakıt rezervi mesafe sayacı

“INST FUEL”: anlık yakıt tüketimi

“AVG FUEL”: ortalama yakıt tüketimi

“COOLANT”: motor soğutma suyu sıcaklığı

“AIR”: hava sıcaklığı

Öğeler arasında geçiş yapmak için kumanda kolunu (joystick) yukarı-aşağı hareket ettirin.

İPUCU

- “TRIP 1”, “TRIP 2”, “TRIP CD”, “TRIP F” ve “AVG FUEL” öğeleri ayrı ayrı sıfırlanabilir.
- “TRIP CD” öğesi de ayarlanabilir.
- “Street” temasında iki öğe aynı anda görüntülenir.

Gösterge ve kumanda fonksiyonları

4

Bilgi ekranı öğelerini sıfırlamak için:
Görüntülenen bir öğe sıfırlanabiliyorsa, “✓” düğmesine kısa basıldığında öğe vurgulanır. Vurgulandıktan sonra “✓” düğmesine uzun süreli basın, öğe sıfırlanacaktır.

Kilometre sayacı “ODO”:

Kilometre sayacı, aracın kat etmiş olduğu toplam mesafeyi gösterir.

İPUCU

Kilometre sayacı 999999 km (621370 mil) değerinde kilitlenir ve sıfırlanamaz.

Mesafe sayacı “TRIP 1” /”TRIP 2”:

TRIP 1 ve TRIP 2, son sıfırlanmalarından sonra kat edilen mesafeyi gösterir.

İPUCU

“TRIP 1” ve “TRIP 2”, 9999.9 değerine ulaştığında 0 değerine sıfırlanır ve baştan başlar.

Geri sayımlı mesafe sayacı

“TRIP CD”: Belirli bir mesafeden geri sayım yapar. Geri sayım kilometre sayacını sıfırladığınızda ilk rakam yanıp sönecektir. Yanıp sönen rakamı ayarlamak için kumanda kolunu (joystick) yukarı-aşağı hareket ettirin, onaylamak için “✓” düğmesine kısa süreli basın, bir sonraki rakam yanıp sönecektir. Üçüncü basamak onaylanana ve sıfırlanabilir mesafe ölçer ayarlanana kadar bunu tekrarlayın. Ayarlanan mesafe katedildiğinde, “0.0” 10 kez yanıp sönecek ve ardından sabit kalacaktır. Başka bir bilgi ekranı öğesi görüntüleniyorsa, geri sayım kilometre sayacı bunun yerini alacak, 10 kez yanıp sönecek ve ardından daha önce görüntülenen öğeye geri dönecektir.

İPUCU

Maksimum ayar değeri 900,0 km'dir (600,0 mil).

Yakıt rezervi mesafe sayacı

Yakıt seviyesi rezerv değerine indiğinde, ekranda “TRIP F” ibaresi görüntülenir ve o noktadan sonra kat edilen mesafe kaydedilmeye başlanır.

Yakıt doldurulduktan ve belirli bir mesafe kat edildikten sonra, “TRIP F” ibaresi kaybolacaktır.

Anlık yakıt tüketimi “INST FUEL”:

Anlık yakıt tüketimi göstergesi menü sisteminden “km/L”, “L/100km” veya “MPG” olarak ayarlanabilir. (4-23 no’lu sayfaya bakın.)

İPUCU

10 km/h altındaki hızlarda “-.-.” görüntülenir. Birimler mil olarak ayarlanmıyorsa “---.” görüntülenecektir.

Ortalama yakıt tüketimi “AVG FUEL”:

Ortalama yakıt tüketimi göstergesi menü sisteminden “km/L” veya “L/100 km” veya “MPG” olarak ayarlanabilir. (4-23 no’lu sayfaya bakın.)

İPUCU

Ortalama yakıt tüketimi göstergesini sıfırladıktan sonra motosiklet 1 km yol kat edene kadar “-.-.” görüntülenir. Birimler mil olarak ayarlanmıyorsa “---.” görüntülenecektir.

Soğutma suyu sıcaklığı "COOLANT":
Soğutma suyu sıcaklığı 39°C ile 117°C arasında 1°C'lik kademelerle gösterilir.

İPUCU

- Araç soğutma suyu sıcaklığı 39°C'nin altındaysa, soğutma suyu sıcaklığı ekranında "Low Temp/Düşük Sıcaklık" ibaresi görüntülenir.
- Araç soğutma suyu sıcaklığı 117°C'nin üzerindeyse, soğutma suyu sıcaklığı ekranında "High Temp/Yüksek Sıcaklık" ibaresi görüntülenir.

Hava sıcaklığı "AIR":

Hava sıcaklığı -9°C ile 50°C arasında 1°C'lik kademelerle gösterilir. Gösterilen sıcaklık, gerçek ortam sıcaklığından farklı olabilir.

İPUCU

Sıcaklığın görüntüleme aralığından daha düşük veya yüksek olması durumunda, "---" olarak gösterilir.

MODE göstergesi



Ana ekranın alt kısmında bir açılır pencere açmak için "MODE" düğmesine kısa süreli basın. MODE ekranında aşağıdaki öğeler yer alır:

- PWR modu
- TCS modu
- ABS modu

PWR modu

Motor gaz kelebeği haritasını şu şekilde değiştirir:

"PWR-1 SPORT": Maksimum gaz tepkisi.
"PWR-2 EXPLORE": Daha yumuşak gaz tepkisi.

TCS modu

Çekiş kontrol sistemini AÇIK/KAPALI konuma getirir. TCS'yi kapatmak için kumanda kolunu (joystick) aşağı doğru basılı tutun. TCS'yi açmak için kumanda kolunu (joystick) yukarı doğru kısa süreli basılı tutun.

İPUCU

Çekiş kontrol ayarlarında değişiklik yapmak için aracın durdurulması gerekir.

ABS modu

Kilitlenme önleyici fren sistemini farklı ayarlara değiştirir.

ON (AÇIK): Kilitlenmeyi önleyici fren sistemi aktif. ARKA KAPALI: Kilitlenmeyi önleyici fren sistemi sadece ön tekerlek için aktiftir.

OFF (KAPALI): Kilitlenmeyi önleyici fren sistemi devre dışıdır.

İPUCU

- ABS ayarlarında değişiklik yapabilmek için aracın durdurulması gerekir.
- ABS aşağıdaki eylemlere kadar devre dışı kalacaktır:
 - Kontak kapatılır.
 - Motor çalışırken Stop/Run/Start düğmesi "⊗/○/⊗" kapalı "⊗" konumuna getirilir.
 - Araç hareketsizken "ABS" düğmesine basılır.
 - Araç hareketsizken ABS, MODE ekranı üzerinden tekrar aktif hale getirilebilir.

Gösterge ve kumanda fonksiyonları

⚠ UYARI

ABS açıkken daima asfalt yollarda sürüş yapın. ABS'yi yalnızca kaplamalı olmayan yüzeylerde sürüş yaparken kapatın.

Bağlantı ekranı

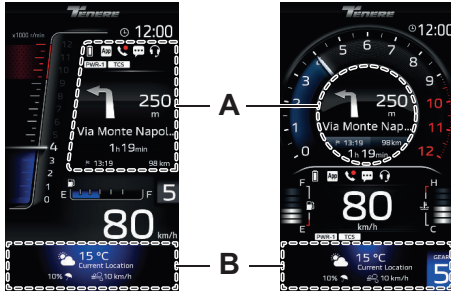

Bağlantı fonksiyonu aktif olduğunda ana ekranda A veya B alanında görüntülenecektir.

“Telefon”, “Müzik” ve “Hava Durumu” A veya B alanında görüntülenebilir.

“Turn by Turn-Adım Adım” yalnızca A alanında görüntülenebilir.

A alanında “Turn by Turn-Adım Adım” görüntüleniyorsa “Telefon”, “Müzik” ve “Hava Durumu” sadece B alanında görüntülenebilir.

Fonksiyonlar aşağıdaki öncelik sırasına göre görüntülenir:

- “Phone-Telefon” (en yüksek)
- “Turn by turn-Adım-adım”
- “Music-Müzik”
- “Weather-Hava Durumu” (en düşük)

İPUCU

- Araç elektriği açıldıktan veya akü tekrar bağlandıktan sonra CCU'nun Bluetooth fonksiyonunu başlatması biraz zaman alabilir. O zamana kadar yan menüdeki bağlantı öğeleri gri renkte görünür.
- Bazı bağlantı özelliklerinin yan menüde işlevsel hale gelmesi için, bağlı akıllı telefonda etkinleştirilmesi gerekir.
- Akıllı telefonunuza ve/veya işletim sistemi sürümünüze bağlı olarak bazı özellikler kullanılamaz.
- Bazı müzik, sosyal ağlar ve diğer akıllı telefon uygulamaları ve kulaklıklar düzgün çalışmayabilir ve/veya düzgün görüntülenemez.

- Aşağıdakiler bağlantı işlevlerini etkileyebilir:
 - Akıllı telefon ağ bağlantısı meşgul.
 - Akıllı telefonun GPS sinyali dengesiz.
 - Bluetooth bağlantısı kararsız.
 - Akıllı telefona aynı anda çok fazla cihaz bağlı.
- Telefon görüşmeleri, görüşme sonlandırılıncaya kadar diğer tüm işlevlerin ve menü sisteminin önüne geçecektir. Çağrı sona erdikten sonra bağlantı ekranı daha önce görüntülenen fonksiyona (varsa) geri dönecektir.
- “Adım-adım”, “Müzik” ve “Hava Durumu” menü sistemi üzerinden aktif/deaktif hale getirilmektedir.
- Menü sistemini açmak B alanını geçersiz kılacaktır. Menü kapatıldığında B alanı daha önce görüntülenen fonksiyona (mevcut ise) geri dönecektir.

Telefon

⚠ UYARI

- Araç hareket halindeyken akıllı telefonunuzu kullanmayınız.

- Sürüş sırasında ellerinizi giddondan asla çekmeyin.
- Gözlerinizi ve zihninizi yolda tutarak daima sürüşe konsantre olun.
- Çevrenizdeki farkındalığı sürdürmek ve güvenliği sağlamak için ses seviyesini düşük tutun.



Bağlı bir akıllı telefona telefon çağrısı geldiğinde, zil sesi bağlı kulaklıktan çalınır ve bağlantı ekranında telefon fonksiyonu görüntülenir. Aramayı cevaplamak için yeşil telefon simgesini seçin. Arama süresince telefon göstergesi “☎” görünecektir. Aramayı reddetmek için kırmızı telefon simgesini seçin. Telefon göstergesi “☎” görünecektir. Telefon görüşmesi aktifken görüşmeyi sonlandırmak için kırmızı telefon simgesini seçin.

İPUCU

- Bir telefon görüşmesi aktifken ikinci bir arama kabul edildiğinde, ikinci arama bitene kadar birinci arama beklemeye alınır.
- Bazı akıllı telefonlarda, bir arama etkinken ikinci bir gelen arama reddedildiğinde, görüntülenen arayan kimliği ikinci arayan kimliğine dönüşebilir.
- Akıllı telefonu doğrudan kullanmak yerine araç telefonu fonksiyonunu kullanmanız önerilir. Aksi takdirde düzgün görüntülenmeyebilir ve/veya çalışmayabilir.
- Bazı akıllı telefonlarda çağrı reddetme özelliği düzgün çalışmayabilir. Aramayı bitirme sembolü gri olabilir veya aramayı bitirme sembolünün kullanılması bunun yerine aramayı kabul edebilir. Bir hata oluşursa hata ekranından çıkmak için geri simgesini seçin.
- Akıllı telefonda çok fazla kişi kayıtlıysa yalnızca telefon numarası görüntülenebilir.

“<+ Turn by Turn–Adım-Adım”



Turn by Turn–Adım adım navigasyon fonksiyonu, aracın bağlantı ekranında temel navigasyon bilgilerini görüntüleyerek gerçek zamanlı rota rehberliği sağlar. 1-5 arası alanlar, mevcutsa aşağıdaki bilgileri görüntüler:

- Tahmini varış saati (Bölge 1): Aracın varış noktasına ulaşmasının beklendiği günün saatini gösterir.
- Kalan tahmini seyahat süresi (Alan 2): Hedefe ulaşana kadar kalan seyahat süresini görüntüler. Hedefe uzaklık (Alan 3): Aracın varış noktasına ne kadar uzaklıkta olduğunu gösterir.

Gösterge ve kumanda fonksiyonları

- Navigasyon simgesi (Alan 4): Bir sonraki navigasyon manevrasını gösteren bir simge görüntüler (örneğin, sola dön, sağa dön).
- Yol adı (Alan 5): Mevcutsa, yaklaşan navigasyon manevrası için bir sonraki yol veya caddeye olan mesafeyi ve adını görüntüler.

Navigasyon MyRide uygulaması kullanılarak ayarlanmalıdır.

⚠ UYARI

- Araç hareket halindeyken akıllı telefonunuzu kullanmayınız.
- Sürüş sırasında ellerinizi giddondan asla çekmeyin.
- Gözlerinizi ve zihninizi yolda tutarak daima sürüşe konsantre olun.
- Çevrenizdeki farkındalığı sürdürmek ve güvenliği sağlamak için ses seviyesini düşük tutun.

İPUCU

MyRide uygulamasındaki navigasyon verileri Google Haritalar üzerinden elde edilir. Google Haritalar'ı kullanmanız, Google Haritalar kullanım koşullarını

Kabul etmenize tabidir. Yamaha, Google Haritalar'ın kullanımından kaynaklanan hiçbir zarardan sorumlu tutulamaz.

🎵 Music-Müzik

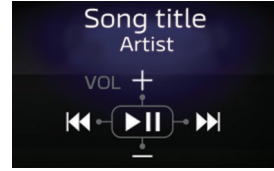

Müzikçalar, akıllı telefonunuzun müzikçalar uygulamasını kullanır. Müzik çalar açıkken kumanda kolunu (joystick) yukarı-aşağı hareket ettirerek ses seviyesini ayarlayın. Geri gitmek için kumanda kolunu (joystick) sola, ileri gitmek için sağa hareket ettirin. Oynatmak/duraklatmak için “✓” düğmesine kısa süreli basın.

İPUCU

- Parçanın tüm bilgileri, akıllı telefonunuzdaki müzik çalar uygulamasından içe aktarılır.
- Akıllı telefon ve müzik çalar uygulamasına bağlı olarak müzik çalar otomatik olarak çalmaya başlayabilir,

parça bilgileri görüntülenmeyebilir veya sonraki/önceki parça ve ses uyarı çalışmayabilir.

☁ Weather-Hava Durumu

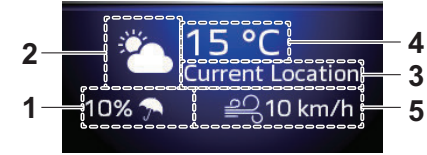

Bağlantı ekranında yerel hava durumu bilgilerini etkinleştirir ve varsa şu bilgileri gösterir: yağış olasılığı (Alan 1), hava durumu türü (Alan 2), konum (Alan 3), sıcaklık (Alan 4) ve rüzgar hızı (Alan 5).

İPUCU

Navigasyon ayarlandığında, görüntülenen hava durumu bilgisi varış noktasına ait olacaktır.







Çeşitli hava durumu piktogramlarını ve anlamlarını aşağıdaki tabloda görebilirsiniz.

	Güneşli
---	---------

Gösterge ve kumanda fonksiyonları

	Kısmen bulutlu
	Çoğunlukla bulutlu
	Orta düzeyde yağmur
	Orta düzeyde kar
	Rüzgarlı
	Fırtına
	Hafif karla karışık yağmur
	Sisli

	Sis
	Dolu
	Bölgesel sağanak yağış
	Bölgesel fırtına
	Veri yok
	Hafif yağmur
	Şiddetli yağmur
	Hafif kar yağışı

	Yoğun kar yağışı
	Hafif karla karışık yağmur
	Yoğun karla karışık yağmur
	Bulutlu
	Berrak ay
	Parçalı bulutlu ay
	Çok bulutlu ay
	Bölgesel sağanak yağışlı ay

Gösterge ve kumanda fonksiyonları



Bölgesel fırtınalı ay

Menü sistemi

Menü sisteminin ilk katmanı, ana ekranın alt kısmında beliren bir açılır penceredir. Diğer tüm menü ekranları, ana ekranı tam ekran görünümüyle kaplar. Menü sistemi tam ekranken, ana ekran öğeleri aşağıda gösterildiği gibi yeniden konumlandırılır/gizlenir:



1. Açılır menü

Ana ekrandan açılır menüsünü açmak için:







Ana sayfa düğmesine “↵” kısa basın

Menü sisteminin çalışması:

- Menü öğelerini seçmek ve ayarlamak için kumanda kolunu sol-sağ-yukarı-aşağı yönünde kullanın.
- Bir öğeyi seçmek için “✓” tuşuna kısa basın.

- İptal etmek/önceki haline dönmek için ana ekran düğmesine “↵” kısa basın.
- Menü sisteminin kapatmak için ana ekran düğmesine “↵” uzun basın.

Menü sistemi aşağıdaki ana öğelere ayrılmıştır:

 “Settings-Ayarlar”	Ekranın çalışmasıyla ilgili ayarlar yapılır. (4-22 no’lu sayfaya bakın.)
 “Temalar”	Ekran temaları arasında geçiş yapın. (4-20 no’lu sayfaya bakın.)
 “Phone-Telefon”	Gelen/cevapsız çağrı ayarları. (4-20 no’lu sayfaya bakın.)
 “Mesaj”	Gelen/cevapsız bildirim ayarları. (4-21 no’lu sayfaya bakın.)
 “Turn by Turn-Adım Adım”	Adım-adım rota rehberliğini etkinleştirir. (4-21 no’lu sayfaya bakın.)
 “Music-Müzik”	Ses çalara erişin. (4-21 no’lu sayfaya bakın.)
 “Weather-Hava Durumu”	Hava durumu bilgilerini görüntüler. (4-22 no’lu sayfaya bakın.)

Gösterge ve kumanda fonksiyonları

“Grip Warmer–Elcik Isıtıcısı” (mevcut ise)	Elcik ısıtıcısını kontrol eder. (4-22 no’lu sayfaya bakın.)
--	---

İPUCU

Araçta akıllı telefon bağlı değilse, “Müzik”, “Adım Adım”, “Hava Durumu”, “Mesaj” ve “Telefon” gri renkte olacaktır.

“Temalar”

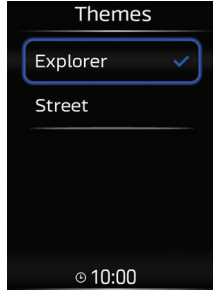

Bu menü, görüntüleme temaları arasında geçiş yapmanızı sağlar. Bir tema seçin ve ekran o temanın ana ekranına dönecektir.

“Phone-Telefon”

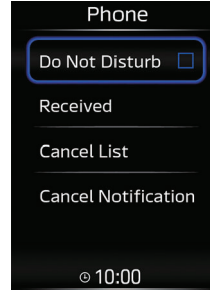

İPUCU

Aracınıza akıllı telefon bağlı değilse bu menü gri renkte olacak/erişilemez olacaktır.

“Do Not Disturb–Rahatsız etmeyin”

Bu öğe işaretlendiğinde, gelen tüm çağrı açılır pencereleri devre dışı bırakılır. Bir çağrı alındığında, cevapsız çağrıyı belirtmek için telefon göstergesi “” yanacaktır.

“Received Call–Alınan Çağrı”

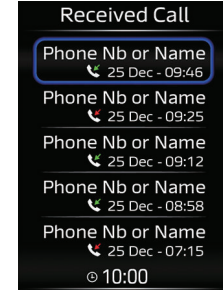

Çağrı kabul edilmiş ise ikon yeşil oklu bir telefon ahizesi ile gösterilecektir. Çağrı cevapsız kalmış veya reddedilmiş ise simge kırmızı oklu bir telefon ahizesi ile gösterilecektir.

İPUCU

Araç elektriği her kapatıldığında “Received Call–Alınan Çağrı” listesi verileri temizlenir.

“Cancel List–Listeyi İptal Et”

Bu öğeyi seçtiğinizde “Received Call–Alınan Çağrı” listesindeki tüm veriler temizlenir.

“Cancel Notification–Bildirim İptal Et”

Bu öğe seçildiğinde ekrandan Telefon göstergesi “” temizlenir.

Gösterge ve kumanda fonksiyonları

“Message-Mesaj”

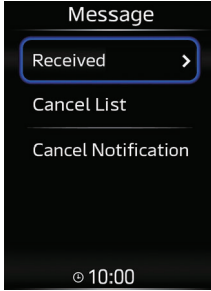

4

İPUCU

Aracınıza akıllı telefon bağlı değilse bu menü gri renkte olacak/erişilemez olacaktır.

“Received Message-Alınan Mesaj”

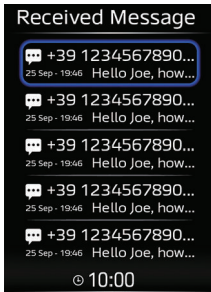

Bağlı akıllı telefondan en fazla 10 anlık bildirim görüntülenebilir. Alınan her

bildirimde, varsa şu bilgiler gösterilir: Alındığı tarih, alındığı saat, gönderici veya uygulama adı, bildirim içeriğinin ilk 15 harfi.

İPUCU

- Aynı anda çok fazla bildirim alındığında, bunların bir kısmı listede görünmeyebilir.
- Akıllı telefona ve/veya uygulamalara bağlı olarak bildirimler devre dışı bırakılabilir veya yan menüde görüntülenen mesajlar bağlı akıllı telefonun içeriklerinden farklı olabilir.
- Bluetooth bağlantısı stabil değilse bildirimler gecikmeli görünebilir veya düzgün çalışmayabilir.
- Bildirimlerin zaman damgaları akıllı telefonda görüntülenen zaman damgalarından farklı olabilir.
- Araç elektriği her kapatıldığında “Alınan Mesajlar” listesi verileri temizlenir.

“Cancel List-Listeyi İptal Et”

Bu öğeyi seçmek “Received Message-Alınan Mesajlar” listesindeki tüm verileri temizler.

“Cancel Notification-Bildirimi İptal Et”

Bu öğeyi seçtiğinizde, Okunmamış mesaj göstergesi “Message” ekrandan temizlenir.

“Turn by Turn-Adım-Adım”

Bağlantı ekranında adım adım rota rehberliğini etkinleştirir. (4-16 no’lu sayfaya bakın.)

İPUCU

MyRide uygulamasında navigasyon ayarlanmamışsa veya akıllı telefon araca bağlı değilse bu öğe gri renkte olacak/erişilemez olacaktır.

“Music-Müzik”

Bağlantı ekranında bir ses oynatıcısını etkinleştirir. (4-17 no’lu sayfaya bakın.)

İPUCU

Aracınıza akıllı telefon bağlı değilse, bu madde gri renkte/erişilemez olarak görünecektir.

“☁️ Weather-Hava Durumu”

Bağlantı ekranında yerel hava durumu bilgilerini etkinleştirir. (4-17 no'lu sayfaya bakın.)

İPUCU

Aracınıza akıllı telefon bağlı değilse, bu madde gri renkte/erişilemez olarak görünecektir.

“🔥 Grip Warmer–Elcik Isıtıcısı” (mevcut ise)



Bu öge vurgulandığında, elcik ısıtıcısını KAPALI ve 3 ön ayar arasında geçiş yapmak için kumanda kolunu (joystick) yukarı-aşağı hareket ettirin. Elcik ısıtıcısı ayarları ekranına erişmek için “✓” düğmesine kısa süreli basın.

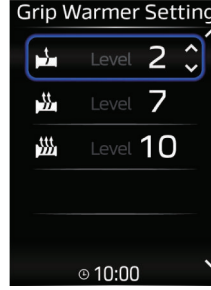

İPUCU

Elcik ısıtma ayarlarına yalnızca araç dururken erişilebilir.

Elcik ısıtıcısının 3 adet ön ayarı 1-10 arası sıcaklık seviyeleriyle özelleştirilebilir.

1. Bir ön ayarı vurgulayın ve vurgulanan ön ayarı seçmek için “✓” düğmesine kısa basın.
2. Önceden ayarlanmış sıcaklık seviyesini ayarlamak için kumanda kolunu yukarı/aşağı hareket ettirin. Ön ayarı onaylamak ve seçimi kaldırmak için “✓” düğmesine kısa süreli basın.
3. Ayarları tamamladıktan sonra ana ekrana dönmek için ana ekran düğmesine “↩️” kısa süreli basın.

“⚙️ Settings-Ayarlar”

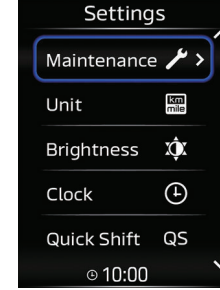

Ayar menüsü aşağıdaki modüllere ayrılmıştır:

“Bakım”	Bakım mesafe ölçerlerini ayarlama. (4-23 no'lu sayfaya bakın.)
“Unit–Birim”	Ölçü birimlerini değiştirme. (4-23 no'lu sayfaya bakın.)
“Brightness–Parlaklık”	Ekran parlaklığını ayarlama. (4-23 no'lu sayfaya bakın.)
“Clock–Saat”	Saati ayarlama. (4-23 no'lu sayfaya bakın.)
“Quick Shift–Hızlı Vites Değiştirme” (mevcut ise)	Hızlı vites değiştirme ayarları. (4-24 no'lu sayfaya bakın.)
“All Resent–Tümünü Sıfırla”	Sistem ayarlarını sıfırlama. (4-24 no'lu sayfaya bakın.)

İPUCU

Araçta hızlı vites değiştirme özelliği yoksa, “Hızlı Vites Değiştirme” gri renkte olacaktır

Gösterge ve kumanda fonksiyonları

“Bakım”

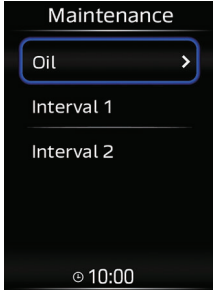

Bu modül, motor yağı değişimleri arasında kat edilen mesafeyi “YAĞ” ve seçeceğiniz iki öğeyi “Aralık 1” ve “Aralık 2” öğelerini kaydetmenize olanak tanır.

Öğelerden birinin bakımı tamamlandıktan sonra, seçmek için “✓” düğmesine kısa basın ve ardından sıfırlamak için “✓” düğmesine uzun basın.

“Unit–Birim”

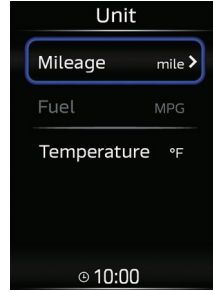

Bu modül, ölçüm birimlerini değiştirmenizi sağlar. Üç öğenin her biri, istenen birimin seçildiği bir alt menü içerir.

İPUCU

Hız birimi olarak “mil” seçilirse, yakıt tasarruf birimi olarak “MPG” otomatik olarak ayarlanır ve menü öğesi grileşir.

“Brightness–Parlaklık”



Bu modül, ekranların ekran parlaklığını 3 seviyede ayarlamanıza olanak verir.

“Clock–Saat”

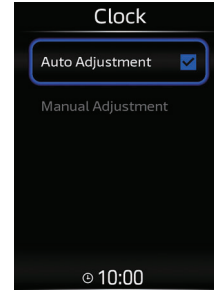

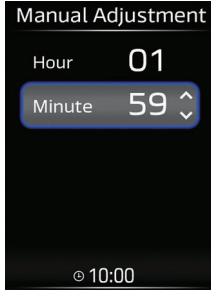

Bu modül, saati 12 saat moduna ayarlamaya imkan tanır. Saat ve dakika ayrı ayrı ayarlanır.

“Quick Shift-Hızlı Vites Değişirme”

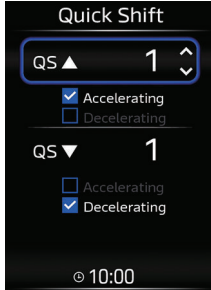

Hızlı vites kolu “QS ▲” (vites yükseltme) ve “QS ▼” (vites düşürme) olmak üzere iki öğeye ayrılır. Her bir öğe şu şekilde ayarlanabilir: KAPALI, 1 veya 2.

Ayar 1: Sadece hızlanırken (“QS ▲”) veya yavaşlarken (“QS ▼”) hızlı vites değiştirebilirsiniz.

Ayar 2: Hızlanma veya yavaşlama sırasında hızlı vites geçişi yapılabilir. “OFF-KAPALI” seçeneği, ilgili vites büyütme veya vites küçültme işlevini kapatır ve bu yönde vites değiştirirken debriyaj kolu kullanılmalıdır.

İPUCU

“QS ▲” / “QS ▼” AÇIK/KAPALI durumu hızlı vites göstergesi ile yansıtılır.

“All Reset-Tümünü Sıfırla”



Bu modül, aşağıdakilerin tümünü aynı anda sıfırlamanıza olanak tanır: mesafe sayaçlar (bakım mesafe sayaçları hariç) ve tüm ölçüm birimleri.

Debriyaj kolu

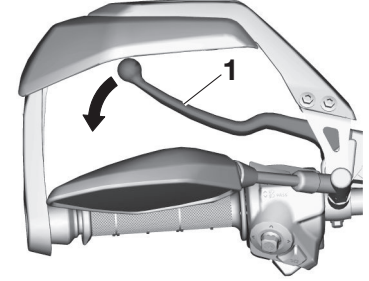

1. Debriyaj kolu

Aktarma organlarını motordan ayırmak için (örneğin vites değiştirirken), debriyaj kolunu gidona doğru çekin. Kavramanın birleşmesi ve arka tekerleğe güç aktarılması için debriyaj kolunu serbest bırakın.

İPUCU

Pürüzsüz vites değişimi için kol hızla çekilip yavaşça serbest bırakılmalıdır. (6-3 no'lu sayfaya bakın.)

Gösterge ve kumanda fonksiyonları

Vites pedalı

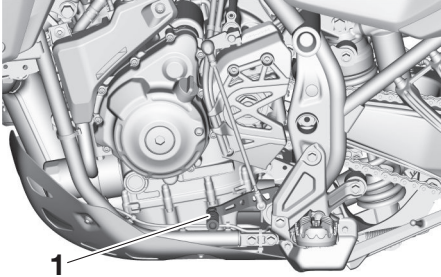

1. Vites pedalı

Vites deęiřtirme pedalı, motorun sol tarafındadır. Vitesi yükseltmek için, vites pedalınu yukarı hareket ettirin. Vitesi küçültmek için, vites pedalınu ařaęı hareket ettirin. (6-3 no'lu sayfaya bakın.)

Hızlı vites deęiřtirici (mevcut ise)

QS, debriyaj koluna ihtiyaç duymadan, elektronik destekli vites geçiřine olanak saęlar. Vites çubuęunda yer alan sensör, vites pedalında uygun hareketi algıladıęında, motor gücü çıkıřı vites deęiřiminin gerçekteřmesine izin vermek için anlık olarak ayarlanır. Debriyaj kolu çekildięinde QS çalıřmaz, bu nedenle QS devrede olsa bile normal vites deęiřtirme iřlemi yapılabilir. Mevcut durum ve kullanılabilirlik bilgileri için hızlı vites deęiřtirici göstergesini kontrol edin.

Hızlı vites deęiřtirici	Gösterge
Vites yükseltme TAMAM	QS ▲▼
Vites düşürme TAMAM	QS ▲▼
Hızlı vites deęiřtirici kullanılamaz	QS ▲▼
Hızlı vites deęiřtirici devre dıřı	QS ▲▼

Vites yükseltme kořulları

- Araç hızı en az yaklaşık 20 km/h olmalıdır

- Motor devri en az yaklaşık 2100 d/dk olmalıdır
- Motor devri kırmızı bölgenin yeterince altında olmalıdır

Vites düşürme kořulları

- Araç hızı en az yaklaşık 20 km/h olmalıdır
- Motor devri en az yaklaşık 2000 d/dk olmalıdır
- Motor devri kırmızı bölgeye yakın olmamalıdır

İPUCU

- QS ▲ ve QS ▼ ayrı ayrı seçilebilir.
- Boş vites geçiş veya boş vites-ten çıkış iřlemi debriyaj kolu ile yapılmalıdır.

Fren kolu

Fren kolu, gidonun sağında yer alır. Ön freni kullanmak için bu kolu gidona doğru çekin.

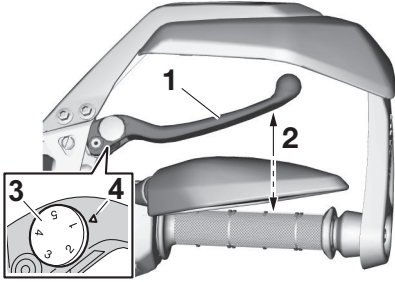

1. Fren kolu
2. Fren kolu ve gaz kolu arasındaki mesafe
3. Fren kolu konumu ayar halkası
4. Eşleşme işareti

Fren kolunda konum ayarlama düğmesi mevcuttur. Fren kolu ile gaz kolu arasındaki mesafeyi ayarlamak için, fren kolunu gaz kolundan uzağa çekin ve ayar düğmesini çevirin. Ayar düğmesindeki değer ile fren kolu üzerindeki işaretin hizalandığından emin olun.

Fren pedalı

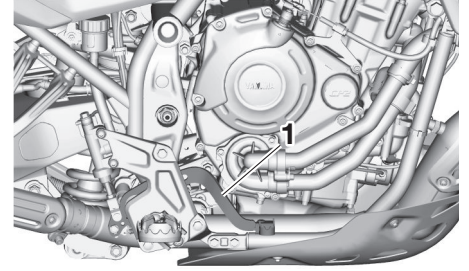

1. Fren pedalı

Fren pedalı, motosikletin sağ tarafındadır. Arka freni uygulamak için fren pedalına basın.

Gösterge ve kumanda fonksiyonları

ABS

Kilitlenme önleyici fren sistemi (ABS), ön ve arka frenlerde bağımsız olarak çalışır.

⚠ UYARI

Bu sebeple, ABS fren sistemine sahip olsanız dahi, sürüş hızına bağlı olarak öndeki araçla aranızda uygun bir mesafe bırakın.

- ABS'nin performansı uzun frenleme mesafelerinde çok daha iyidir.
- Engeli veya mıcırla kaplı yollarda frenleme mesafesi ABS'li sistemlerde, ABS'siz sistemlerden daha uzun olabilir.

Frenler nasıl kullanılır

Fren kolunu ve fren pedalını, klasik frenlerde olduğu gibi kullanın. Frenleme sırasında tekerleğin kaymaya başladığı tespit edilirse, ABS devreye girer ve fren kolunda veya pedalında bir titreşim hissedilebilir. Fren uygulamaya devam edin; ABS işlevini yerine getirecektir. Frenleri pompalamayın. Bu, frenin etkisini zayıflatacaktır.

- ABS, motosiklet çalıştırıldığında kendi kendini kontrol eder. Bu sırada, hidrolik ünitesinden bir tıklama sesi gelebilir ve fren kolu veya pedalı uygulandığında bir titreşim hissedilebilir. Bu bir arıza değildir.
- ABS'nin arızalanması durumunda, fren sistemi klasik bir fren sistemi gibi işleyecektir.

DİKKAT

Tekerlek sensörüne veya tekerlek sensörü rotoruna zarar vermeye özen gösterin, aksi takdirde, ABS doğru çalışmaz.



1. Ön tekerlek sensörü
2. Ön tekerlek sensörü rotoru

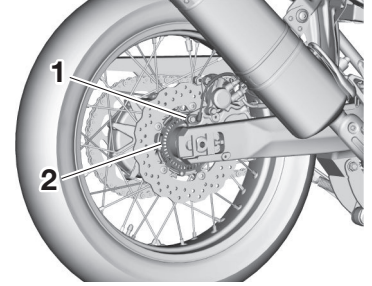

1. Arka tekerlek sensörü
2. Arka tekerlek sensörü rotoru

İPUCU

Arazide sürüş yaparken, ABS devre dışı bırakılabilir.

⚠ UYARI

ABS açıkken daima asfalt yollarda sürüş yapın. ABS devre dışıyken kamu yollarında sürüş yapmak yasa dışı olabilir ve sigortanızın geçersiz kalmasına neden olabilir. ABS'yi yalnızca kaplamalı olmayan yüzeylerde sürüş yaparken kapatın.

Yakıt deposu kapağı

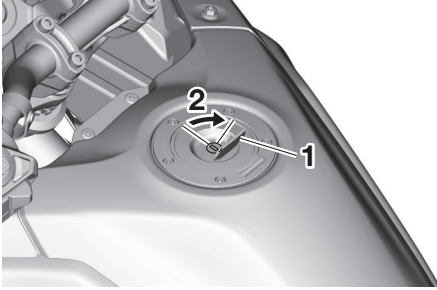

1. Yakıt deposu kilit kapağı
2. Kilidi açma.

Yakıt deposu kapağının çıkarılması

1. Yakıt deposu kilit kapağını açın.
2. Anahtarı takın ve saat yönünde 1/4 tur çevirin. Kilit açılır ve yakıt deposu kapağı çıkarılabilir.

Yakıt deposu kapağının takılması

1. Anahtar takılıyken yakıt deposu kapağını yerine itin ve takın.
2. Anahtarı saat tersi yönde çevirerek orijinal konumuna getirin ve sonra da çıkarın.

İPUCU

Anahtar kilide takılı olmadıkça yakıt deposu kapağı yerleştirilemez. Ayrıca, yakıt deposu kapağı tam olarak yerine oturmadıkça ve kilitlenmedikçe anahtar çıkarılamaz.

3. Kapağı kapatın.

UYARI

Motosikleti kullanmadan önce yakıt deposu kapağının yerine takıldığından emin olun. Yakıt sızması, yangın tehlikesine yol açar.

Yakıt

Yakıt deposunda yeterli miktarda benzin bulunduğundan emin olun.

UYARI

Benzin ve benzin buharı, son derece yanıcıdır. Depoyu doldururken yangın ve patlamalardan sakınmak ve yaralanma riskini azaltmak için aşağıdaki talimatları izleyin.

1. Depoyu doldurmadan önce, motoru durdurun ve aracın üzerinde kimsenin oturmadığından emin olun. Yakıt doldururken asla sigara içmeyin, çıplak alev veya su ısıtıcısı ve elbise kurutucuları gibi diğer ısı kaynaklarının yakıtla temas etmesini önleyin.
2. Yakıt deposunu aşırı doldurmayın. Yakıt doldururken, pompa tabancasını yakıt doldurma deliğine yerleştirin. Yakıt seviyesi doldurma borusunun dibine eriştiğinde, yakıt doldurmayı durdurun. Yakıt ısındığında genişlediğinden, motor sıcaklığı veya güneş yakıtın depodan çıkmasına yol açabilir.

Gösterge ve kumanda fonksiyonları

4

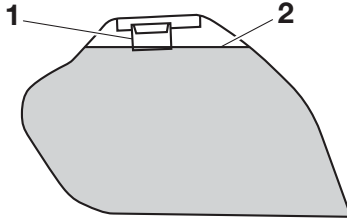

1. Yakıt deposu doldurma borusu
2. Maksimum yakıt seviyesi

3. Dökülen yakıt varsa, hemen silin.
DİKKAT: Yakıt boyalı yüzeye ve plastiğe zarar vereceğinden, taşan yakıtı derhal kuru ve temiz bir bezle silin.
4. Yakıt deposunun kapağını güvenli bir biçimde kapattığınızdan emin olun.

⚠ UYARI

Benzin zehirlidir ve yaralanmalara veya ölüme sebebiyet verebilir. Benzini dikkatle taşıyın ve kullanın. Benzini asla ağızla çekmeyin. Benzin yutarsanız, buharını solursanız ya da gözlerinize kaçarsa hemen doktora başvurun. Benzinin cildinizle temas etmesi durumunda, su ve sabunla yıkayın. Benzin üstünüze dökülürse, elbiselerinizi değiştirin.

Sahip olduğunuz Yamaha motosiklet 90 veya daha yüksek oktanlı kurşunsuz benzinle çalışmak üzere tasarlanmıştır. Vuruntu olması ya da motorun teklemesi durumunda farklı bir marka veya daha yüksek oktanlı benzin kullanın.

Tavsiye edilen yakıt:

Kurşunsuz benzin (E10 kabul edilebilir)

Oktan numarası (RON):

90

Yakıt deposu kapasitesi:

16 L (4,2 US gal, 3,5 Imp.gal)

Yedek yakıt deposu kapasitesi:

4,0 L (1,06 US gal, 0,88 Imp.gal)



İPUCU

- Bu işaret, bu araç için AB mevzuatı (EN228) tarafından tavsiye edilen yakıtı belirtir.
- Benzin pompasının ucunda aynı yakıt işaretinin bulunduğundan emin olun.

Alkollü benzin

İki tip alkollü biyoyakıt vardır: etanol ve metanol içeren alkollü benzin. Etanol içeren alkollü benzin, etanol miktarı %10'u (E10) aşmadığı sürece kullanılabilir. Metanol içeren alkollü benzinin kullanımı Yamaha tarafından önerilmez, çünkü yakıt sistemine zarar verebilir veya araç performansında sorunlara sebep olabilir.

DİKKAT

Sadece kurşunsuz benzin kullanın. Kurşunlu benzin kullanımı, supaplar, segmanlar ve egzoz sistemi gibi parçalarda ciddi hasarlara neden olabilir.

Yakıt deposu havalandırma hortumu ve taşma hortumu

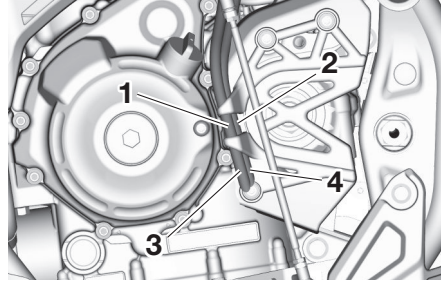

1. Yakıt deposu havalandırma hortumu
2. Yakıt deposu taşma hortumu
3. Beyaz işaret
4. Mavi işaret

Havalandırma hortumu, yakıt deposunda vakum oluşmasını engeller.

Taşma hortumu fazla yakıtı araçtan güvenli bir şekilde uzaklaştırır.

Araç kullanmadan önce:

- Her bir hortum bağlantısını kontrol edin.
- Hortumları çatlak veya diğer hasarlara karşı kontrol edin, gerekli olduğu takdirde değiştirin.
- Hortumların uç kısmının tıkanmamış olduğundan emin olun ve gerekiyorsa temizleyin.

- Her bir hortumun gösterildiği gibi konumlandırıldığından emin olun.

Gösterge ve kumanda fonksiyonları

Katalitik konvertör

Egzoz sistemi, zararlı egzoz emisyonlarını azaltmak için katalitik konvertör(ler) içerir.

! UYARI

Egzoz sistemi, motor durdurulduktan hemen sonra çok sıcak olacaktır. Yangın ve yanık tehlikesini önlemek için:

- Aracı kuru ot ve çabucak yanabilen diğer maddeler gibi olası yangın tehlikelerinin yakınına park etmeyin.
- Egzoz sistemi sıcaksa, aracı yayaların veya çocukların dokunamayacağı yerlere park edin.
- Herhangi bir bakım işlemi öncesinde egzoz sisteminin soğuduğundan emin olun.
- Motorun birkaç dakikadan daha fazla bir süre rölantide olmasına izin vermeyin. Uzun süreli rölanti, ısı birikmesine yol açabilir.

Sele

Selenin çıkarılması

Anahtarı sele kilidine takın, saat yönünün tersine doğru çevirin ve seleyi çekerek çıkarın.

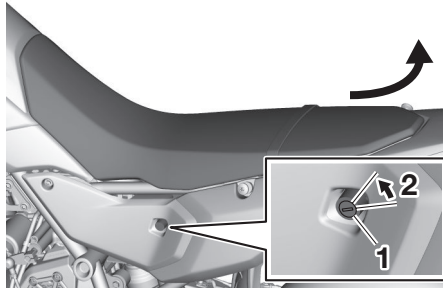

1. Sele kilidi
2. Kilidi açma.

Selenin takılması

Selenin ön tarafındaki çıkıntıyı sele tutucusuna yerleştirin, sele braketini sele kilidine yerleştirmek için seleyi hizalayın, selenin arka tarafını bastırarak seleyi sabitleyin ve anahtarı çıkarın.

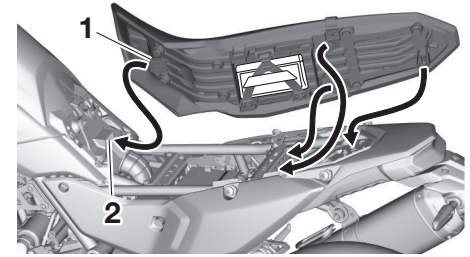

1. Çıkıntı
2. Yuva

İPUCU

Sürüş öncesinde selenin yerine sıkıca sabitlendiğinden emin olun.

Far huzmesinin ayarlanması

Far huzmesi, far huzmesinin yüksekliğini yükseltmek veya alçaltmak için ayarlanabilir. Görüşü artırmak ve normalden daha az veya fazla yük taşıırken karşıdan gelen sürücünün gözlerini kamaştırmamak için far huzmelerinin ayarlanması gerekebilir. Far ayarıyla ilgili yerel yasa ve yönetmeliklere uyun.

Farların ayarlanması gerekiyorsa, bir Yamaha bayisine danışın.

Ön çatalın ayarlanması

⚠ UYARI

Her iki çatal ayaklarını da daima eşit olarak ayarlayın, aksi takdirde kontrol ve hakimiyet zorlaşacaktır.

Bu ön çatalda genişleme kuvveti ayarlama vidaları ve sıkışma kuvveti ayarlama vidaları mevcuttur.

DİKKAT

Mekanizmada hasar oluşmasını önlemek için, maksimum veya minimum ayarların ötesine geçmeyin.

Yaylanma sönümlleme kuvveti

Yaylanma sönümlleme kuvvetini artırmak için ayar vidasını (a) yönünde çevirin.

Yaylanma sönümlleme kuvvetini azaltmak için ayar vidasını (b) yönünde çevirin.

Sekme sönümlleme kuvvetini ayarlamak için, ayarlayıcıyı durana kadar (a) yönünde çevirin, ardından (b) yönündeki tıklamaları sayın.

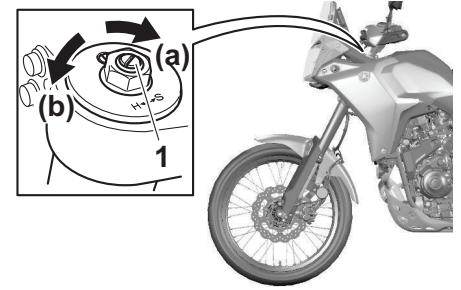

1. Sekme sönümlleme kuvveti ayar vidası

Sekme sönümlleme ayarı:

Minimum (yumuşak):

(b) yönünde 33 tıklama

Standart:

(b) yönünde 16 tıklama

Maksimum (sert):

(b) yönünde 0 tıklama

İPUCU

- Sönümlleme kuvveti ayarlama vidasını (a) yönünde çevirirken 0 tıklama konumu ve 1 tıklama konumu aynı olabilir.
- Sönümlleme kuvveti ayarlayıcı (b) yönünde çevirirken, belirtilenden daha fazla tıklayabilir. Fakat bu noktadan sonraki ayarlama etkili değildir ve süspansiyona zarar verebilir.

Gösterge ve kumanda fonksiyonları

Kompresyon sönümlenme kuvveti

1. Kauçuk kapağı ön çatal ayağın-
dan çekerek çıkarın.

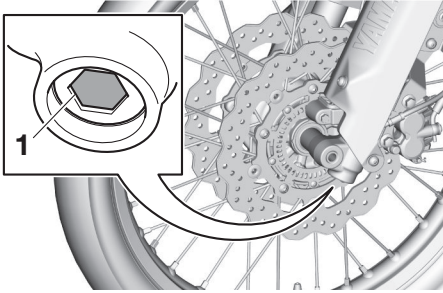

1. Lastik kapak

2. Sıkışma sönümlenme kuvveti-
ni artırmak için ayar vidasını (a)
yönünde çevirin. Sıkışma sönümlenme kuvvetini azaltmak için ayar vidasını (b) yönünde çevirin. Sıkışma sönümlenme kuvvetini ayarlamak için, ayarlayıcıyı durana kadar (a) yönünde çevirin, ardından (b) yönündeki tıklamaları sayın.

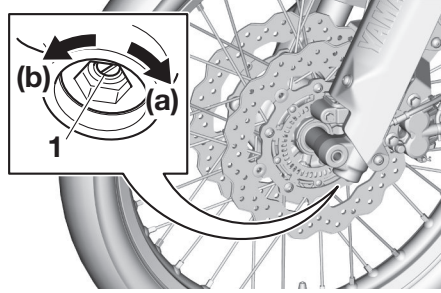

1. Sıkışma sönümlenme kuvveti ayarlama vidası

Sıkışma sönümlenme ayarı:

Minimum (yumuşak):
(b) yönünde 22 tıklama
Standart:
(b) yönünde 8 tıklama
Maksimum (sert):
(b) yönünde 0 tıklama

3. Lastik kapağı takın.

İPUCU

- Sönümlenme kuvveti ayarlama vidasını (a) yönünde çevirirken 0 tıklama konumu ve 1 tıklama konumu aynı olabilir.
- Sönümlenme kuvveti ayarlayıcı (b) yönünde çevirirken, belirtilenden daha fazla tıklayabilir. Fakat bu noktadan sonraki ayarlama etkili değildir ve süspansiyona zarar verebilir.

Ön çatalın havasının alınması

Aşırı engebeli yüzeylerde sürüş esnasında ön çataldaki hava sıcaklığı ve basıncı ve süspansiyon sertliği artar. Bu durumda, her bir çataldan hava alın.

DİKKAT

Her iki çatal ayaklarının da havasını alın, aksi takdirde kontrol ve haki-miyet zorlaşacaktır.

1. Mümkünse, motosikleti ön tekerlek yerden kesilecek şekilde kaldırın. (7-32 no'lu sayfaya bakın.)

İPUCU

Ön çatalın havasını alırken, motosikletin ön kısmına baskı veya ağırlık uygulamayın.

2. Hava alma vidasını çıkarın ve her iki çatal ayağından tüm havanın boşalmasını sağlayın.

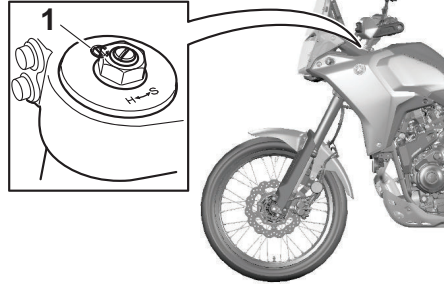

1. Hava tahliye vidası
3. Hava alma vidalarını takın.
4. Ön tekerleği yere temas edecek şekilde alçaltın ve yan ayağı aşağıya indirin.

Amortisör grubunun ayarlanması

Bu amortisör grubunda bir yay ön yük ayar halkası, geri sekme ve sıkışma sönümlleme kuvveti ayar kolları mevcuttur.

DİKKAT

Mekanizmada hasar oluşmasını önlemek için, maksimum veya minimum ayarların ötesine geçmeyin.

Yay ön yükü

Yay ön yükünü artırmak için ayarlayıcıyı (a) yönünde çevirin. Yay ön yükünü azaltmak için ayarlayıcıyı (b) yönünde çevirin. Yay ön yük ayarını yaparken, ayarlayıcıyı durana kadar (b) yönünde çevirin, ardından (a) yönündeki tıklamaları sayın.

Gösterge ve kumanda fonksiyonları

4

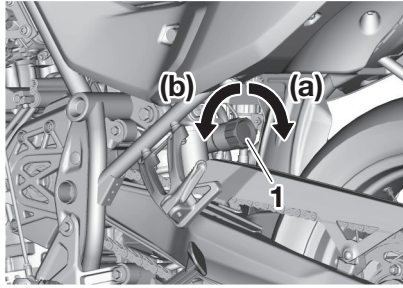

1. Yay ön yük ayar düğmesi

Yay ön yükü ayarı:

Ayar birimi:

Düğme konumunu ayarlama

Minimum (yumuşak):

0

Standart:

10

Maksimum (sert):

24

İPUCU

- Yay ön yükü ayarlayıcıyı (b) yönünde çevirirken 0 tıklama konumu ve 1 tıklama konumu aynı olabilir.
- Yay ön yükü ayarlayıcı (a) yönünde çevirirken, belirtilenden daha fazla tıklayabilir, fakat bu noktadan sonraki ayarlama etkili değildir ve süspansiyona zarar verebilir.

Yaylanma sönümlenme kuvveti
Sekme sönümlenme kuvvetini artırmak için ayarlayıcıyı (a) yönünde çevirir. Yaylanma sönümlenme kuvvetini azaltmak için ayarlayıcıyı (b) yönünde çevirir. Sekme sönümlenme kuvvetini ayarlamak için, ayarlayıcıyı durana kadar (a) yönünde çevirir, ardından (b) yönündeki tıklamaları sayın.

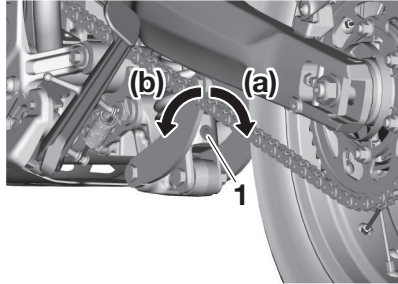

1. Sekme sönümlenme kuvveti ayar vidası

Sekme sönümlenme ayarı:

Ayar birimi:

Tıklayın

Minimum (yumuşak):

23

Standart:

14

Maksimum (sert):

0

İPUCU

- Sönümlenme kuvveti ayarlama vidadasını (a) yönünde çevirirken 0 tıklama konumu ve 1 tıklama konumu aynı olabilir.
- Sönümlenme kuvveti ayarlayıcı (b) yönünde çevirirken, belirtilenden daha fazla tıklayabilir. Fakat bu noktadan sonraki ayarlama etkili değildir ve süspansiyona zarar verebilir.

Kompresyon sönümlenme kuvveti

Sıkışma sönümlenme kuvvetini artırmak için ayarlayıcıyı (a) yönünde çevirir.

Sıkışma sönümlenme kuvvetini azaltmak için ayarlayıcıyı (b) yönünde çevirir.

Sıkışma sönümlenme kuvvetini ayarlamak için, ayarlayıcıyı durana kadar (a) yönünde çevirin, ardından (b) yönündeki tıklamaları sayın.

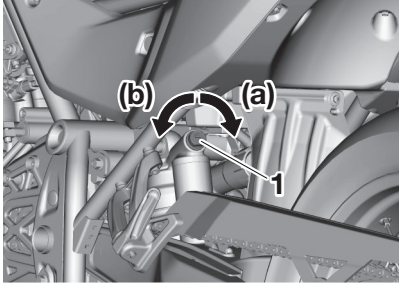

1. Sıkışma sönümlenme kuvveti ayarlama vidası

Sıkışma sönümlenme ayarı:

Ayar birimi:

Tıklayın

Minimum (yumuşak):

18

Standart:

11

Maksimum (sert):

0

İPUCU

- Sönümlenme kuvveti ayarlama vidasını (a) yönünde çevirirken 0 tıklama konumu ve 1 tıklama konumu aynı olabilir.
- Sönümlenme kuvveti ayarlayıcı (b) yönünde çevirirken, belirtilenden daha fazla tıklayabilir. Fakat bu noktadan sonraki ayarlama etkili değildir ve süspansiyona zarar verebilir.

UYARI

Amortisör grubu yüksek basınçlı azot gazı içermektedir. Amortisör üzerinde herhangi bir çalışma yapmadan aşağıdaki uyarıları okuyun ve anladığınızdan emin olun.

- Silindir grubunu açmaya çalışmayın.
- Amortisörü açık aleve ya da herhangi bir yüksek ısı kaynağına maruz bırakmayın. Bu, aşırı gaz basıncı nedeniyle patlamaya neden olabilir.
- Amortisör silindirlerini deforme etmeyin veya zarar vermeyin. Silindirin zarar görmesi, yetersiz sönümlenme performansına sebep olabilir.
- Hasar görmüş amortisör grubunu kendiniz imha etmeye çalışmayın. Amortisör grubunu Yamaha yetkili servisine götürebilirsiniz.

Gösterge ve kumanda fonksiyonları

Bagaj bağlama tutucuları

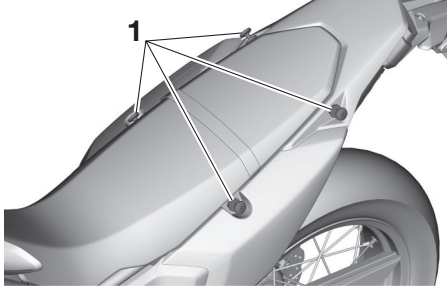

1. Bagaj bağlama tutucusu

Eşyaları motosiklete sağlam biçimde sabitlemek için gösterilen bağlantı noktalarını kullanın.

Ön çamurluk

Sürüş koşullarına uyum sağlanması için, ön çamurluk yüksekliği ayarlanabilir.

Ön çamurluk yüksekliğini ayarlamak için

1. Ön çamurluğun iki tarafındaki cıvataları gevşetin.

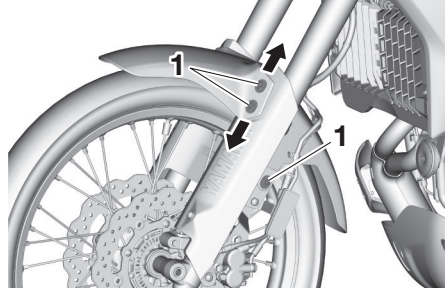

1. Cıvata

2. Ön çamurluğu istenen yüksekliğe getirin.
3. Cıvataları belirtilen torca kadar sıkın.

Sıkma torqu:

Ön çamurluk cıvatası:

7,5 N·m (0.75 kgf·m, 5,6 lb·ft)

USB Tip C girişi

Bu modelde 5 V 3 A USB Type-C girişi yer almaktadır. Kontak açıldığında, USB Type-C soketi kullanılabilir.

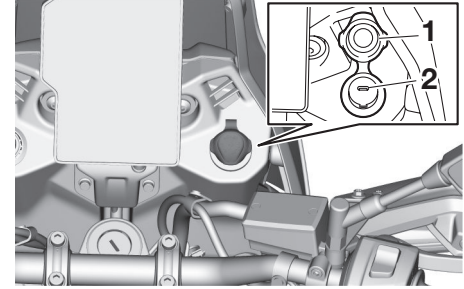

1. USB soketi kapağı
2. USB Tip C girişi

İPUCU

- Motor kapalıyken USB Type-C girişini kullanmayın, aksi takdirde akü deşarj olur.
- Bazı koşullarda, USB takılıyken cihazın şarj seviyesi düşebilir.

DİKKAT

- USB Type-C soketini sudan ve takılmalardan korumak için kullanılmadığında kapağı takın.
- Hasarı önlemek için USB soket kapağını açarken ve kapatırken aşırı güç uygulamaktan kaçının.
- USB girişi kapağının düzgün bir şekilde takıldığından emin olun ve yağmur yağarken veya aracı yıkarken USB Type-C girişini kullanmayın. USB Type-C girişi ıslanırsa, kullanmadan önce araç kapalıyken kurulum yapın.
- USB Type-C girişine bağlı kabloları germeyin veya kuvvet uygulamayın, aksi takdirde hasar görebilir.

Yan ayak

Yan ayak, kadronun sol tarafındadır. Aracı dik tutarken yan ayağı ayağınızla açıp kapatabilirsiniz.

İPUCU

Yan ayak svici, ateşleme kesme devresinin bir parçasıdır ve belli koşullar altında ateşlemeyi keser. (Ateşleme devre kesici sistem ile ilgili açıklamalar için sonraki konuya bakın.)

⚠ UYARI

Araç yan ayağı aşağıdayken sürülmemelidir. Yan ayak yerine tam toplanmamışsa, olası bir kontrol kaybına yol açabilecek bir şekilde yere düşebilir ve sürücünün dikkatini dağıtabilir. Yamaha bu motosiklete sürücünün yan ayağı kalkıştan önce toplamasına yardımcı olacak bir kilit sistemi tasarlamıştır. Lütfen sistemi düzenli olarak kontrol edin ve herhangi bir arıza belirtisi gösterdiğinde bakım için motosikleti hemen Yamaha yetkili servisine götürün.

Gösterge ve kumanda fonksiyonları

Ateşleme devresi kesme sistemi

Bu sistem, bir vites seçiliyken ve debriyaj kolu çekilmemiş ve yan ayak kaldırılmamış konumdayken çalıştırılmasını motorun engeller. Ayrıca, bir vites seçiliyken yan ayağın indirilmesi durumunda motoru durdurur.

Aşağıdaki prosedür ile bu sistemi periyodik olarak kontrol edin.

İPUCU

- Bu test sıcak motorda daha güvenilir sonuçlar verir.
 - Düğme kullanımı hakkında bilgi için 4-2 ve 4-3 no'lu sayfalara bakın.
-

Motor çalışmıyorken:

1. Yan ayağı aşağı indirin.
2. Motor durdurma düğmesini "run" konumuna getirin.
3. Kontak anahtarını açık konuma getirin.
4. Vitesi boşa alın.
5. Marş düğmesine basın.

Motor çalışıyor mu?

EVET HAYIR

Motor çalışırken:

6. Yan ayağı yukarı kaldırın.
7. Debriyaj kolunu çekin.
8. Şanzımanı herhangi bir vitese alın.
9. Yan ayağı aşağı indirin.

Motor duruyor mu?

EVET HAYIR

Motor durduktan sonra:

10. Yan ayağı yukarı kaldırın.
11. Debriyaj kolunu çekin.
12. Marş düğmesine basın.

Motor çalışıyor mu?

EVET HAYIR

Sistemde sorun yoktur. **Motosiklet kullanılabilir.**



UYARI

Bir arıza bulunursa, sürüşten önce aracı kontrol ettirin.

Boş vites svici doğru çalışmıyor olabilir. **Motosiklet, Yamaha yetkili servisi tarafından** kontrol edilmeden kullanılmamalıdır.

Yan ayak svici doğru çalışmıyor olabilir. **Motosiklet, Yamaha yetkili servisi tarafından** kontrol edilmeden kullanılmamalıdır.

Debriyaj svici doğru çalışmıyor olabilir. **Motosiklet, Yamaha yetkili servisi tarafından** kontrol edilmeden kullanılmamalıdır.

Güvenliğiniz için – kullanım öncesi kontroller

Kullanmadan önce her defasında aracınızın güvenli çalışma koşullarına sahip olduğundan emin olun. Bu kullanıcı kılavuzunda yer alan kontrol ve bakım prosedürlerine ve programlarına bağlı kalın.



UYARI

Doğru kontrol veya bakım yapılmaması durumunda, kaza ve donanım hasarı riski artar. Herhangi bir sorun tespit ettiğinizde aracınızı kullanmayın. Sorun, bu kılavuzdaki ayarlama prosedürleriyle düzeltilemezse aracınızı bir Yamaha yetkili servisine kontrol ettirin.

Bu aracı kullanmadan önce, aşağıdaki noktaları kontrol edin:

ÖĞE	KONTROLLER	SAYFA
5 Yakıt	<ul style="list-style-type: none">• Yakıt deposundaki yakıt miktarını kontrol edin.• Gerekliyse yakıt ilave edin.• Yakıt hatlarında sızıntı olup olmadığını kontrol edin.• Yakıt deposu havalandırma/geri dönüş hortumunda tıkanma, çatlak veya hasar olup olmadığına bakın ve bağlantıları kontrol edin.	4-28, 4-30
Motor yağı	<ul style="list-style-type: none">• Motor yağı seviyesini kontrol edin.• Gerekli olduğu takdirde, belirtilen seviyeye kadar uygun yağ ekleyin.• Yağ sızıntısı olup olmadığını kontrol edin.	7-9
Soğutma suyu	<ul style="list-style-type: none">• Haznedeki soğutma sıvısı seviyesini kontrol edin.• Gerekli olduğu takdirde, belirtilen seviyeye kadar soğutma suyu eklemeniz önerilir.• Soğutma sisteminde sızıntı olup olmadığını kontrol edin.	7-10
Ön fren	<ul style="list-style-type: none">• Çalışmasını kontrol edin.• Yumuşaksa veya süngersi bir his veriyorsa hidrolik sistemdeki havayı bir Yamaha yetkili servisinde boşalttırın.• Fren balatalarının aşınıp aşınmadığını kontrol edin.• Gerekirse değiştirin.• Haznedeki yağ seviyesini kontrol edin.• Gerekli olduğu takdirde, belirtilen seviyeye kadar önerilen oranda fren yağı ekleyin.• Hidrolik sistemde sızıntı olup olmadığını kontrol edin.	7-19, 7-19

Güvenliğiniz için – kullanım öncesi kontroller

ÖGE	KONTROLLER	SAYFA
Arka fren	<ul style="list-style-type: none">• Çalışmasını kontrol edin.• Yumuşaksa veya süngersi bir his veriyorsa hidrolik sistemdeki havayı bir Yamaha yetkili servisinde boşalttırın.• Fren balatalarının aşınıp aşınmadığını kontrol edin.• Gerekirse değiştirin.• Haznedeki yağ seviyesini kontrol edin.• Gerekli olduğu takdirde, belirtilen seviyeye kadar önerilen oranda fren yağı ekleyin.• Hidrolik sistemde sızıntı olup olmadığını kontrol edin.	7-19, 7-19
Kavrama	<ul style="list-style-type: none">• Çalışmasını kontrol edin.• Gerekliyorsa teli yağlayın.• Koldaki boşluğu kontrol edin.• Gerekliyorsa ayarlayın.	7-17
Gaz kolu	<ul style="list-style-type: none">• Sorunsuzca döndüğünden ve kendiliğinden geri geldiğinden emin olun.	7-24
Kumanda telleri	<ul style="list-style-type: none">• Doğru çalıştığından emin olun.• Gerekli olduğu takdirde yağlayın.	7-23
Tahrik zinciri	<ul style="list-style-type: none">• Zincir boşluğunu kontrol edin.• Gerekliyorsa ayarlayın.• Zincirin durumunu kontrol edin.• Gerekli olduğu takdirde yağlayın.	7-21, 7-23
Jantlar ve lastikler	<ul style="list-style-type: none">• Hasar olup olmadığını kontrol edin.• Lastiğin durumunu ve diş derinliğini kontrol edin.• Lastik basıncını kontrol edin.• Gerekliyorsa düzeltin.	7-14, 7-16
Fren ve vites pedalları	<ul style="list-style-type: none">• Doğru çalıştığından emin olun.• Gerekli olduğu takdirde pedal pivot noktalarını yağlayın.	7-24
Fren ve debriyaj kolları	<ul style="list-style-type: none">• Doğru çalıştığından emin olun.• Gerekliyorsa kol pivot noktalarını yağlayın.	7-25
Yan ayak	<ul style="list-style-type: none">• Doğru çalıştığından emin olun.• Gerekliyorsa pivot noktalarını yağlayın.	7-25
Şasi sabitleme elemanları	<ul style="list-style-type: none">• Tüm somun, civata ve vidaların doğru şekilde sıkıldığından emin olun.• Gerekirse sıkın.	—
Göstergeler, lambalar, sinyaller ve düğmeler	<ul style="list-style-type: none">• Çalışmasını kontrol edin.• Gerekliyorsa düzeltin.	—

Güvenliđiniz için – kullanım öncesi kontroller

ÖĐE	KONTROLLER	SAYFA
Yan ayak anahtarı	<ul style="list-style-type: none">Ateşleme devresi kesme sisteminin çalışmasını kontrol edin.Sistemde doğru biçimde çalışmıyorsa Yamaha yetkili servisinde aracınızı kontrol ettirin.	4-38

Çalıştırma ve önemli sürüş hususları

Tüm kumandaları öğrenmek için kullanıcı kılavuzunu dikkatle okuyun. Anlamadığınız bir kumanda veya fonksiyon varsa bir Yamaha yetkili servisine başvurun.

UYARI

Kumandalara aşına olamamanız, yaralanma veya kazaya yol açabilen kontrol kaybına neden olabilir.

Motorun alıştirılması

İlk 1600 km (1000 mil), yeni motorun performansı ve ömrü için en önemli dönemdir. Bu nedenle aşağıdaki önerileri okumalı ve göz önünde bulundurmalısınız.

Motor daha çok yeni olduğundan ilk 1600 km'de (1000 mil) aşırı zorlanmamalıdır. Bu evrede motorun parçaları sürtünme nedeniyle çapaklardan arınır ve çalışma boşlukları bir düzene girer. Bu dönemde aşırı devirden, uzun süreli tam gazla sürüşten ve motorun aşırı ısınmasına neden olacak durumlardan kaçınılmalıdır.

0–1000 km (0–600 mil)

Motosikleti 5000 d/dk üzerinde uzun süre kullanmaktan kaçının. **DİKKAT: 1.000 km (600 mil) sürüş sonrasında motor yağı değiştirilmeli ve yağ filtresi veya filtre elemanı değiştirilmelidir.**

1000–1600 km (600–1000 mil)

Motosikleti 6000 d/dk üzerinde uzun süre kullanmaktan kaçının.

1600 km (1000 mil) ve sonrası

Araç artık normal şekilde kullanılabilir.

DİKKAT

- Motoru devir göstergesi kırmızı bölgede çalıştırmayın.
- Alıştırma (rodaj) döneminde herhangi bir motor sorunuyla karşılaşırsanız, hemen Yamaha yetkili servisine başvurun.

Çalıştırma ve önemli sürüş hususları

Motorun çalıştırılması

Kontakt devresi kesme sistemi, şu durumlarda marş işlemine izin verir:

- şanzıman boş konumda veya
- şanzıman herhangi bir viteste, yan ayak yukarıda ve debriyaj kolu çekiliyken.

Motoru çalıştırmak için

1. Kontağı açın ve motor durdurma düğmesini marş konumuna getirin.
2. Gösterge ve uyarı lambalarının birkaç saniye yanıp ardından söndüğünü kontrol edin. (4-6 no'lu sayfaya bakın.)

İPUCU

- Motor arızası uyarı lambası yanmaya devam ediyorsa motoru çalıştırmayın.
- Yağ basıncı uyarı lambası yanmalı ve motor çalıştırılana kadar yanmaya devam etmelidir.
- Motosiklet 10 km/h hıza ulaşıncaya kadar, ABS uyarı lambası yanmaya devam etmelidir.

DİKKAT

Bir uyarı veya gösterge lambası yuvarıda açıklandığı gibi çalışmazsa, aracı bir Yamaha yetkili servisinde kontrol ettirin.

3. Vitesi boş konuma alın.
4. Marş düğmesine basarak motoru çalıştırın.
5. Motor çalıştıktan en geç 5 saniye sonra marş düğmesini serbest bırakın. Akü voltajının normale dönmesi için, düğmeye tekrar basmadan önce en az 10 saniye bekleyin.

DİKKAT

Daha uzun bir motor ömrü için motor ısınmadan asla ani gaz vermeyin!

İPUCU

Bu motosiklette aşağıdaki parçalar kullanılmıştır:

- yana yatma açısı sensörü. Bu sensör, devrilme durumunda motoru durdurur. Bu durumda, motor arızası uyarı lambası yanar fakat bu bir arıza anlamına gelmez. Uyarı lambasını iptal etmek için kontağı kapatın ve tekrar açın. Bu şekilde yapılmaması, marş düğmesine basıldığında motorun hareket etmesine rağmen çalışmasını engelleyecektir.
- otomatik motor durdurma sistemi. Motor 20 dakika rölantide kalırsa otomatik olarak duracaktır. Motor otomatik olarak durdurulursa, tekrar çalıştırmak için sadece çalıştırma düğmesine basın.

Vites değiştirme

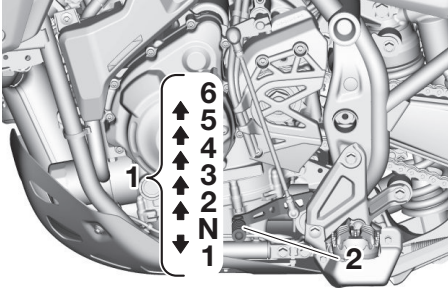

1. Vites konumları
2. Vites pedalı

Şanzıman ilk kalkışta, hızlanmada, yokuş tırmanmada vs., belirli bir hızda motor gücünü kontrol etmenizi sağlar. Vites pedalı konumları şekilde gösterilmiştir.

İPUCU

Vitesi boşa (N) almak için vites pedalına en alt kademeye gelene kadar üst üste basın ve sonra bir kademe yükseltin.

DİKKAT

- Vites değiştirirken vites değiştirmenin tamamlandığını hissedene kadar vites pedalına sıkıca basın.
- Motosikleti yokuş aşağı motor çalışmıyorken uzun süreli olarak sürmeyin ve uzun mesafelerde çekmeyin. Şanzıman sadece motor çalışırken olması gerektiği gibi yağlanır. Yetersiz yağlama şanzımana zarar verebilir.
- Vites değiştirirken her zaman debriyajı kullanın. Motor, şanzıman ve tahrik mekanizması zorla yapılan vites değiştirme işleminin şokuna dayanacak şekilde tasarlanmamıştır ve debriyajı kullanmadan yapılan vites değişikliğinden zarar görebilir.

Kalkış ve hızlanma

1. Debriyaj kolunu çekerek kavramayı ayırın.
2. Şanzımanı birinci vitese alın. Boş vites gösterge lambası sönmelidir.

3. Gazı kademeli olarak açarken debriyaj kolunu yavaşça serbest bırakın.
4. Motor çalıştıktan sonra, gazı kesin ve aynı anda debriyaj kolunu hızlıca çekin.
5. Şanzımanı ikinci vitese alın. (Şanzımanı boşa almadığınızdan emin olun)
6. Gazı kısmen açın ve debriyaj kolunu kademeli olarak serbest bırakın.
7. Aynı prosedürü izleyerek vites büyütebilirsiniz.

Yavaşlama için

1. Motosikleti yavaşlatmak için gazı kesin ve her ikin ön ve arka freni uygulayarak frenleyin.
2. Motosiklet yavaşlarken, bir alt vitese geçin.
3. Motor bayılmaya veya düzensiz çalışmaya başladığında debriyaj kolunu çekin ve frenleri kullanarak motosikleti yavaşlatın ve gerekiyorsa vites küçültmeye devam edin.
4. Motosiklet durduğunda şanzıman boşa alınabilir. Boş vites gösterge

Çalıştırma ve önemli sürüş hususları

lambası yanmalıdır. Sonrasında debriyaj kolu bırakılabilir.

⚠ UYARI

- Frenlerin doğru kullanılmaması kontrol kaybına ve kaymaya neden olabilir. Daima her iki freni de birlikte ve kademesiz bir şekilde uygulayın.
- Vites küçültmeden önce motosiklet hızının ve motor devrinin yeterince düştüğünden emin olun. Motosiklet hızı ve motor devri çok yüksekken vites düşürmek arka tekerleğin kaymasına ve motorun aşırı yüksekte çalışmasına neden olabilir. Bu, kontrolün kaybedilmesine ve bir kazaya neden olabilir. Aynı zamanda motorun veya aktarma organlarının hasar görmesine yol açabilir.

Yakıt tüketimini azaltmak için tavsiyeler

Yakıt tüketimi büyük ölçüde sizin sürüş tarzınıza bağlıdır. Aşağıdaki tavsiyeler yakıt tüketiminizi azaltmaya yardım edebilir:

- Vitesi yumuşak bir şekilde yükseltin ve hızlanma esnasında yüksek motor devrinden kaçınin.
- Vites düşürürken motorun devrini artırmayın ve motor viteste değişken yüksek motor devrinden sakınin.
- Trafik sıkışıklığı, trafik lambaları veya tren yolu geçişleri gibi uzun süreli duraklamalarda motoru rölantide bırakmaktansa durdurun.

Park etme

Park ederken motoru durdurun ve anahtarı kontakta çıkarın.

⚠ UYARI

- Motor ve egzoz sistemi sıcak olacağından motosikleti yayaaların ve çocukların dokunma ve yanma ihtimallerinin az olduğu yerlere park edin.
- Yokuşa veya yumuşak zeminlere park etmeyin, aksi takdirde araç yakıt sızıntısı ve yangın riskini artıracak şekilde devrilebilir.
- Kolayca tutuşabilen kuru ot veya diğer maddelerin yakınına park etmeyin.

Periyodik bakım, doğru ayarlar ve düzenli yağlama sayesinde aracınız için en yüksek verim ve güvenliği sağlayabilirsiniz. Güvenlik, araç sahibi/sürücü için bir zorunluluktur. Aracın bakımı, ayarları ve yağlama konularındaki en önemli noktalar, takip eden sayfalarda açıklanmıştır.

Burada belirtilen genel bakım aralıkları sadece normal sürüş koşulları için geçerlidir. Ancak hava koşulları, arazi, coğrafi konum ve kişisel kullanım farkı periyodik bakım aralıklarından daha erken bakım gerektirebilir.

UYARI

Aracın bakımının doğru yapılması veya bakım işlemlerinin yanlış yapılması bakım esnasında veya aracınızı kullanırken yaralanma ve ölüm riskinizi artırır. Araç bakımına aşına değilseniz, bakım için Yamaha yetkili servisine başvurun.

UYARI

Bakım işlemi yapacağınızda, aksi belirtilmedikçe motoru çalıştırmayın.

- Çalışmakta olan motorun, kıyafet veya vücut parçalarını kapabileceği hareketli parçaları ve elektrik çarpmalarına ya da yangına neden olabilecek elektrikli parçaları vardır.
- Bakım esnasında motoru çalıştırmak gözlere yönelik yaralanmalara, yanmalara, yangına veya büyük ihtimalle ölüme neden olabilecek karbon monoksit zehirlenmesine yol açabilir. Karbon monoksit hakkında daha fazla bilgi için 1-2 no'lu sayfaya bakın.

UYARI

Kullanım esnasında fren diskleri, kampanalar ve balatalar aşırı sıcak olabilir. Yanıklara sebep olmaması için dokunmadan önce fren sistemi parçalarının soğumasını bekleyin.

Emisyon kontrol sistemi sadece daha temiz bir egzoz gazı çıkışı sağlamaz, aynı zamanda motorun doğru çalışması ve maksimum performans elde edilmesi için de önemlidir. Aşağıdaki periyodik bakım tablolarında, emisyon kontrol sistemi ile ilgili bakımlar ayrı olarak gruplanmıştır. Bu bakımlar, özel alet, bilgi ve veri gerektirir. Emisyon kontrol sisteminin bakımı, değiştirilmesi ve onarımı genel servisler veya deneyimli bireyler tarafından yapılabilir. Yamaha servisleri bu bakımlar konusunda eğitilmiştir ve gerekli donanıma da sahiptir.

Periyodik bakım ve ayarlar

Avadanlık

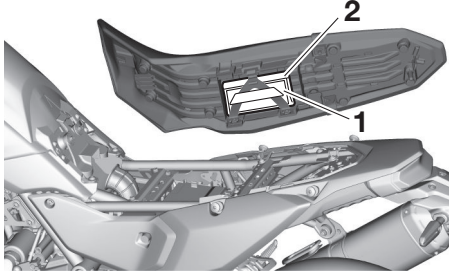

1. Avadanlık
2. Saklama cebi

İPUCU

Bakım için yeterli beceri ve aletlere sahip olmadığınız takdirde, bakım işlemlerini Yamaha yetkili servisine yaptırmanızı öneriyoruz.

7

Alet takımı gösterilen konumda yer alır. Her zaman çantayı sele tabanı bölmesine yerleştirin, ardından alet kitini taktığınızdan ve bantları alet kiti halkası içinden geçirerek sabitlediğinizden emin olun.

Bu kılavuzdaki bilgiler ve alet takımındaki aletler, koruyucu bakımların ve küçük onarımların gerçekleştirilmesinde size yardımcı olmak amacıyla hazırlanmıştır. Ancak bazı bakım işlemlerinin doğru şekilde gerçekleştirilebilmesi için bir tork anahtarı ve diğer aletler gereklidir.

Periyodik bakım tabloları

İPUCU

- Yıldız ile işaretli parçaların bakımı özel alet, bilgi ve beceri gerektirdiğinden bir Yamaha yetkili servisi tarafından gerçekleştirilmelidir.
- 50.000 km sonrasında, 10.000 km'de yapılan bakım itibarıyla bakım işlemlerini tekrarlayın.
- **Mesafe bazında bakım yapılmadıysa, yıllık bakım her yıl yapılmalıdır.**

Emisyon kontrol sistemine yönelik periyodik bakım tablosu

NO.	ÖĞE	YAPILACAK KONTROL VEYA BAKIM İŞLEMİ	ODOMETRE DEĞERİ					YILLIK KONTROL
			1000 km	10000 km	20000 km	30000 km	40000 km	
1	*	Yakıt hattı		✓	✓	✓	✓	✓
2	*	Bujiler	• Durumunu kontrol edin. • Boşluğu ayarlayın ve temizleyin.		✓		✓	
			• Değiştirin.			✓	✓	
3	*	Supap boşluğu	HER 40000 km'de bir					
4		Yakıt püskürtme	• Motor rölanti devrini kontrol edin.	✓	✓	✓	✓	✓
			• Kontrol edin ve senkronizasyonunu ayarlayın.		✓	✓	✓	✓
5	*	Egzoz sistemi	• Sızıntı olup olmadığını kontrol edin. • Gerekirse sıkın. • Gerekliyse contaları değiştirin.	✓	✓	✓	✓	
6	*	Buharlaştırma emisyon kontrol sistemi	• Kontrol sisteminde hasar olup olmadığını kontrol edin. • Gerekirse değiştirin.			✓		✓

Periyodik bakım ve ayarlar

Periyodik bakım ve yağlama tablosu

NO.	ÖĞE	YAPILACAK KONTROL VEYA BAKIM İŞLEMİ	ODOMETRE DEĞERİ					YILLIK KONTROL
			1000 km	10000 km	20000 km	30000 km	40000 km	
1	* Teşhis sistemi kontrolü	<ul style="list-style-type: none">Yamaha teşhis cihazı ile dinamik inceleme yapın.Hata kodlarını kontrol edin.	✓	✓	✓	✓	✓	✓
2	* Hava filtresi elemanı	<ul style="list-style-type: none">Değiştirin.			✓		✓	
3	Hava filtresi muhafazası kontrol hortumu	<ul style="list-style-type: none">Temizleyin.	✓	✓	✓	✓	✓	
4	Kavrama	<ul style="list-style-type: none">Çalışmasını kontrol edin.Ayarlayın.	✓	✓	✓	✓	✓	
5	* Ön fren	<ul style="list-style-type: none">Çalışmasını, hidrolik seviyesini ve hidrolik sızıntısı olup olmadığını kontrol edin.Gerekirse fren balatalarını değiştirin.	✓	✓	✓	✓	✓	✓
6	* Arka fren	<ul style="list-style-type: none">Çalışmasını, hidrolik seviyesini ve hidrolik sızıntısı olup olmadığını kontrol edin.Gerekirse fren balatalarını değiştirin.	✓	✓	✓	✓	✓	✓
7	* Fren hortumları	<ul style="list-style-type: none">Çatlak veya hasar olup olmadığını kontrol edin.Değiştirin.		✓	✓	✓	✓	✓
8	* Fren hidroliği	<ul style="list-style-type: none">Değiştirin.						
9	* Tekerlekler	<ul style="list-style-type: none">Yalpalamayı, tel gerginliğini ve hasar olup olmadığını kontrol edin.Gerekirse değiştirin.Gerekliyorsa telleri gerin.	✓	✓	✓	✓	✓	
10	* Lastikler	<ul style="list-style-type: none">Dış derinliğini ve hasar olup olmadığını kontrol edin.Gerekirse değiştirin.Lastik basıncını kontrol edin.Gerekliyorsa düzeltin.		✓	✓	✓	✓	✓
11	* Tekerlek rulmanları	<ul style="list-style-type: none">Rulmanın gevşek veya hasarlı olup olmadığını kontrol edin.		✓	✓	✓	✓	

Periyodik bakım ve ayarlar

NO.	ÖGE	YAPILACAK KONTROL VEYA BAKIM İŞLEMİ	ODOMETRE DEĞERİ					YILLIK KONTROL
			1000 km	10000 km	20000 km	30000 km	40000 km	
12	*	Salıncak pi-votu yatakları		✓	✓	✓	✓	
		<ul style="list-style-type: none"> Çalışmasını ve aşırı boşluk olup olmadığını kontrol edin. Lityum-sabun bazlı gresle yağlayın. 	Her 50.000 km'de bir					
13		Tahrik zinciri	Her 1000 km'de bir ve motosikleti yıkadıktan sonra veya yağmurda sürüş sonrasında					
		<ul style="list-style-type: none"> Zincir boşluğunu, hizalamasını ve durumunu kontrol edin. Ayarlayın ve zinciri özel o-ring zincir yağı ile iyice yağlayın. 						
14	*	Gidon rul-manları	✓	✓		✓		
		<ul style="list-style-type: none"> Rulmanlarda gevşeme olup olmadığını kontrol edin. Lityum-sabun bazlı gresle yağlayın. 			✓		✓	
15	*	Şasi sabitle-me elemanları		✓	✓	✓	✓	
		<ul style="list-style-type: none"> Tüm somun, cıvata ve vidaların doğru şekilde sıkıldığından emin olun. 						
16		Fren kolu pivot mili		✓	✓	✓	✓	✓
		<ul style="list-style-type: none"> Silikon gres ile yağlayın. 						
17		Fren pedalı pivot mili		✓	✓	✓	✓	✓
		<ul style="list-style-type: none"> Lityum-sabun bazlı gresle yağlayın. 						
18		Debriyaj kolu pivot mili		✓	✓	✓	✓	✓
		<ul style="list-style-type: none"> Lityum-sabun bazlı gresle yağlayın. 						
19		Vites pedalı pivot mili		✓	✓	✓	✓	✓
		<ul style="list-style-type: none"> Lityum-sabun bazlı gresle yağlayın. 						
20		Yan ayak		✓	✓	✓	✓	✓
		<ul style="list-style-type: none"> Çalışmasını kontrol edin. Molibden disülfat bazlı gresle yağlayın. 						
21	*	Yan ayak anahtarı	✓	✓	✓	✓	✓	✓
		<ul style="list-style-type: none"> Çalışmasını kontrol edin, gerekirse değiştirin. 						
22	*	Ön çatal		✓	✓	✓	✓	
		<ul style="list-style-type: none"> Çalışmasını ve yağ sızıntısı olup olmadığını kontrol edin. Gerekirse değiştirin. 						

Periyodik bakım ve ayarlar

NO.	ÖGE	YAPILACAK KONTROL VEYA BAKIM İŞLEMİ	ODOMETRE DEĞERİ					YILLIK KONTROL
			1000 km	10000 km	20000 km	30000 km	40000 km	
23	*	Amortisör grubu		✓	✓	✓	✓	
24	*	Arka süspansiyon aktarma kolu ve bağlantı kolu pivot noktaları		✓	✓	✓	✓	
					✓		✓	
25	*	Motor yağı	✓	✓	✓	✓	✓	✓
26	*	Motor yağı filtresi kartuşu	✓		✓		✓	
27	*	Soğutma sistemi		✓	✓	✓	✓	✓
				Her 3 yılda				
28	*	Ön ve arka fren svicçleri	✓	✓	✓	✓	✓	✓
29	*	Hareketli parçalar ve teller		✓	✓	✓	✓	✓
30	*	Gaz kolu		✓	✓	✓	✓	✓
31	*	Lambalar, sinyaller ve düğmeler	✓	✓	✓	✓	✓	✓

İPUCU

- Hava filtresi
 - Bu modeldeki hava filtresinde, hasar görmesini önlemek için basınçlı havayla temizlenmemesi gereken ve kullanılıp atılan tipte yağlı kağıt eleman mevcuttur.
 - Hava filtresi, motosikletin aşırı nemli ve tozlu ortamlarda kullanılması durumunda daha sık değiştirilmelidir.
 - Hidrolik fren servisi
 - Fren hidrolik seviyesini düzenli olarak kontrol edin ve gerekirse düzeltin.
 - Her iki yılda bir fren merkez silindirlerinin ve kaliperlerinin iç parçaları ile fren hidroliğini değiştirin.
 - Fren hortumlarını her dört yılda bir ve çatlak veya hasarlı olması durumunda değiştirin.
-

Periyodik bakım ve ayarlar

Bujilerin kontrol edilmesi

Bujiler motorun önemli bir parçasıdır ve belli aralıklarla kontrol edilmelidir; bu işlemin bir Yamaha yetkili servisine yaptırılmasını tavsiye ediyoruz. Bujiyi periyodik olarak çıkarmalı ve kontrol etmelisiniz; aksi takdirde oluşan ısı ve biriken maddeler bujinin bozulmasına ve aşınmasına yol açabilir. Bujinin durumu motorun durumu hakkında bilgi verebilir. Buji üzerindeki merkez elektrot çevresindeki porselen izolatörün orta-açık kahverengi olup olmadığını kontrol edin (aracın normal kullanımında ideal renk budur); motora takılan tüm bujilerin rengi aynı olmalıdır. Bujilerden biri ayırt edilir şekilde farklı bir renge sahipse, motor doğru çalışmıyor olabilir. Bunun gibi sorunları kendi başınıza çözmeye çalışmayın. Aracı bir Yamaha yetkili servisine kontrol ettirin.

Bujide elektrot aşınması veya aşırı karbon birikintisi varsa bujiyi değiştirin.

Belirtilen buji:
NGK/LMAR8A-9

Bujiyi takmadan önce tırnak aralığını sentille ölçün ve gerekiyorsa aralığı belirtilen değere ayarlayın.

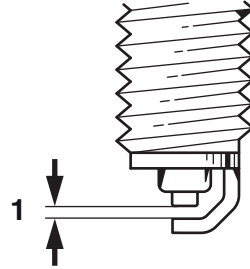

1. Buji aralığı

Buji aralığı:

0,8–0,9 mm (0,031–0,035 inç)

Contanın oturacağı yüzeyi ve dışlarındaki kirleri, ardından buji üzerindeki kalıntıları temizleyin.

Sıkma torku:

Buji:
13 N·m (1.3 kgf·m, 9,6 lb·ft)

İPUCU

Bujiyi takarken tork anahtarının mevcut olmadığı bir durumda doğrusu elle tam olarak sıktıktan sonra 1/4 veya 1/2 tur daha çevrilmesidir. Ancak en kısa zamanda bir Yamaha yetkili servisinde tork değerini kontrol ettirin.

DİKKAT

Buji kapağını çıkarmak ve takmak için herhangi bir alet kullanmayın, aksi takdirde ateşleme bobini bağlantısı zarar görebilir. Uç kısımdaki conta sıkıca yerleşmiş olduğundan buji kapağını çıkarmak zor olabilir. Buji kapağını çıkarmak için yukarı doğru çekerken ileri geri hareket ettirin; takmak için ise aynı şekilde bastırırken ileri geri hareket ettirin.

Kanister

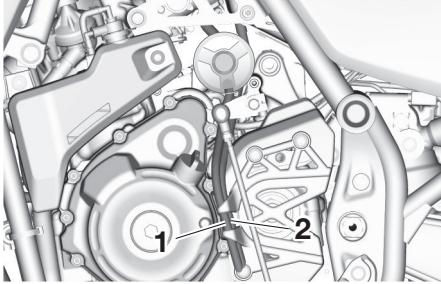

1. Kanister havalandırma hortumu
2. Yakıt deposu taşıma hortumu

Bu model, yakıt buharının atmosfere salınmasını önleyen bir kanister ile donatılmıştır. Aracı çalıştırmadan önce, aşağıdakileri kontrol edin:

- Her bir hortum bağlantısını kontrol edin.
- Hortumlarda ve kanisterde yırtık ve hasar olup olmadığını kontrol edin. Hasarlıysa değiştirin.
- Kanister havalandırmasının tıkalı olmadığını kontrol edin ve gerekirse temizleyin.

Motor yağı

Motor yağı her sürüş öncesinde kontrol edilmelidir. Ayrıca, yağ ve yağ filtresi elemanı periyodik bakım tablosunda belirtilen aralıklarda Yamaha Yetkili Servisinde mutlaka değiştirilmelidir.

Tavsiye edilen motor yağı:

10W-40

Yağ miktarı:

Yağ değiştirme:

2.30 L (2.43 US qt, 2.02 Imp.qt)

Yağ filtresi değiştirildiğinde:

2.60 L (2.75 US qt, 2.29 Imp.qt)

DİKKAT

- **Debriyaj kaymasını önlemek için (motor yağı debriyayı da yağlamaktadır) herhangi bir kimyasal eklemeyin. Dizel özellikli “CD” yağları ya da belirtilenden daha yüksek kalitedeki yağları kullanmayın. Ayrıca “ENERGY CONSERVING II” veya daha yüksek numaralı etikete sahip yağ kullanmayın.**
- **Kartere yabancı madde girmemesine dikkat edin.**

Motor yağı seviyesinin kontrol edilmesi

1. Motoru çalıştırın, birkaç dakika ısınmasını bekleyin ve ardından motoru durdurun.
2. Birkaç dakika yağ seviyesi oturma kadar bekleyin ve doğru bir okuma için aracı dik bir şekilde düz bir zeminde tutun.
3. Yağ seviyesini karterin sol alt tarafında bulunan kontrol penceresinden kontrol edin.

İPUCU

Motor yağı maksimum ve minimum seviyeleri arasında olmalıdır.

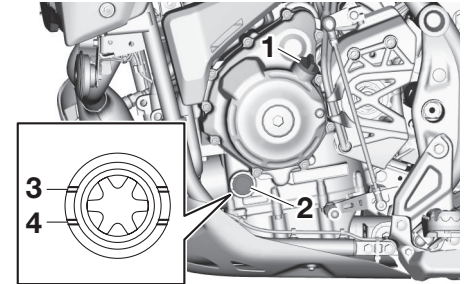

1. Motor yağı doldurma kapağı
2. Motor yağı seviye kontrol gözü
3. Maksimum seviye işareti
4. Minimum seviye işareti

Periyodik bakım ve ayarlar

4. Motor yağı minimum seviye işaretinin altında ya da tam hizasındaysa, yağ dolum ağız kapağını çıkarın ve yağ ekleyin.

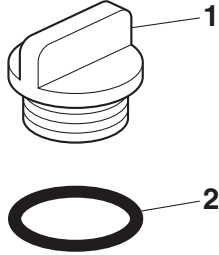

1. Motor yağı doldurma kapağı
2. O-ring

5. O-ringi kontrol edin ve gerekli olduğu takdirde değiştirin.
6. Motor yağı dolum kapağını takın.

Motor yağını ve filtresini değiştirmek için

Motor yağını ve filtresini değiştirmek için Yetkili Yamaha Servisine başvurun.

Neden Yamalube

YAMALUBE yağ, mühendislerin tutkusundan ve motor yağının önemli bir motor bileşeni olduğu inancından doğan orijinal bir YAMAHA parçasıdır. Makine mühendisliği, kimya, elektronik ve pist testi alanlarından seçilen uzmanlardan oluşan ekipler, motoru içinde kullanılacak olan motor yağı ile birlikte geliştirir. Yamalube yağları, baz yağın özelliklerinden en iyi şekilde yararlanır ve içerdiği katkıların ideal dengesiyle son ürünün performans standartlarımızı karşılanır. Böylece Yamalube mineral, yarı sentetik ve sentetik yağları, kendilerine özgü özelliklere ve değerlere sahiptir. Yamaha'nın 1960'lardan beri edindiği araştırma ve geliştirme deneyimi, Yamalube ürünlerini Yamaha motorunuz için en iyi seçenek yapar.



Soğutma suyu

Soğutma suyu seviyesi düzenli olarak kontrol edilmelidir. Ayrıca, soğutma suyu periyodik bakım tablosunda belirtilen aralıklarda değiştirilmelidir.

Önerilen soğutma suyu:

YAMALUBE soğutma suyu

Soğutma suyu miktarı:

Soğutma suyu haznesi (maks. seviye işareti):

0.25 L (0.26 US qt, 0.22 Imp.qt)

Radyatör (tüm tesisat dahil):

1.61 L (1.70 US qt, 1.42 Imp.qt)

İPUCU

Orijinal Yamaha soğutma suyu mevcut değilse, alüminyum motorlar için korozyon inhibitörleri içeren bir etilen glikol antifriz kullanın ve damıtılmış su ile 1:1 oranında karıştırın.

Soğutma suyu seviyesinin kontrol edilmesi

Soğutma suyu seviyesi motor sıcaklığıyla değiştiği için, seviyeyi motor soğukken kontrol edin.

1. Aracı düz bir zemine park edin.

2. Araç dik konumdayken, haznedeki soğutma suyu seviyesine bakın.

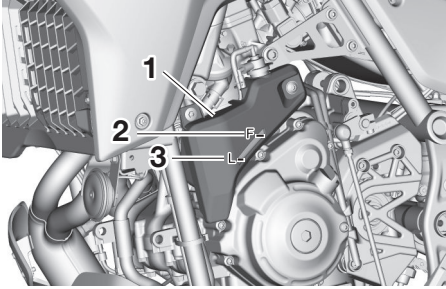

1. Soğutma suyu haznesi
2. Maksimum seviye işareti
3. Minimum seviye işareti

3. Soğutma suyu minimum seviye işaretinin altında ya da tam hizasındaysa, soğutma suyu haznesinin kapağını çıkarın. **UYARI!** Yalnızca soğutma suyu haznesi kapağını çıkarın. Motor sıcakken radyatör kapağını açmaya çalışmayın.

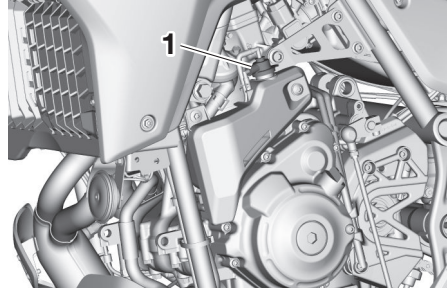

1. Soğutma suyu haznesi kapağı

4. Maksimum seviye işaretine kadar soğutma suyu ekleyin. **DİKKAT:** Soğutma suyu temin edilemiyorsa saf su veya yumuşak çeşme suyu ekleyin. Zarar verici etkisi olması nedeniyle sert su veya tuzlu su kullanmayın. Soğutma suyu yerine çeşme suyu kullanıldıysa en kısa sürede soğutma suyuyla değiştirin, aksi takdirde soğutma sistemi paslanmaya ve donmaya karşı korunamaz. Soğutma suyuna su eklendiğinde soğutma suyunun antifriz oranı bir Yamaha Yetkili Servisi'nde kontrol ettirilmelidir, aksi takdirde soğutma suyunun etkisi azalacaktır.

5. Soğutma suyu haznesi kapağını takın.

Soğutma suyunun değiştirilmesi

Soğutma suyu periyodik bakım ve yağlama tablosunda belirtilen aralıklarda değiştirilmelidir. Soğutma suyunu bir Yamaha Yetkili Servisi'nde değiştirin. **UYARI! Motor sıcakken radyatör kapağını açmaya çalışmayın.**

Periyodik bakım ve ayarlar

Hava filtresi elemanının değiştirilmesi ve kontrol hortumunun temizlenmesi

Hava filtresi elemanının periyodik bakım tablosunda belirtilen aralıklarda değiştirilmesi gerekir. Yağışlı veya tozlu ortamlarda sık sürüş yapılması durumunda hava filtresi elemanı daha sık değiştirilmelidir. Buna ek olarak hava filtresi kontrol hortumu düzenli olarak kontrol edilmeli ve gerekli ise temizlenmelidir.

Hava filtresi elemanının değiştirilmesi

1. Koltuğu çıkarın. (4-31 no'lu sayfaya bakın.)
2. Vidayı sökerek plakayı çıkarın.

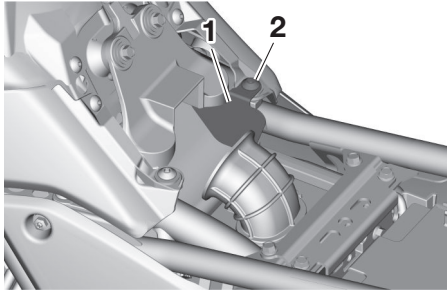

1. Plaka
2. Vida

3. Vidaları sökerek hava filtresi muhafazasını çıkarın.

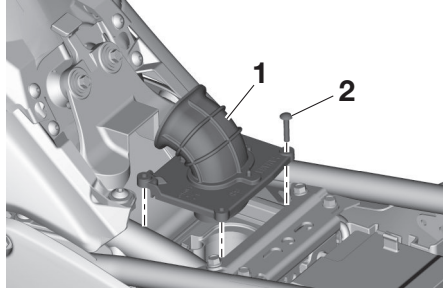

1. Hava filtresi muhafazası kapağı
2. Vida

4. Hava filtresi elemanını sabitleyen vidayı söküp ve ardından dışarı çekin.

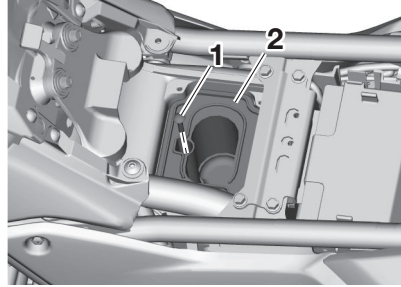

1. Vida
2. Hava filtresi elemanı

5. Hava filtresinde hasar veya kirlenme olup olmadığını kontrol edin ve gerekiyorsa değiştirin.

DİKKAT

- Hava filtresi elemanının periyodik bakım tablosunda belirtilen aralıklarda değiştirilmesi gerekir.
- Aracınızı sıklıkla yağmurlu veya tozlu alanlarda kullanıyorsanız hava filtresi elemanını daha sık değiştirmeniz gerekir.
- Hava filtresi basınçlı hava üfleterek temizlenemez. Değiştirilmesi gerekir.

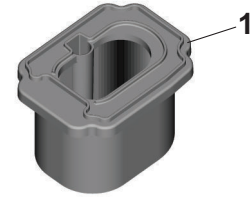

1. Hava filtresi elemanı

6. Hava filtresi elemanını hava filtresi muhafazasına yerleştirin ve vidayla sabitleyin. **DİKKAT: Hava**

filtresi elemanının muhafazaya doğru bir şekilde yerleştirildiğinden emin olun. Hava filtresi elemanları olmaksızın motor asla çalıştırılmamalıdır, aksi takdirde piston(lar) ve/veya silindir(ler) aşırı aşınabilir.

7. Vidaları takarak hava filtresi muhafazasını sabitleyin.
8. Plakayı gösterildiği şekilde hizalayarak takın ve vidayla sabitleyin.

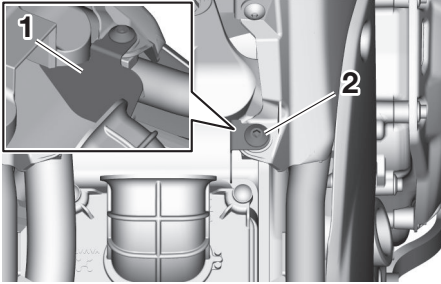

1. Plaka
2. Vida

DİKKAT

Plakanın doğru şekilde takıldığından ve hizalandığından emin olun, aksi takdirde hava filtresi muhafazasına su girebilir ve motora zarar verebilir.

9. Seleyi takın.

Hava filtresi kontrol hortumunun temizlenmesi

1. Hava filtresi muhafazasının altında bulunan hava filtresi kontrol hortumunu çıkarın.

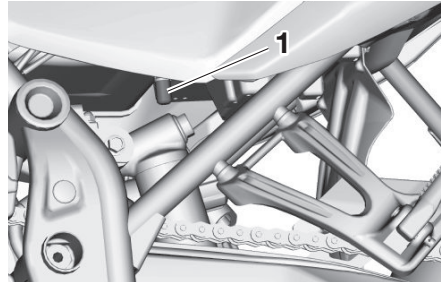

1. Hava filtresi kontrol hortumu
2. Hortumu çıkarıp temizleyin ve daha sonra orijinal konumuna takın.

Motor rölanti devrinin kontrol edilmesi

Motor rölanti devrini kontrol edin ve gerekli olduğu takdirde Yamaha yetkili servisinde düzelttirin.

Motor rölanti devri:
1250–1450 d/dk

Periyodik bakım ve ayarlar

Supap boşluğu

Supaplar, motorun önemli birer bileşenidir ve supap boşluğu zamanla değiştiğinden, periyodik bakım tablosunda belirtilen aralıklarda kontrol edilmeleri ve ayarlanmaları gereklidir. Ayarlanmayan supaplar, yanlış hava-yakıt karışımına, motor gürültüsüne ve motor hasarlarına neden olabilir. Bunu önlemek için, düzenli aralıklarla supap boşluğunu Yamaha yetkili servisinizde kontrol ettirin.

İPUCU

Bu işlem, motor soğukken gerçekleştirilmelidir.

Lastikler

Lastikler, araç ve yol arasındaki tek temas noktasıdır. Tüm sürüş koşullarındaki güvenlik, görece küçük olan yol temas alanına bağlıdır. Bu nedenle, lastiklerin her zaman iyi durumda olması ve ilgili zamanlarda belirtilen lastiklerle değiştirilmesi önemlidir.

Lastik basıncı

Lastiklerin basıncı her sürüş öncesinde mutlaka kontrol edilmeli ve gerekiyorsa ayarlanmalıdır.



Bu aracın doğru olmayan basınca sahip lastiklerle kullanılması kontrol kaybı sonucunda ciddi yaralanmalara veya ölüme sebebiyet verebilir.

- Lastiklerin hava basıncı lastikler soğukken (lastiklerin sıcaklığı ile ortam sıcaklığı eşit olduğunda) kontrol edilmeli ve ayarlanmalıdır.
- Lastiklerin hava basıncı, toplam yük, bagaj, sürücü ve bu modele uygun olan aksesuarların toplam ağırlığı ile motosikletin hızına uygun olarak ayarlanmalıdır.

Soğuk lastik basıncı:

1 kişi:

Ön:

220 kPa (2,20 kgf/cm², 32 psi)

Arka:

250 kPa (2,50 kgf/cm², 36 psi)

2 kişi:

Ön:

220 kPa (2,20 kgf/cm², 32 psi)

Arka:

250 kPa (2,50 kgf/cm², 36 psi)

Arazi sürüşü:

Ön:

200 kPa (2,00 kgf/cm², 29 psi)

Arka:

200 kPa (2,00 kgf/cm², 29 psi)

Maksimum yük:

Araç:

186 kg (410 lb)

Aracın maksimum yükü, sürücü, yolcu, eşyalar ve tüm aksesuarların toplam ağırlığıdır.



Aracınızı asla aşırı yüklemeyin. Aşırı yüklü bir aracın kullanılması, kazaya sebebiyet verebilir.

Lastiğin kontrol edilmesi

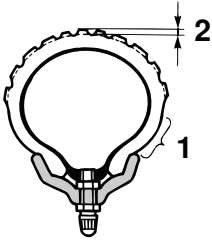

1. Lastik yan yüzü
2. Diş derinliği

Lastikler her sürüş öncesinde kontrol edilmelidir. Diş derinliği azaldığında, lastiklerin üst yüzeyinde çivi veya cam parçası olması ya da lastik yanaklarında çatlak olması durumunda lastikleri hemen bir Yamaha yetkili servisinde değiştirin.

Minimum dış derinliği (ön ve arka):
1,6 mm

İPUCU

Diş derinliği yasal sınırları, ülkeden ülkeye değişebilir. Yasal sınırlara daima uyun.

⚠ UYARI

- **Aşınmış lastikle yola çıkmak tehlikelidir. Lastik diş derinliği belirtilen sınıra ulaştığında, lastiği derhal değiştirin.**
- **Lastikler de dahil olmak üzere tüm jant ve fren parçalarının değiştirilmesi, gerekli mesleki bilgi ve deneyime sahip bir Yamaha bayisine bırakılmalıdır.**
- **Delinmiş bir lastiğe yama yapılması tavsiye edilmez. Ancak kaçınılmazsa, çok dikkatli bir şekilde yama yaptırın ve en kısa sürede kaliteli bir lastikle değiştirin.**
- **Lastik değişiminden hemen sonra lastiğin en uygun yol tutuş özelliklerine ulaşması için aşırı hızdan kaçınin.**

Lastik bilgileri

Bu modelde iç lastik kullanılmıştır. Kullanılmasalar ya da az kullanılsalar dahi, lastikler eskir. Diş ve yanak kısmının çatlaması ve buna bazen eşlik eden karkas deformasyonu, eskime kanıtıdır. Eski ve yaşlanmış lastikler,

daha fazla kullanım için uygunluklarının belirlenmesi için bir lastik uzmanı tarafından kontrol edilmelidir.

⚠ UYARI

Ön ve arka lastikler aynı marka ve desende olmalıdır, aksi takdirde motosikletin yol tutuş nitelikleri olumsuz etkilenebilir ve bu da bir kazaya sebebiyet verebilir.

Detaylı testler sonucu, bu model için sadece aşağıda belirtilen lastikler Yamaha tarafından tavsiye edilmektedir.

Periyodik bakım ve ayarlar

Ön lastik:

Boyutlar:

90/90-21 M/C 54V

Hız derecesi:

240 km/h (149 mil/h)

Üretici/model:

PIRELLI/SCORPION RALLY STR

Arka lastik:

Boyutlar:

150/70 R18 M/C 70V

Hız derecesi:

240 km/h (149 mil/h)

Üretici/model:

PIRELLI/SCORPION RALLY STR

Opsiyonel lastik

Ön lastik:

Boyutlar:

90/90 – 21 M/C 54R MS

Hız derecesi:

170 km/h (105 mil/h)

Üretici/model:

MICHELIN/ANAKEE WILD

Arka lastik:

Boyutlar:

150/70 R18 M/C 70R M+S

Hız derecesi:

170 km/h (105 mil/h)

Üretici/model:

MICHELIN/ANAKEE WIL

yönelik tasarlanmıştır ve maksimum hız derecesi orijinal lastikten farklıdır.



UYARI

Lastiğin maksimum hız değeri asla aşmayın. Aksi takdirde yüksek hızda lastik zarar görebilir ve kazaya yol açılabilir.

Telli jantlar

Aracınızın performansını, dayanıklılığını ve güvenli çalışmasını en üst düzeye çıkarmak için aşağıdaki noktalara dikkat edin.

- Her tekerleği çatlak, deformasyon ve diğer hasarlara karşı kontrol edin. Herhangi bir hasar tespit ederseniz, jantı Yamaha servisinde kontrol ettirin. Eğilmiş veya hasarlı bir jantı tamir etmeye veya düzeltmeye çalışmayın.
- Jant tellerinde gevşeklik olup olmadığını kontrol edin. Gevşek tel varsa, tekerleğin Yamaha servisi tarafından ayarlanmasını sağlayın. Uygun şekilde sıkılmayan jant telleri tekerlek hizalamasının bozulmasına neden olabilir.
- Lastik veya iç lastik değiştirildiğinde tekerleğin balans ayarını yaptırın. Dengesiz bir tekerlek, olumsuz yol tutuş özelliklerine ve lastik ömrünün kılınmasına neden olabilir.

Listelenen opsiyonel lastik, orijinal lastiğe göre daha çok arazi kullanımına

⚠ UYARI

Bu modeldeki jantlar tubeless lastiklerle kullanılmak üzere tasarlanmamıştır. Bu modelde tubeless lastik kullanmayı denemeyin.

Debriyaj kolu boşluğunun ayarlanması

Debriyaj kolu boşluğunu gösterildiği gibi ölçün.

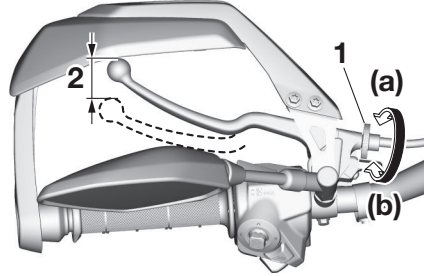

1. Debriyaj kolu boşluk ayar civatası
2. Debriyaj kolu boşluğu

Debriyaj kolu boşluğu:
5,0–10,0 mm (0,20–0,39 inç)

Debriyaj kolu boşluğunu periyodik olarak kontrol edin ve gerekiyorsa aşağıdaki yöntemle ayarlayın.

Debriyaj kolu boşluğunu artırmak için debriyaj kolundaki debriyaj kolu boşluğu ayar civatasını (a) yönünde çevirin. Debriyaj kolu boşluğunu azaltmak için ayar civatasını (b) yönünde çevirin.

İPUCU

Belirtilen debriyaj kolu boşluğu yukarıda açıklanan yöntemle elde edilemiyorsa şu şekilde hareket edin.

1. Debriyaj telini gevşetmek için debriyaj kolundaki ayar civatasını (a) yönünde çevirin.
2. Karterdeki kilitli somunu gevşetin.

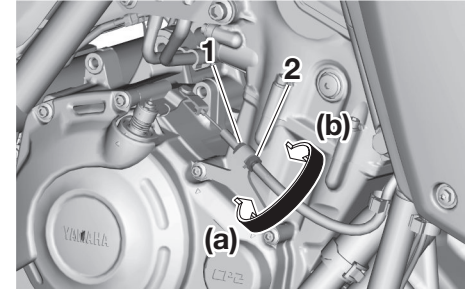

1. Kilitli somun
2. Debriyaj kolu ayar somunu

3. Debriyaj kolu boşluğunu artırmak için ayar somununu (a) yönünde çevirin. Debriyaj kolu boşluğunu azaltmak için ayar somununu (b) yönünde çevirin.
4. Kilitli somunu sıkın.

Periyodik bakım ve ayarlar

Fren kolu boşluğunun kontrol edilmesi

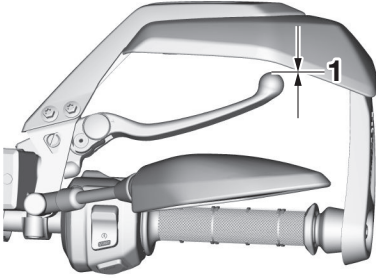

1. Fren kolu boşluğu yok

7

Fren kolunun uç kısmında hiç boşluk olmamalıdır. Boşluk varsa fren sistemini Yamaha yetkili servisinde kontrol ettirin.

⚠ UYARI

Fren kolundaki yumuşak veya süngerli bir his, fren hidroliği sisteminde hava olduğunun bir göstergesi olabilir. Fren hidroliği sisteminde hava varsa aracı kullanmadan önce sistemdeki havanın bir Yamaha yetkili servisinde boşaltılmasını sağlayın. Hidrolik sistemdeki hava frenleme performansını azaltarak yol hakimiyetinin kaybolmasına ve bir kazaya neden olabilir.

Fren lambası sviçleri

Fren lambası, fren etkisini göstermeden hemen önce yanmalıdır. Fren lambası, fren koluna ve fren pedalına bağlı düğmeler yardımıyla yakılır. Fren lambası sviçleri kilitleme önleyici fren sisteminin bileşenleri olduğundan, servis işlemleri bir Yamaha yetkili servisinde yapılmalıdır.

Ön ve arka fren balatalarının kontrol edilmesi

Ön ve arka fren balatalarının aşınması periyodik bakım ve yağlama tablosunda belirtilen aralıklarda kontrol edilmelidir.

Ön fren balataları

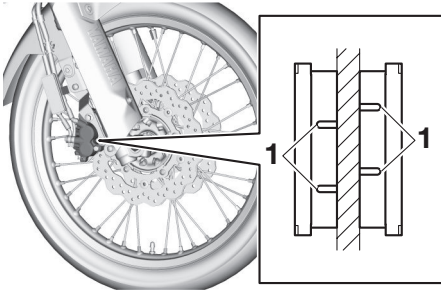

1. Fren balataları aşınma göstergesi oluğu

Her fren balatasında grubu parçalarına ayırmaya gerek kalmaksızın kontrol etmenize yarayan aşınma göstergeleri mevcuttur. Fren balatasının aşınmasını kontrol etmek için aşınma göstergeleri oluklarına bakın. Fren balatası, aşınma göstergesi oluğu kaybolacak derecede aşınmışsa balatayı bir Yamaha yetkili servisinde değiştirin.

Arka fren balataları

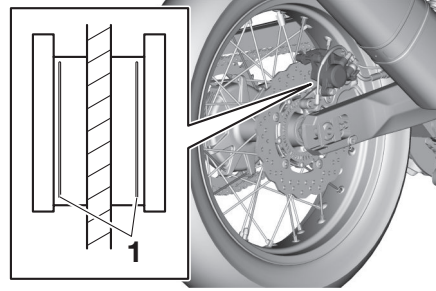

1. Fren balataları aşınma göstergesi oluğu

Her bir arka fren balatasında, freni parçalarına ayırmadan fren balatasının aşınmasını kontrol etmenizi sağlayan aşınma göstergeleri bulunmaktadır. Fren balatasının aşınmasını kontrol etmek için aşınma göstergeleri oluklarına bakın. Fren balatası, aşınma göstergesi oluğu görünmeye başlayacak derecede aşınmışsa balataları Yamaha yetkili servisinde değiştirin.

Fren hidroliği seviyesinin kontrol edilmesi

Sürüşten önce fren hidroliğinin minimum seviyesinin üzerinde olup olmadığını kontrol edin. Fren hidroliği seviyesini kontrol edin. Gerekirse fren hidroliği ekleyin.

Ön fren

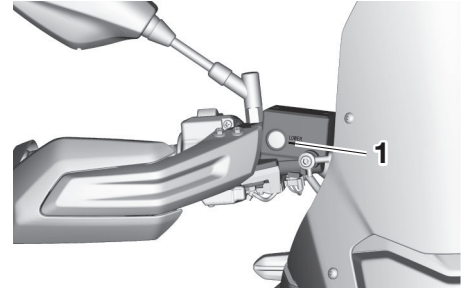

1. Minimum seviye işareti

Periyodik bakım ve ayarlar

Arka fren

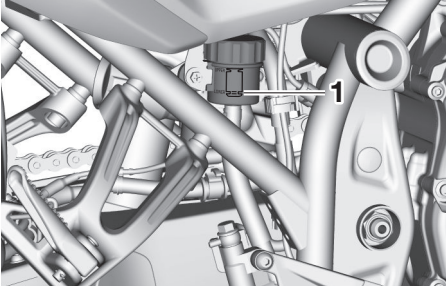

1. Minimum seviye işareti

Tavsiye edilen fren hidroliği:
DOT 4

⚠ UYARI

Hatalı bakım frenleme kabiliyetini olumsuz etkiler. Aşağıdaki hususlara dikkat edin:

- Yetersiz fren hidroliği, fren sistemine hava girmesine ve frenleme kabiliyetinin azalmasına neden olur.
- Çıkarmadan önce kapağı temizleyin. Sadece kapalı kaptaki bulunan DOT 4 fren hidroliği kullanın.
- Sadece tavsiye edilen fren hidroliğini kullanın. Aksi takdirde kauçuk conta aşınarak sızıntıya neden olabilir.
- Aynı tip fren hidroliği doldurun. DOT 4 dışında fren hidroliği eklemek zararlı kimyasal reaksiyonlara neden olabilir.
- Fren hidroliği koyarken fren hidroliği haznesine su veya toz kaçmamasına dikkat edin. Su, hidroliğin kaynama noktasını önemli ölçüde düşürecek, bu da buhar kilitlemesine yol açabilir ve kir ABS hidrolik ünitesi valflerini tıkkayabilir.

DİKKAT

Fren hidroliği boyalı yüzeylere ya da plastik parçalara zarar verebilir. Dökülen hidroliği daima hemen temizleyin.

Fren balataları aşındıkça fren hidroliği seviyesinin azalması normaldir. Düşük fren hidroliği seviyesi, aşınmış fren balatalarının ve/veya fren sisteminde bir sızıntının göstergesi olabilir. Hidrolik seviyesi düşükse fren balatalarında aşınma ve fren sisteminde sızıntı olup olmadığını kontrol edin. Ancak fren hidroliği seviyesi aniden düşerse, Yamaha yetkili servisine sebebini kontrol ettirin.

Fren hidroliğinin değiştirilmesi

Fren hidroliğini 2 yılda bir Yamaha yetkili servisinde değiştirin. Ayrıca ana silindir yağ keçelerinin, fren kaliperlerinin ve fren hortumlarının aşağıda belirtilen sürelerde veya sızdırma ya da hasar durumunda değiştirilmesi gerekir.

- Fren sistemi contaları: 2 yılda bir
- Fren hortumları: 4 yılda bir

Tahrik zinciri boşluğu

Tahrik zincirinin boşluğu her sürüş öncesinde mutlaka kontrol edilmeli ve gerekiyorsa ayarlanmalıdır.

Tahrik zincirinin kontrol edilmesi

1. Motosikleti yan ayağı üzerine yerleştirin.

İPUCU

Tahrik zinciri boşluğunu / gevşekliğini (gerginliğini) kontrol ederken ve ayarlarken motosiklet üzerinde hiçbir ağırlık bulunmamalıdır.

2. Vitesi boş konuma alın.
3. Tahrik zincirini tahrik zinciri muhafazasının uç kısmından aşağı doğru ittirin.
4. Tahrik zinciri muhafazası ve zincirin orta kısmı arasındaki A mesafesini gösterildiği gibi ölçün.

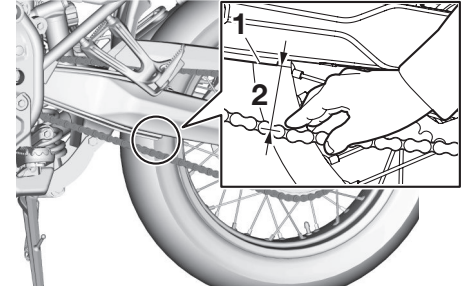

1. Tahrik zinciri kılavuzu
2. A mesafesi

Mesafe A:

43,0-48,0 mm

5. A mesafesi hatalıysa, aşağıdaki gibi ayarlayın. **DİKKAT:** Tahrik zinciri boşluğunun hatalı olması motora ve motosikletin diğer hayati parçalarına aşırı yük binmesine ve tahrik zincirinin sıyırmasına veya kopmasına neden olabilir. A mesafesi 55,0 mm'den fazlaysa, zincir şasiye, salıncağa ve diğer parçalara zarar verebilir. Bunu önlemek için, tahrik zinciri boşluğunu belirtilen sınırlar dahilinde tutun.

Periyodik bakım ve ayarlar

Tahrik zinciri boşluğunun ayarlanması

Tahrik zinciri boşluğunu ayarlamadan önce bir Yamaha yetkili servisine danışın.

1. Aks somununu ve salıncağın her iki tarafındaki kilittli somunu gevşetin.

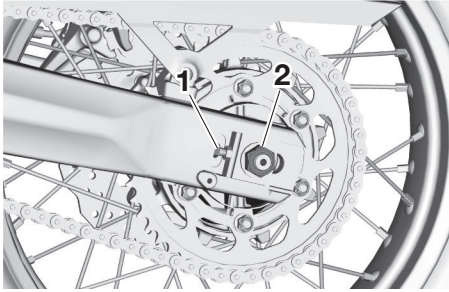

1. Kilitli somun
2. Aks somunu

2. Tahrik zincirini sıkmak için salıncağın her iki tarafındaki tahrik zinciri boşluğu ayar cıvatasını (a) yönünde çevirin. Tahrik zincirini gevşetmek için salıncağın her iki tarafındaki ayar cıvatasını (b) yönünde çevirin ve sonra da arka tekerleği öne doğru itin.

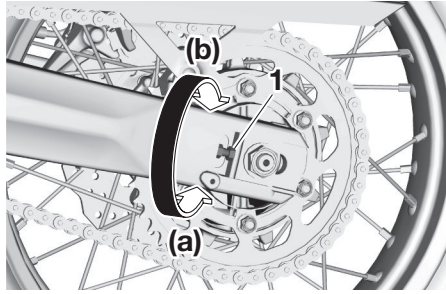

1. Tahrik zinciri boşluk ayar cıvatası

İPUCU

Salıncağın her iki tarafındaki hizalama işaretlerinden faydalanarak doğru bir tekerlek ayarı yapmak amacıyla her iki zincir gergisinin de aynı konumda olduğundan emin olun.

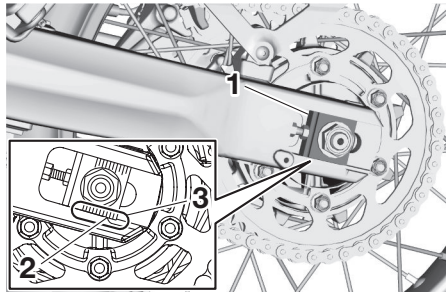

1. Tahrik zinciri çekicisi
2. Konum göstergesi
3. Hizalama işaretleri

3. Aks somununu ve kilittli somunları belirtilen tork değerlerine kadar sıkın.

Sıkma torkları:

Aks somunu:

105 N·m (10,5 kgf·m)

Kilit somunu:

16 N·m (1,6 kgf·m, 12 lb·ft)

4. Tahrik zinciri kasnaklarının aynı hizada olduğundan, tahrik zinciri boşluğunun doğru ayarda olduğundan ve tahrik zinciri hareketinin sorunsuz olduğundan emin olun.

Tahrik zincirinin temizlenmesi ve yağlanması

Tahrik zinciri periyodik bakım ve yağlama tablosunda belirtilen aralıklarda temizlenmeli ve yağlanmalıdır, aksi takdirde özellikle tozlu veya ıslak yollarda kullanımda çabuk aşınır. Tahrik zincirinin bakımını aşağıdaki talimatlara uygun olarak yapın.

DİKKAT

Motosiklet yıkandıktan sonra veya yağmurlu havalarda sürüş sonrasında tahrik zinciri yağlanmalıdır.

1. Tahrik zincirini, zincir temizleyici ve yumuşak kıllı bir fırçayla temizleyin. **DİKKAT: O-ringlere zarar vermemek amacıyla tahrik zincirini buhar, yüksek basınçlı su veya uygun olmayan kimyasal çözücülerle temizlemeyin.**
2. Tahrik zincirini silerek kurulayın.

3. Tahrik zincirini özel o-ring zincir yağı ile yağlayın. **DİKKAT: Tahrik zincirini yağlamak için motor yağı veya farklı yağlar kullanmayın, bu tür yağların içerisinde bulunan maddeler O-ringlere zarar verebilir.**

Tellerin kontrol edilmesi ve yağlanması

Tüm tellerin durumu ve çalışması her sürüş öncesinde kontrol edilmeli ve teller ve tel uçları gerektiğinde yağlanmalıdır. Tellerden biri zarar görmüş veya düzgün hareket etmiyorsa, Yamaha yetkili servisinde kontrol ettirin veya değiştirtin. **UYARI! Tel muhafazalarının zarar görmesi iç kısımlarda paslanmaya ve tel hareketinin engellenmesine neden olabilir. Güvenliğinizi tehlikeye atmamak için hasarlı telleri olabildiğince kısa sürede değiştirin.**

Önerilen yağ:

Yamaha tel yağı veya uygun diğer tel yağları

Periyodik bakım ve ayarlar

Gaz kolunun kontrol edilmesi ve yağlanması

Gaz kolunun çalışması her sürüş öncesinde kontrol edilmelidir. Ayrıca gaz kolu muhafazası, periyodik bakım tablosunda belirtilen aralıklarda Yamaha yetkili servisi tarafından yağlanmalıdır.

Fren ve vites pedallarının kontrol edilmesi ve yağlanması

Fren ve vites pedallarının durumu ve çalışması her sürüş öncesinde kontrol edilmeli ve pedal pivotları gerektiğinde yağlanmalıdır.

Fren pedalı

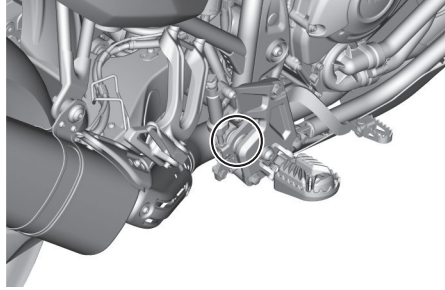

Vites pedalı

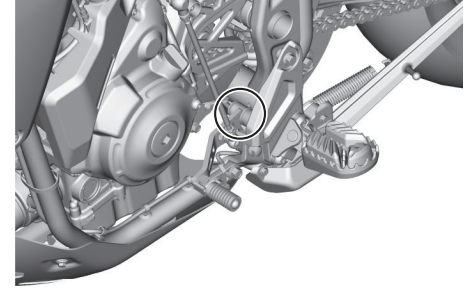

Önerilen yağ:

Lityum-sabun bazlı gres

Fren ve debriyaj kollarının kontrol edilmesi ve yağlanması

Fren ve debriyaj kollarının durumu ve çalışması her sürüş öncesinde kontrol edilmeli ve kol pivotları gerektiğinde yağlanmalıdır.

Fren kolu

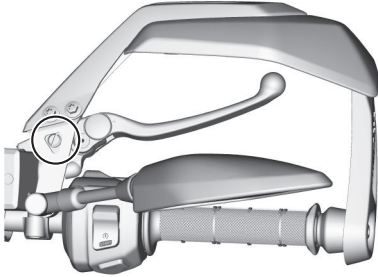

Debriyaj kolu

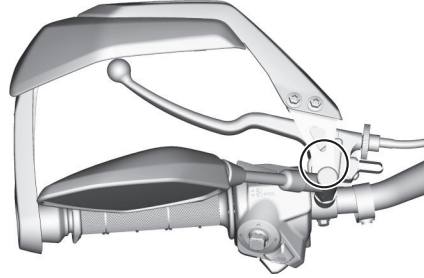

Tavsiye edilen yağlar:

- Fren kolu:
Silikon gres
- Debriyaj kolu:
Lityum-sabun bazlı gres

Yan ayağın kontrol edilmesi ve yağlanması

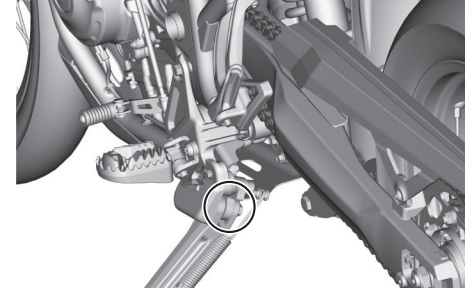

Yan ayağın durumu ve çalışması her sürüş öncesinde kontrol edilmeli ve yan ayak pivotu ve metal temas yüzeyleri gerektiğinde yağlanmalıdır.

⚠ UYARI

Yan ayak rahatça yukarı veya aşağı hareket etmiyorsa bir Yamaha yetkili servisinde kontrol ettirin. Yan ayak tam olarak kaldırılmış değilse yere temas ederek kontrolü kaybetmenize neden olabilir.

Önerilen yağ:

Molibden disülfat bazlı gres

Periyodik bakım ve ayarlar

Arka amortisörün yağlanması

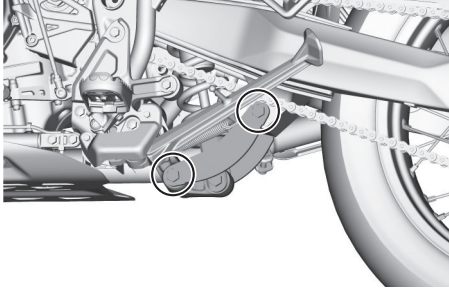

Arka amortisörün pivot noktaları periyodik bakım ve yağlama tablosunda belirtilen aralıklarda bir Yamaha servisi tarafından yağlanmalıdır.

Önerilen yağ:

Lityum-sabun bazlı gres

Salıncak pivotlarının yağlanması

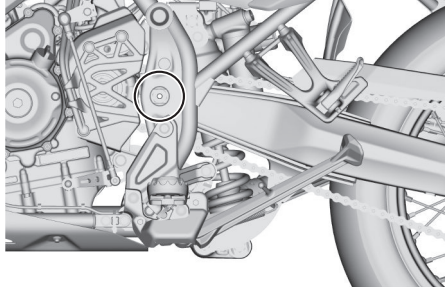

Salıncak pivotları periyodik bakım ve yağlama tablosunda belirtilen aralıklarda Yamaha yetkili servisi tarafından yağlanmalıdır.

Önerilen yağ:

Lityum-sabun bazlı gres

Ön çatalın kontrol edilmesi

Ön çatalın durumu ve çalışması periyodik bakım ve yağlama tablosunda belirtilen aralıklarda aşağıda belirtilen yöntemle kontrol edilmelidir.

Durumunun kontrol edilmesi

İç borularda çizik, hasar veya aşırı yağ sızıntısı olup olmadığını kontrol edin.

Çalışmasının kontrol edilmesi

1. Aracın düz bir zemin üzerinde dik durmasını sağlayın. **UYARI! Yaralanmalardan sakınmak için aracı güvenli bir şekilde destekleyin ve düşmesine izin vermeyin.**
2. Ön freni uygularken çatalın so-runsuzca yaylanıp sıkıştığını kontrol etmek amacıyla gidon üzerine birkaç defa bastırın.

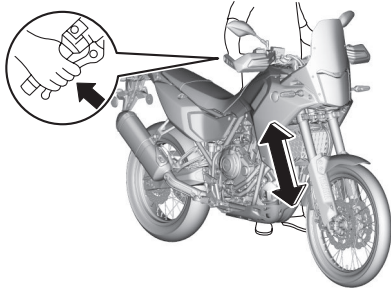

DİKKAT

Ön çatal rahatça hareket etmiyorsa veya bir hasar varsa, Yamaha yetkili servisinde kontrol edilmesini ya da onarılmasını sağlayın.

Gidonun kontrol edilmesi

Aşınmış veya gevşek gidon rulmanları tehlikeli olabilir. Bu sebeple gidonun durumu ve çalışması periyodik bakım ve yağlama tablosunda belirtilen aralıklarda aşağıda belirtilen yöntemle kontrol edilmelidir.

1. Ön tekerleği yerden kaldırın. (7-32 no'lu sayfaya bakın.) **UYARI! Yaralanmalardan sakınmak için aracı güvenli bir şekilde destekleyin ve düşmesine izin vermeyin.**
2. Ön çatal ayakların alttaki uç kısımlarını tutun ve ileri geri hareket ettirmeye çalışın. Herhangi bir boşluk hissedilirse bir Yamaha yetkili servisinde gidonun kontrol edilmesini ve onarılmasını sağlayın.

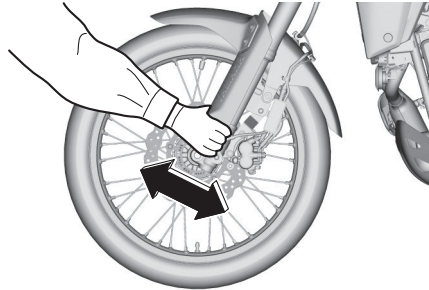

Tekerlek rulmanlarının kontrol edilmesi

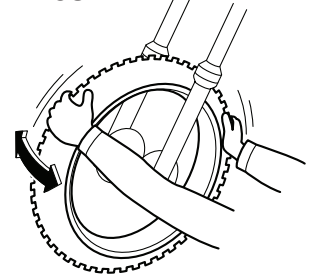

Ön ve arka tekerlek rulmanlarının durumu ve çalışması periyodik bakım ve yağlama tablosunda belirtilen aralıklarda kontrol edilmelidir. Tekerlek göbeğinde boşluk varsa veya tekerlek iyi dönmüyorsa rulmanları bir Yamaha yetkili servisine kontrol ettirin.

Periyodik bakım ve ayarlar

Akü

Akü selenin altında yer almaktadır. (4-31 no'lu sayfaya bakın.)

Bu model, bir VRLA (Valf Kontrol-lü Kurşun Asit) akü ile donatılmıştır. Elektrolit seviyesini kontrol etmenize ve saf su eklemenize gerek yoktur. Ancak, akü bağlantılarının kontrol edilmesi ve gerekli olduğunda ayarlanması gerekir.

⚠ UYARI

- Akü elektroliti zehirli sülfürik asit içerir ve tehlikelidir, ciddi yaralanmalara ve yanıklara yol açabilir. Akü üzerinde çalışırken cilde, gözlere veya elbisele temasından sakının. Cilde herhangi bir temas durumunda aşağıdaki İLK YARDIM önlemlerini alın.

- HARİCİ: Bol su ile yıkayın.
- DAHİLİ: Bol miktarda su veya süt için ve hemen doktora başvurun.
- GÖZLER: 15 dakika su ile yıkayın ve tıbbi yardım alın.

- Aküler patlayıcı özelliğe sahip hidrojen gazı üretir. Bu nedenle kıvılcım, alev, sigara gibi koşulları aküden uzak tutun ve kapalı ortamlarda şarj ederken ortamı havalandırın.
- BÜTÜN AKÜLERİ ÇOCUKLARIN ULAŞAMAYACAKLARI YERLERDE SAKLAYIN.

Akünün sökülmesi

1. Koltuğu çıkarın. (4-31 no'lu sayfaya bakın.)
2. ECU grubunu yukarı doğru çekerek bandı plaka çıkıntılarında çıkarın.

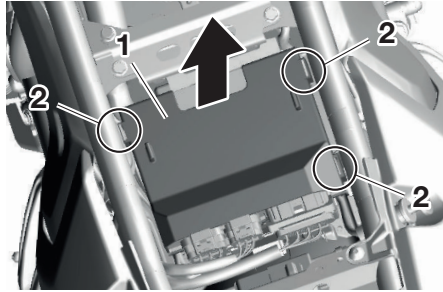

1. ECU
2. Çıkıntı

3. Plakayı çıkarmak için civatayı söküp plakayı yuvalarından kaydırarak çıkarın.

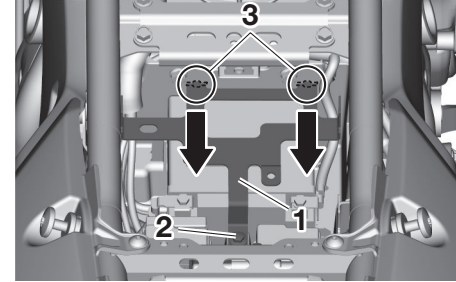

1. Plaka
2. Civata
3. Yuva

4. Önce akü eksi kablosunu, sonra da akü artı kablosunu ayırın.

5. Aküyü çıkarın.

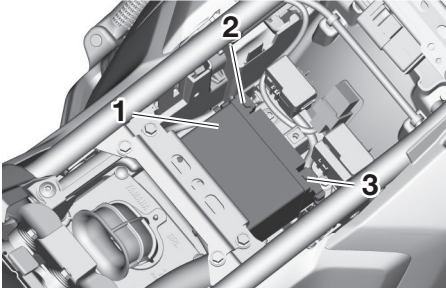

1. Akü
2. Eksi kutup kablosu (siyah)
3. Artı kutup kablosu (kırmızı)

İPUCU

Montaj için sökme işleminin tersini gerçekleştirin.

Akünün şarj edilmesi

Akü boşalmış gibi görünüyorsa, en kısa sürede bir Yamaha yetkili servisinde şarj ettirin. Araçta ilave elektrikli aksesuarlar varsa akünün daha çabuk boşalacağını unutmayın.

DİKKAT

VRLA (Valf Kontrollü Kurşun Asit) akü için tasarlanmış özel bir (sabit voltajlı) akü şarj aleti kullanılması gerekir. Normal tipteki akü şarj aleti aküye zarar verebilir.

Akünün muhafaza edilmesi

1. Araç bir ay veya daha uzun bir süre kullanılmıyorsa aküyü çıkarın, tam olarak şarj edin ve serin ve kuru bir yerde muhafaza edin. **DİKKAT: Aküyü çıkarırken, kontağı kapatmış olduğunuzdan emin olun, daha sonra akü artı kutbunu sökmeden önce eksi kutbunu sökün.**
2. Akü iki aydan daha uzun bir süre kullanılmıyorsa, en az ayda bir defa kontrol edin ve şarjı çok düşükse tekrar tam olarak şarj edin.
3. Aküyü takmadan önce tamamen şarj edin. **DİKKAT: Aküyü takarken, kontağı kapatmış olduğunuzdan emin olun, daha sonra akü eksi kutbunu takmadan önce artı kutbunu takın.**

4. Taktıktan sonra akü kutuplarının terminallere doğru olarak bağlanıp bağlanmadığını kontrol edin.

DİKKAT

Aküyü tam olarak şarj edilmiş halde tutun. Şarj edilmemiş bir akünün saklanması, aküde kalıcı hasarlar oluşturabilir.

Periyodik bakım ve ayarlar

Sigortaların değiştirilmesi

Ana sigorta ve her bir devrenin sigortalarını barındıran sigorta kutuları, selenin ve ECU'nun altında yer alır. (sayfa 4-31/7-28)

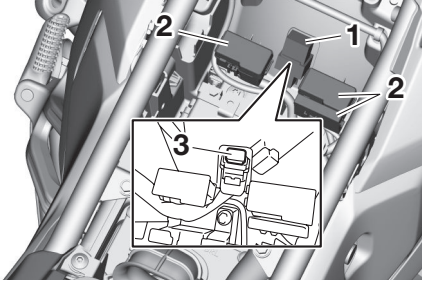

1. Kapak
2. Sigorta kutusu
3. Ana sigorta

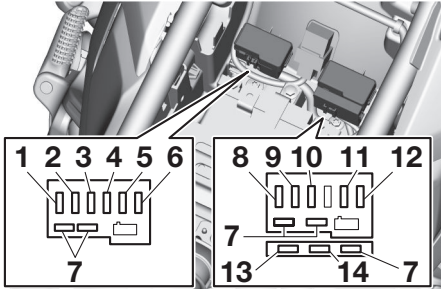

1. Ateşleme sigortası
2. Far sigortası
3. ABS kontrol ünitesi sigortası
4. Ateşleme sigortası 2
5. Sinyal sistemi sigortası
6. Bağlantı sigortası 1
7. Yedek sigorta
8. Yakıt enjeksiyon sistemi sigortası
9. Elektronik gaz kelebeği valfi sigortası
10. Yedek sigorta 2 (ECU için)
11. Yedekleme sigortası
12. Radyatör fan motoru sigortası
13. ABS solenoid sigortası
14. ABS motor sigortası

Sigorta yanmışsa yenisi ile aşağıdaki talimatlara göre değiştirin.

1. Ana düğmeyi "KAPALI" konuma getirin ve söz konusu elektrik devresini kapatın.
2. Yanmış sigortayı çıkarın ve ardından belirtilen akım değerine sahip yeni sigortayı takın. **UYARI!** Tavsiye edilenden daha yüksek amper değerine sahip sigorta kullanmayın. Uygun olmayan değerde bir sigortanın takılması tüm elektrik sistemine zarar verebilir ve yangın çıkarabilir.

Sigortalar:

Ana sigorta:

50,0 A

Bağlantı sigortası 1:

5,0 A

Far sigortası:

7,5 A

Sinyal sistemi sigortası:

7,5 A

Ateşleme sigortası:

10,0 A

Ateşleme sigortası 2:

7,5 A

Radyatör fan motoru sigortası:

15,0 A

ABS motor sigortası:

30,0 A

ABS solenoid sigortası:

15,0 A

Yakıt enjeksiyon sistemi sigortası:

10,0 A

ABS kontrol ünitesi sigortası:

7,5 A

Yedek sigorta:

7,5 A

Yedek sigorta 2:

15,0 A

Elektronik gaz kelebeği valfi sigortası:

7,5 A

3. Kontaklı açın ve çalışıp çalışmadığını kontrol etmek için ilgili elektrik devresini açın.
4. Sigorta tekrar yanarsa, elektrik devresini bir Yamaha yetkili servisinde kontrol ettirin.

Araç lambaları

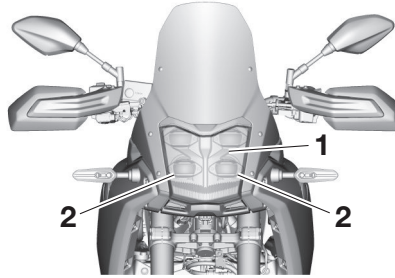

1. Far
2. Yardımcı lamba

Plaka lambası ampülü hariç olmak üzere, bu modeldeki tüm lambalar LED tiptedir.

Bir LED yanmazsa, sigortaları kontrol edin ve ardından aracı bir Yamaha yetkili servisinde kontrol ettirin. Plaka lambası yanmazsa ampülü kontrol edin ve değiştirin. (7-31 no'lu sayfaya bakın.)

DİKKAT

Far camına herhangi bir etiket veya film yapıştırmayın.

Periyodik bakım ve ayarlar

Motosikletin sabitlenmesi

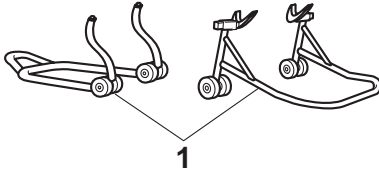

1. Bakım kaidesi (örnek)

Bu model bir orta ayak ile donatılmamıştır. Ön veya arka tekerlekleri sökerken veya motosikletin dik durmasını gerektiren diğer bakımları yaparken bakım standları kullanın.

Herhangi bir bakım işlemine başlamadan önce motosikletin sabitlendiğinden ve düz bir zeminde durduğundan emin olun.

DİKKAT

Bakım standı kullandıktan sonra arka kol bakım makaralarını (aksesuar) çıkardığınızdan emin olun. Arka kol makaraları çıkarılmazsa egzoz sistemine temas ederek hasara neden olabilir.

Sorun Giderme

Her ne kadar Yamaha motosikletleri fabrikadan teslim edilmeden önce kapsamlı bir kontrolden geçirilse de kullanım sırasında arızalar meydana gelebilir. Yakıtta, sıkışma veya ateşleme sistemindeki herhangi bir sorun, çalıştırmada zorluğa ve güç kaybına neden olabilir.

Arıza teşhis tablosu, önemli parçaların kendi kendinize kontrol etmeniz için hızlı ve kolay bir yöntem sunar. Ancak motosikletiniz herhangi bir onarım gerektiriyorsa bir Yamaha yetkili servisine götürün. Yamaha yetkili servislerindeki teknisyenler motosikletinize doğru bakımı yapmak için gerekli aletlere, tecrübeye ve bilgiye sahiptir. Sadece orijinal Yamaha parçaları kullanın. Taklit parçalar, Yamaha parçalarına benzeyebilir fakat kaliteleri genellikle çok düşüktür. Dolayısıyla, daha kısa ömürlüdür ve yüksek onarım masraflarına sebep olabilir.

UYARI

Yakıt sistemini kontrol ederken sigara içmeyin ve etrafta fırınların su ısıtıcılarının veya fırınların pilot lambaları da dahil olmak üzere açık alev veya kıvılcım olmadığından emin olun. Yakıt veya yakıt buharı alev alabilir veya patlamaya neden olabilir ve böylece can ve mal güvenliğiniz zarar görebilir.

Periyodik bakım ve ayarlar

Sorun giderme tablosu

1. Yakıt

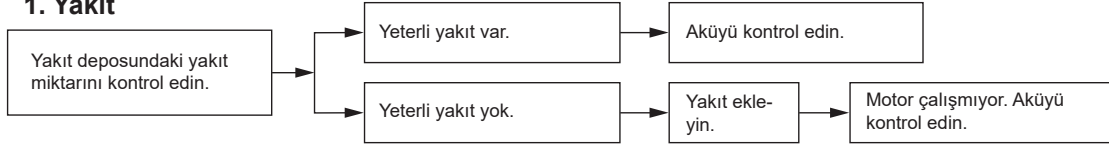

2. Akü

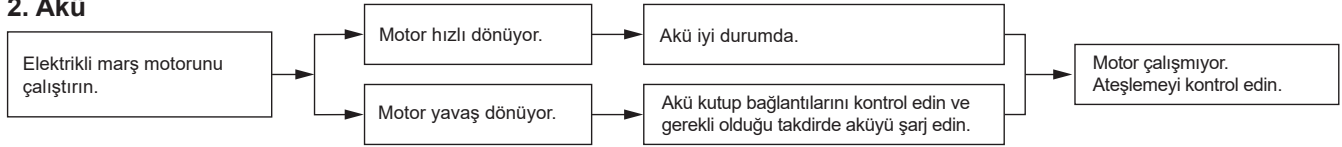

3. Kontak

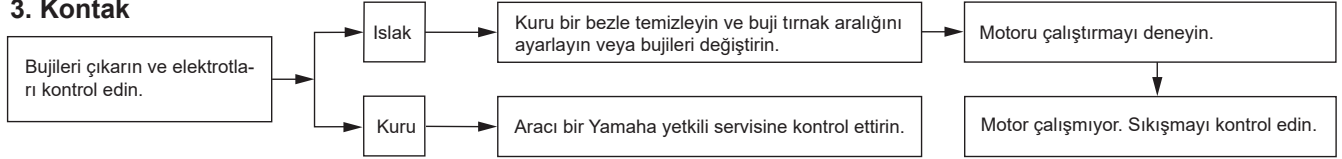

4. Sıkıştırma

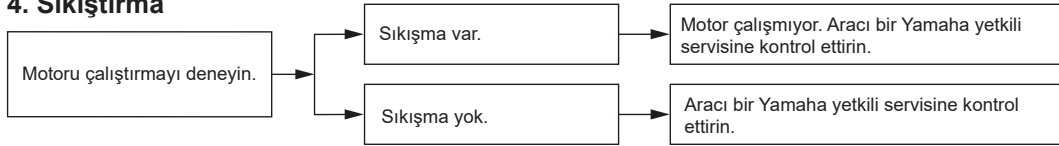

Motorun hararet yapması

⚠ UYARI

- Motor ve radyatör sıcakken radyatör kapağını açmayın. Sıcak su ve buharın basınçla fıskırması, yanmanıza sebep olabilir. Motor soğuyana kadar bekleyin.
- Radyatör kapağının üstüne havlu gibi kalın bir bez yerleştirin ve fazla basıncın çıkmasını sağlamak için radyatör kapağını saat yönünün tersine, durdurma parçasına doğru yavaşça çevirin. Tıslama sesi kesildiğinde kapak üzerine bastırırken saat yönünün tersine doğru çevirin ve kapağı çıkarın.

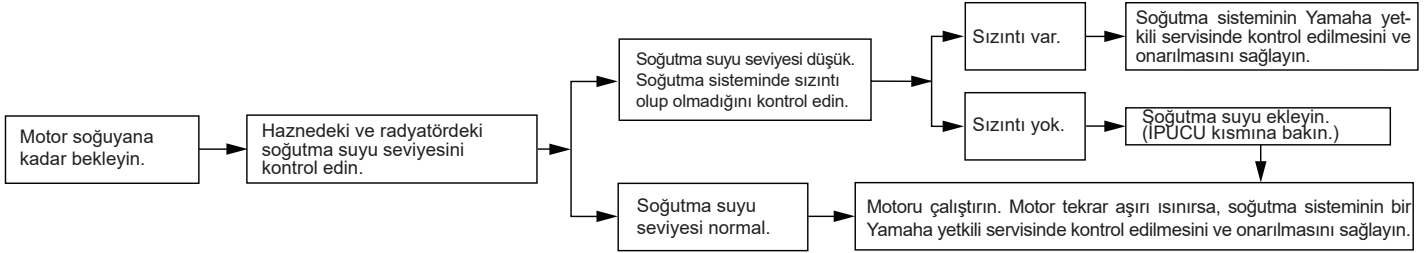

İPUCU

Soğutma suyu temin edilemiyorsa çeşme suyu kullanılabilir fakat en kısa sürede soğutma suyu ile değiştirilmelidir.

Motosikletin bakımı ve muhafaza edilmesi

Mat renk uyarısı

DİKKAT

Bazı modellerde mat renkle boyalı parçalar bulunur. Aracı temizlemeden önce, kullanılacak ürünler hakkında tavsiye almak için bir Yamaha yetkili servisine danışın. Bu parçaları temizlerken fırça, sert kimyasal maddeler veya temizlik maddelerinin kullanılması, ürünlerin yüzeyini çizer veya yüzeye zarar verir. Mat renkli cilalı parçalara pasta da uygulanmamalıdır.

Bakım

Aracınızın sık sık ve tam olarak temizlenmesi görünümünü güzelleştirmekle kalmaz aynı zamanda performansını da artırır ve kullanım ömrünü uzatır. Yıkama, temizleme ve cilalama, aracın durumunu daha sık kontrol etme fırsatı da yaratacaktır. Tuz metal üzerinde korozyona yol açtığından, yağmurda veya deniz kenarında sürüşten sonra aracı mutlaka yıkayın.

Kış aylarında özel bakım

DİKKAT

Soğuk havalarda, buz çözmek için yolların tuzlandığı durumlarda, yol tuzunu gidermek ve korozyonu önlemek için aracı iyice temizlemek önemlidir. Jantlar, teller, civatalar/somunlar ve diğer boyasız metal parçalar yol tuzundan dolayı korozyondan etkilenebilir. Aracı yıkadıktan ve kuruttuktan sonra hassas parçalara korozyon önleyici bir ürün uygulayın.

İPUCU

- Yoğun kar yağışı alan yollar, buzlanmaya karşı tuzlanmış olabilir. Bu tuz, bahar mevsiminde de yolda kalabilir. Bu nedenle, bu tür bölgelerde sürüşten sonra motosikletin alt kısmı ve şasi parçaları yıkanmalıdır.
- Orijinal Yamaha bakım ve temizlik ürünleri, dünyanın birçok yerinde YAMALUBE markası altında satılmaktadır.
- Temizlik ile ilgili daha fazla ipucu için Yamaha bayinizi ziyaret edin.

DİKKAT

Hatalı temizlik, kozmetik ve mekanik hasarlara yol açabilir. Kullanılmayacaklar:

- yüksek basınçlı yıkama sistemleri veya buhar jetleri. Aşırı su basıncı, su sızıntısına ve tekerleklerin, frenlerin, şanzıman keçelerinin ve elektrikli aksamın zarar görmesine neden olabilir. Bozuk para ile çalıştırılan araç yıkama sistemlerinde olduğu gibi yüksek basınçlı deterjan uygulamalarından kaçının.

Motosikletin bakımı ve muhafaza edilmesi

- özellikle teller ve magnezyum jantlarda, güçlü asit içeren jant temizleyicileri gibi kimyasal maddeler.
- güçlü kimyasal maddeler, aşındırıcı temizleme maddeleri, mat yüzeyli parçalarda cila. Fırçalar, mat yüzeyleri çizebilir. Yalnızca yumuşak sünger veya havlu kullanın.
- aşındırıcı temizlik ürünleri veya solvent, benzin, toz giderici, fren hidroliği, antifriz gibi güçlü kimyasal maddeler ile ıslatılmış havlular, süngerler veya fırçalar.

Yıkamadan önce

1. Motosikleti güneş ışığı altında olmayan bir yere park edin ve soğumasını bekleyin. Bu, su benekleri oluşmasını önlemeye yardımcı olacaktır.
2. Bütün kapakların ve korumalar ile elektrik fiş ve konektörlerinin sıkıca takılmış olduğundan emin olun.
3. Susturucunun ucunu plastik bir poşet ve bir lastik bant ile kapatın.

4. Böcek kalıntısı veya kuş pisliği gibi zor lekeleri ıslak bir bezle ıslatıp birkaç dakika bekletin.
5. Yol ve yağ kirlerini kaliteli bir yağ çözücü ve plastik bir fırça veya sünger ile temizleyin. **DİKKAT: Keçeler, contalar ve tekerlek aksları gibi yağlama gerektiren kısımlarda yağ çözücü kullanmayın. Ürün talimatlarını takip edin.**

Yıkaması

1. Yağ çözücü kalıntılarını giderin ve aracı hortumla durulayın. Bunun için çok basınçlı su kullanmayın. Doğrudan susturucunun içine, gösterge tablosuna, hava girişine veya sele altı saklama bölmeleri gibi diğer iç alanlara doğrudan su tutmayın.
2. Aracı kaliteli bir otomotiv tipi deterjan ve soğuk su karışımı ve yumuşak ve temiz bir havlu veya sünger ile yıkayın. Erişmesi zor yerler için eski bir diş fırçası veya plastik bir fırça kullanın. **DİKKAT: Araç tuza maruz kalmışsa, soğuk su kullanın. Sıcak su, tuzun korozyon etkisini artıracaktır.**

3. Ön cam bulunan modeller için: Ön camı, su ve pH nötr bir deterjan ile ıslatılmış yumuşak bir bez veya sünger ile temizleyin. Gerekirse, yüksek kaliteli bir ön cam temizlik maddesi veya motosiklet parlatici kullanın. **DİKKAT: Ön camı temizlemek için güçlü kimyasal maddeler kullanmayın. Ayrıca, plastiğe özel bazı temizlik ürünleri ön camı çizebilir, bu nedenle, genel uygulamadan önce tüm temizlik ürünlerini test edin.**
4. Temiz su ile iyice durulayın. Tüm deterjan kalıntılarını temizleyin; kalıntılar, plastik parçalara zarar verebilir.

Yıkamadan sonra

1. Aracı güderi veya emici bir havlu, tercihen mikro fiber bez ile kurulayın.
2. Tahrik zinciri bulunan modeller için: Paslanmasını önlemek için tahrik zincirini kurutun ve ardından yağlayın.

Motosikletin bakımı ve muhafaza edilmesi

3. Krom, alüminyum ve paslanmaz çelik parçalar krom cilasıyla parlatılabilir. Isı nedeniyle paslanmaz çelik egzoz sisteminin rengini kaybetmesi dahi cilayla engellenebilir.
4. Bütün metal yüzeylere (krom ve nikel kaplanmış yüzeylere) korozyona karşı koruyucu sprej sıkın. **UYARI! Seleye, gidona, lastik ayak dayamalarına veya lastik dişlerine silikon veya yağ spreji uygulamayın. Aksi takdirde bu parçalar kaygan hale gelebilir. Aracı kullanmadan önce bu parçaların yüzeylerini iyice temizleyin.**
5. Lastik, vinil ve boyasız plastik parçaları uygun bakım ürünleri ile temizleyin.
6. Taşlar vb. yüzünden oluşan küçük boya hasarlarını rötuşlayın.
7. Tüm boyalı yüzeyleri, aşındırıcı olmayan bir cila kullanarak cilalayın veya motosikletlere özel bir rötuş spreji kullanın.
8. Temizlik tamamlandıktan sonra motoru çalıştırın ve birkaç dakika

rölantide bırakarak kalan nemin kurumasını kolaylaştırın.

9. Far lensi buğulanmışsa, motoru çalıştırın ve farları yakarak nemin kurumasını kolaylaştırın.
10. Saklamadan veya üstünü örtmeden önce aracın tamamen kurumasına izin verin.

DİKKAT

- Lastik veya boyasız plastik parçalara cila uygulamayın.
- Aşındırıcı cila bileşimlerini kullanmayın; bu maddeler boyayı yıpratır.
- Sprey ve cila ürünlerini az miktarda kullanın. Daha sonra kalıntıları temizleyin.

UYARI

Fren veya lastikler üzerindeki kirlenici veya bulaşıcı maddeler kontrol kaybına neden olabilir.

- Frenlerde ve lastiklerde yağ veya cila kalmamasına dikkat edin.
- Gerekirse lastikleri ılık su ve hafif deterjan ile yıkayın.
- Fren disklerini ve pabuçlarını fren temizlik maddesi veya aseton ile temizleyin.
- Yüksek hızda sürüş yapmadan önce motosikletin frenlerini ve virajlardaki tepkisini test edin.

Saklama

Aracı daima serin ve kuru bir yerde muhafaza edin. Gerekirse, gözenekli bir örtü ile toza karşı koruyun. Aracı örtmeden önce motorun ve egzoz sisteminin soğuk olduğundan emin olun. Araç haftalar boyunca kullanılmadan kalacaksa, her dolumdan sonra kaliteli bir yakıt stabilizörü kullanılması önerilir.

DİKKAT

- Aracı iyi havalandırılmayan bir odada muhafaza etmek veya ıslakken örtüyle üzerini kapatmak, su birikmesine ve neme neden olacak, paslanmaya yol açacaktır.
- Paslanmayı önlemek için, motosikleti nemli mahzenlerde, ahırlarda (amonyak bulunduğu) ve güçlü kimyasal maddelerin saklandığı yerlerde muhafaza etmeyin.

Uzun süreli saklama

Aracı uzun süre saklamadan önce (60 gün veya daha fazla):

1. Gerekli tüm onarımları ve bekleyen bakımları gerçekleştirin.
2. Bu bölümün Bakım konusundaki bütün talimatları uygulayın.
3. Yakıt deposunu doldurun, ürün talimatları doğrultusunda yakıt stabilizörü ekleyin. Yakıtın yakıt sistemine dağılmasını sağlamak için 5 dakika boyunca motoru çalıştırın.
4. Yakıt musluğu bulunan araçlar için: Yakıt musluğunu kapatın.
5. Karbüratörlü araçlar için: Yakıt tortularının birikmesini önlemek için, karbüratör şamandıra odasındaki yakıtı temiz bir hazneye boşaltın. Tahliye civatasını tekrar sıkın ve yakıtı depoya boşaltın.
6. Motorun iç parçalarını korozyona karşı korumak için, ürün talimatları doğrultusunda kaliteli bir motor buhar yağı kullanın. Motor buhar yağı temin edilemiyorsa, her bir silindir için şu adımları gerçekleştirin:
 - a. Buji kapağını ve bujiyi sökün.
 - b. Buji deliğine bir çay kaşığı motor yağı koyun.
 - c. Buji kapağını bujiye takın ve

- a. elektrotların şasi alması için bujiyi silindir kapağına temas ettirin. (Bu işlem bir sonraki adımda kıvılcım üretilmesini kısıtlayacaktır.)
 - d. Marşa basarak motoru birkaç kez çevirin. (Bu işlem silindir duvarını yağ ile kaplayacaktır.)**UYARI! Kıvılcımdan kaynaklanan hasarları ve yaralanmaları önlemek için, motoru çalıştırırken buji elektrotlarına şasi bağlantısı yaptırın.**
 - e. Buji başlığını bujiden ayırın, bujiyi takın ve ardından buji başlığını takın.
7. Tüm kontrol tellerini, pivotları, kolları ve pedalları, ayrıca yan ayağı ve (mevcut ise) orta ayağı yağlayın.
 8. Lastik basıncını kontrol edin ve gerekirse doğru basınca ayarlayın, daha sonra iki tekerlek de yerle temas etmeyecek şekilde aracı kaldırın. Veya lastiklerin bozulmasını önlemek için her ay tekerlekleri biraz döndürün.

Motosikletin bakımı ve muhafaza edilmesi

9. İine nem girmesini önlemek için susturucu borusunun ucunu plastik bir torbayla kapatın.
10. Aküyü çıkarın ve tamamen şarj edin veya ideal şarj seviyesinin korunması için bir bakım şarj ünitesine bağlayın. **DİKKAT: Akünün ve şarj ünitesinin uyumlu olduğunu kontrol edin. VRLA aküyü klasik bir şarj ünitesi ile şarj etmeyin.**

İPUCU

- Akü çıkarılacaksa, ayda bir şarj edin ve 0-30°C arasında sıcaklığa sahip bir yerde muhafaza edin.
 - Akünün şarj edilmesi ve saklanması hakkında daha fazla bilgi için 7-28 no'lu sayfaya bakın.
-

Boyutlar:

- Toplam uzunluk:
2350 mm
- Toplam genişlik:
935 mm
- Toplam yükseklik:
1440 mm
- Sele yüksekliği:
860 mm
- Aks mesafesi:
1590 mm
- Yerden yükseklik:
225 mm
- Minimum dönüş yarıçapı:
2,9 m

Ağırlık:

- Boş ağırlık:
208 kg (459 lb)

Motor:

- Yanma döngüsü:
4 zamanlı
- Soğutma sistemi:
Su soğutmalı
- Supap mekanizması:
DOHC (üstten çift eksantrikli)
- Silindir dizilişi:
Sıralı
- Silindir sayısı:
2 silindir
- Hacim:
689 cm³
- Çap x strok:
80,0 x 68,6 mm (3,15 x 2,70 inç)

- Marş sistemi:
Elektrikli marş motoru

Motor yağı:

- Tavsiye edilen marka:



- SAE viskozite sınıfı:
10W-40

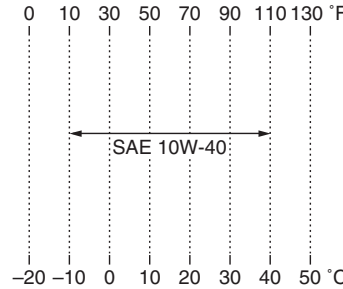

- Tavsiye edilen motor yağı sınıfı:
API service SG tipi veya üstü, JASO standard MA

- Motor yağı miktarı:
Yağ değiştirme:
2.30 L (2.43 US qt, 2.02 Imp.qt)
- Yağ filtresi değiştirildiğinde:
2.60 L (2.75 US qt, 2.29 Imp.qt)

Soğutma suyu miktarı:

- Soğutma suyu haznesi (maksimum seviye işaretine kadar):
0.25 L (0.26 US qt, 0.22 Imp.qt)

- Radyatör (tüm tesisat dahil):
1.61 L (1.70 US qt, 1.42 Imp.qt)

Yakıt:

- Tavsiye edilen yakıt:
Kurşunsuz benzin (E10 kabul edilebilir)
- Oktan numarası (RON):
90
- Yakıt deposu kapasitesi:
16 L (4,2 US gal, 3,5 Imp.gal)
- Rezerv yakıt kapasitesi:
4,0 L (1,06 US gal, 0,88 Imp.gal)

Yakıt enjeksiyonu:

- Gaz keleşi gövdesi:
Tanımlama işareti:
BLW1

Aktarma organları:

- Dişli oranı:
1. :
2,846 (37/13)
- 2nd:
2,125 (34/16)
- 3rd:
1,632 (31/19)
- 4th:
1,300 (26/20)
- 5th:
1,091 (24/22)
- 6th:
0,964 (27/28)

Ön lastik:

- Tip:
İç lastikli
- Boyutlar:
90/90-21 M/C 54V

Teknik özellikler

Hız derecesi:

240 km/h (149 mil/h)

Üretici/model:

PIRELLI/SCORPION RALLY STR

Arka lastik:

Tip:

İç lastikli

Boyutlar:

150/70 R18 M/C 70V

Hız derecesi:

240 km/h (149 mil/h)

Üretici/model:

PIRELLI/SCORPION RALLY STR

Opsiyonel lastik:

Ön lastik:

Tip:

İç lastikli

Boyutlar:

90/90 – 21 M/C 54R MS

Hız derecesi:

170 km/h (105 mil/h)

Üretici/model:

MICHELIN/ANAKEE WILD

Arka lastik:

Tip:

İç lastikli

Boyutlar:

150/70 R18 M/C 70R M+S

Hız derecesi:

170 km/h (105 mil/h)

Üretici/model:

MICHELIN/ANAKEE WILD

Yükleme:

Maksimum yük:

186 kg (410 lb)

(Sürücü, yolcu, bagaj ve aksesuarların toplam ağırlığı)

Ön fren:

Tip:

Hidrolik çift diskli fren

Arka fren:

Tip:

Hidrolik tek diskli fren

Ön süspansiyon:

Tip:

Teleskopik çatal

Arka süspansiyon:

Tip:

Salıncak (bağlantılı süspansiyon)

Elektrik sistemi:

Sistem voltajı:

12 V

Akü:

Model:

YTZ7S (F)

Voltaj, kapasite:

12 V, 6,0 Ah (10 HR)

Ampul watt değeri:

Far:

LED

Fren lambası/arka lamba:

LED

Ön sinyal lambası:

LED

Arka sinyal lambası:

LED

Park lambası:

LED

Plaka lambası:

5,0 W

Tanımlama numaraları

Motosiklet tanımlama numarasını, motor seri numarasını ve model etiket bilgilerini aşağıda sağlanan yerlere yazın. Bu tanımlama numaraları araç tescili ve Yamaha yetkili servislerinden yedek parça temini sırasında gerekiyor olacaktır.

ARAÇ TANIMLAMA NUMARASI:

MOTOR SERİ NUMARASI:

MODEL ETİKETİ BİLGİLERİ:

Araç tanımlama numarası

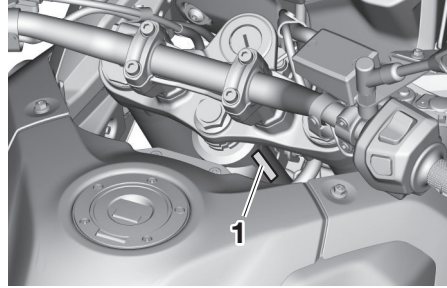

1. Araç tanımlama numarası

Şasi numarası gidon borusuna basılmıştır. Bu numarayı ilgili kutuya yazın.

İPUCU

Araç tanımlama numarası aracınızı tanıtmak ve trafik tescilini yaptırmak için kullanılır.

Motor seri numarası

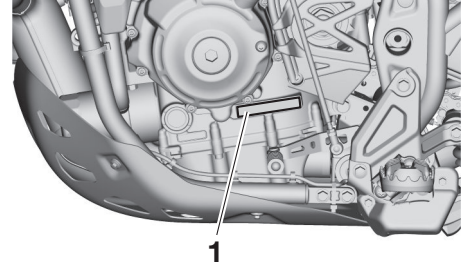

1. Motor seri numarası

Motor seri numarası karter üzerine basılmıştır.

Model etiketi

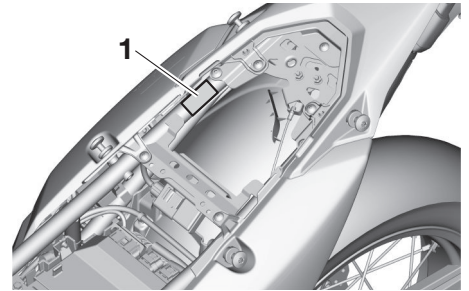

1. Model etiketi

Kullanıcı bilgileri

Model etiketi sele altındaki çerçeveye yapıştırılmıştır. (4-31 no'lu sayfaya bakın.) Bu etiketteki numarayı ilgili kutuya yazın. Bu bilgiler Yamaha yetkili servislerinden yedek parça sipariş ederken gerekecektir.

Teşhis konektörü

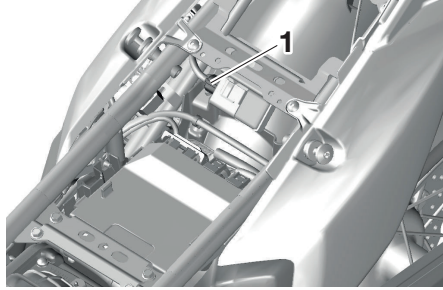

1. Teşhis konektörü

Teşhis konektörü, aşağıda gösterilen konumda yer almaktadır.

Verilerinizin kullanımı

Bu, Yamaha'nın (Yamaha Motor Co., Ltd. ve Yamaha Motor Europe NV) verilerinizi nasıl kullandığına ilişkin kısa bir özetdir. Daha fazla ayrıntı için lütfen Gizlilik Politikası için aşağıdaki belirli URL'ye bakın:

Ülke	Dil	URL
Avusturya	Almanca	https://www.yamaha-motor.eu/at/de/privacy/privacy-policy/
Belçika	Felemenkçe	https://www.yamaha-motor.eu/be/nl/privacy/privacy-policy/
Belçika	Fransızca	https://www.yamaha-motor.eu/be/fr/privacy/privacy-policy/
Bulgaristan	Bulgarca	https://www.yamaha-motor.eu/bg/bg/privacy/privacy-policy/
Çek Cumhuriyeti	Çekçe	https://www.yamaha-motor.eu/cz/cs/privacy/privacy-policy/
Danimarka	Danca	https://www.yamaha-motor.eu/dk/da/privacy/privacy-policy/
Finlandiya	Fince	https://www.yamaha-motor.eu/fi/fi/privacy/privacy-policy/
Fransa	Fransızca	https://www.yamaha-motor.eu/fr/fr/privacy/privacy-policy/
Almanya	Almanca	https://www.yamaha-motor.eu/de/de/privacy/privacy-policy/
Yunanistan	Yunanca	https://www.yamaha-motor.eu/gr/el/privacy/privacy-policy/
Macaristan	Macarca	https://www.yamaha-motor.eu/hu/hu/privacy/privacy-policy/
İtalya	İtalyanca	https://www.yamaha-motor.eu/it/it/privacy/privacy-policy/
İrlanda	İngilizce	https://www.yamaha-motor.eu/ie/en/privacy/privacy-policy/
Hollanda	Felemenkçe	https://www.yamaha-motor.eu/nl/nl/privacy/Privacybeleid/
Norveç	Norveççe	https://www.yamaha-motor.eu/no/nb/privacy/privacy-policy/
Polonya	Lehçe	https://www.yamaha-motor.eu/pl/pl/rywatnosc/polityka-rywatnosci/
Portekiz	Portekizce	https://www.yamaha-motor.eu/pt/pt/privacy/privacy-policy/
Romanya	Romence	https://www.yamaha-motor.eu/ro/ro/privacy/privacy-policy/
İspanya	İspanyolca	https://www.yamaha-motor.eu/es/es/privacy/privacy-policy/
İsveç	İsveççe	https://www.yamaha-motor.eu/se/sv/privacy/privacy-policy/
İsviçre	Almanca	https://www.yamaha-motor.eu/ch/de/privacy/privacy-policy/
İsviçre	Fransızca	https://www.yamaha-motor.eu/ch/fr/privacy/privacy-policy/
Türkiye	Türkçe	https://www.yamaha-motor.eu/tr/tr/privacy/privacy-policy/
İNGİLTERE	İngilizce	https://www.yamaha-motor.eu/gb/en/privacy/privacy-policy/

Kullanıcı bilgileri

Hangi verileri topluyoruz? ve Verilerinizi nasıl topluyoruz?

Bu araç, entegre Motor Kontrol Üniteleri (ECU) aracılığıyla üç tür veri toplar: (1) Araç Kimlik Numarası (VIN); (2) motor/ motor çalışma durumu, araç hızı, kilometre gibi aracın performansını gösteren canlı veriler; ve (3) teşhis arıza kodu (DTC) gibi aracın durumunu gösteren diğer veriler.

Toplanan veriler, yalnızca bakım kontrolleri veya servis işlemleri yapıldığında araca özel Yamaha arıza tespit cihazı takılarak Yamaha Motor Co., Ltd. sunucusuna yüklenecektir.

Verilerinizi nasıl kullanacağız?

Yamaha, aracınızdan toplanan verileri (1) teşhis dahil olmak üzere yeterli bakım hizmetini yürütmek, (2) uygun garanti talebi kararını uygulamak, (3) aracın araştırma ve geliştirmesini yapmak, (4) ürün, özellik ve hizmetlerin kalitesini sağlamak ve iyileştirmek, (5) ticari amacımızı sağlamak ve (6) yasa ve yönetmeliklerin gerekliliklerine uymak için kullanır.

Verilerinizi nasıl paylaşıyoruz?

Verilerinizi şu kişilerle paylaşabiliriz: (i) bağlı kuruluşlarımız, iştiraklerimiz ve iş ortaklarımız; (ii) ülkenizdeki veya bölgenizdeki bayilerimiz ve (iii) yukarıda açıklanan kullanım amacına ulaşmak için gerekli kapsamdaki yüklenicilerimiz.

Bizimle nasıl iletişime geçebilirsiniz?

Yamaha Motor Co., Ltd. ve Yamaha Motor Europe NV, toplanan verileriniz açısından ortak veri denetleyicisidir. Kişisel Verilerinizin işlenmesine ilişkin her türlü soru ve şikâyetinizi yazılı olarak aşağıdaki adrese iletebilirsiniz:

Yamaha Motor Europe N.V./Digital Marketing & CRM

– PO Box 75033 – 1117 ZN Schiphol – The Netherlands.

Yukarıda verilen iletişim bilgilerinin **TEK AMACI, VERİ İŞLEME SORULARINA YANIT VERMEKTİR VE DİĞER TÜR SORULARA YANIT VERİLMEMEYECİTİR**. Soruşturmanızın doğru bir şekilde ele alınması için lütfen aşağıdaki bilgileri ekleyin: **(1) Adınız; (2) E-posta Adresiniz; (3) İkamet Ettiğiniz Ülke; ve (4) VIN Numaranız**. Bize verdiğiniz kişisel bilgileri yalnızca veri işleme talebinizi desteklemek amacıyla kullanacağız.

A	ABS düğmesi..... 4-5	Fren pedalı 4-26	MODE düğmesi 4-5
	ABS OFF gösterge lambası 4-6	Fren ve debriyaj kolları, kontrol edilmesi ve yağlanması 7-24	Model etiketi 10-1
	ABS uyarı lambası..... 4-6	Fren ve debriyaj kolları, kontrol edilmesi ve yağlanması 7-25	Motor rölanı devri, kontrol edilmesi..... 7-13
	ABS 4-27	G	Motor seri numarası 10-1
	Akıllı özellikler: Giriş 3-1	Gaz kolu, kontrol edilmesi ve yağlanması 7-24	Motor yağı 7-9
	Akü 7-28	Gidon düğmeleri 4-3	Motorun alıştırılması 6-1
	Amortisör grubu, ayarlanması 4-34	Gidon, kontrol edilmesi 7-27	Motorun çalıştırılması 6-2
	Araç lambaları 7-31	Gösterge lambaları ve uyarı lambaları ... 4-6	Motorun hararet yapması 7-35
	Araç tanımlama numarası 10-1	Güvenlik bilgileri 1-1	Motosikletin sabitlenmesi 7-32
	Arıza gösterge (MIL)..... 4-10	H	MyRide uygulaması 3-2
	Arka amortisör, yağlanması 7-26	Hava filtresi elemanı ve kontrol hortumu, değiştirme ve temizleme 7-12	Ö
	Ateşleme devresi kesme sistemi 4-39	Hızlı vites değiştirici (mevcut ise) 4-25	Ön çamurluk 4-37
	Avadanlık..... 7-2	İ	Ön çatal, ayarlanması 4-32
B	Bagaj bağlama tutucuları..... 4-37	İlk Kurulum (MyRide uygulaması) 3-2	Ön çatal, kontrol edilmesi 7-26
	Bakım ve emisyon kontrol sistemi 7-3	İlk kurulum: Adım-Adım navigasyon 3-3	Ön çatalın havasının alınması 4-34
	Bakım 8-1	İmmobilizer sistemi gösterge lambası 4-7	Ön ve arka fren balataları, kontrol edilmesi 7-19
	Bujiler, kontrol edilmesi..... 7-8	İmmobilizer sistemi..... 4-1	P
D		K	Parça yerleri 2-1
Debriyaj kolu boşluğu, ayarlanması 7-17		Kanister 7-9	Park etme 6-4
Debriyaj kolu..... 4-24		Katalitik konvertör 4-31	Periyodik bakım ve yağlama 7-4
Dörtlü flaşör svici 4-5		Kontakt anahtarı/gidon kilidi 4-2	Plaka lambası 7-31
E		Korna düğmesi 4-4	R
Ekran 4-8		Kumanda kolu (Joystick) ve ana sayfa düğmesi 4-5	Reosta/selektör düğmesi 4-4
Ekran, ana ekran 4-9		L	S
F		Lastikler 7-14	Saklama 8-4
Far huzmesi, ayarlama 4-32		M	Salıncak pivotları, yağlama 7-26
Flaşör lambası..... 4-6		Marş düğmesi 4-4	Sele 4-31
Fren hidroliği seviyesi, kontrolü 7-19		Mat renk uyarısı..... 8-1	Sigortalar, değiştirilmesi 7-30
Fren hidroliği, değiştirilmesi 7-21		Menü sistemi 4-19	Sinyal svici 4-4
Fren kolu boşluğu, kontrol edilmesi 7-18			Soğutma suyu 7-10
Fren kolu 4-26			Sorun giderme tablosu 7-34
Fren lambası sviçleri 7-18			Sorun Giderme 7-32
			Supap boşluğu 7-14

Dizin

T

Tahrik zinciri boşluğu	7-21
Tahrik zinciri, temizlenmesi ve yağlanması	7-23
Tanımlama numaraları.....	10-1
Tekerlek rulmanları, kontrol edilmesi	7-27
Tekerlekler	7-16
Teknik özellikler	9-1
Teller, kontrol edilmesi ve yağlanması ..	7-23
Teşhis konektörü	10-2

U

USB Tip C girişi	4-37
------------------------	------

V

Verilerinizin kullanımı.....	10-3
Vites değiştirme	6-3
Vites pedalı.....	4-25

Y

Yakıt deposu havalandırma hortumu ve taşıma hortumu	4-30
Yakıt deposu kapağı	4-28
Yakıt tüketimi, yakıt tasarrufuna yönelik öneriler	6-4
Yakıt.....	4-28
Yamalube.....	7-10
Yan ayak.....	4-38
Yan ayak, kontrol edilmesi ve yağlanması	7-25

GARANTİ ŞARTLARI

1-) Garanti süresi, aracın teslim tarihinden itibaren başlar ve **iki** yıl veya **30.000** km dir.

2-) Malın garanti süresi içerisinde arızalanması durumunda, tamirde geçen süre garanti süresine eklenir.

Malın tamir süresi en fazla 45 iş günüdür. Bu süre, mala ilişkin arızanın servis istasyonuna, servis istasyonunun olmaması durumunda, malın satıcısı, bayii, acentası, temsilciliği, ithalatçısı veya imalatçısı-üreticisinden birisine bildirim tarihinden itibaren başlar. Bildirim telefon, faks, e-posta, iadeli taa- hütlü mektup ve benzeri bir yolla yapılması mümkündür.

3-) Malın garanti süresi içerisinde gerek malzeme ve işçilik, gerekse montaj hatalarından dolayı arızalanması halinde, işçilik masrafı, değiştirilen parça bedeli ya da başka herhangi bir ad altında hiçbir ücret talep etmeksizin tamiri yapılacaktır.

4-) Tüketici arızalana ürün için onarım hakkını kullanmışsa, malın garanti süresi içinde tekrar arızalanması veya tamiri için gereken azami sürenin aşılması veya tamirinin mümkün bulunmadığının anlaşılması hâllerinde 6502 No lu Tüketicinin Korunması Hakkındaki Kanunun 11 inci maddesinde yer alan diğer seçimlik haklarını kullanabilir.

Malın ayıplı olduğunun anlaşılması durumunda tüketici;

- a) Satılanı geri vermeye hazır olduğunu bildirecek sözleşmeden dönme,
- b) Satılanı alıkoyp ayıp oranında satış bedelinden indirim isteme,
- c) Aşırı bir masraf gerektirmediği takdirde, bütün masrafları satıcıya ait olmak üzere satılanın ücretsiz onarılmasını isteme,
- d) İmkân varsa, satılanın ayıpsız bir misli ile değiştirilmesini isteme, seçimlik haklarından birini kullanabilir.

5-) Malın kullanma kılavuzunda yer alan hususlara aykırı kullanılmasından kaynaklanan arızalar garanti kapsamı dışındadır.

6-) Tüketici şikayet ve itirazları konusundaki başvurular tüketici mahkemelerine ve tüketici hakem heyetlerine yapılabilir.

*BU ÜRÜNÜN KULLANIM ÖMRÜ GÜMRÜK VE TİCARET BAKANLIĞI TARAFINDAN 13.06.2014 TARİH VE 29029 SAYILI RESMİ GAZETE'DE YAYIMLANAN SATIŞ SONRASI HİZMETLER YÖNETMELİĞİ EKİ LİSTEDE TESPİT EDİLEN KULLANIM ÖMRÜ **10 (on)** YILDIR.

İTHALATÇI FİRMA:

YAMAHA MOTOR SAN. VE TİC. LTD. ŞTİ.

ATATÜRK MAH. GİRNE CD. NO:45 ATAŞEHİR, İSTANBUL

E-mail: info@yamaha-motor.com.tr Tel: +90 216 561 8611-12-13

YETKİLİ BAYİLER ve SERVİSLER

BAYI ADI	BAYI TİPİ	İL	İLÇE	ADRES	TELEFON
COŞAN MOTOR TARIM SANAYİ TİC.LTD.ŞTİ.	SATIŞ & SERVİS	ADANA	SEYHAN	GAZİPAŞA MAH. 66036 SK. TUĞBA APT A BLOK NO: 11B	0541 4350571
BAYDAR MOTOSİKLET BİSİKLET SAN.VE.TİC.LTD.ŞTİ.	SATIŞ & SERVİS	ANKARA	ÇANKAYA	BİRLİK MAH 429 CAD. 5/A	0537 9592805
PREMIUM MOTORLU ARAÇLAR LTD. ŞTİ.	SATIŞ & SERVİS	ANKARA	YENİMAHALLE	ERGAZİ, 1818. SK. NO:2-B D:1	0312 9114027
ALİ AKBULUT TİC. LTD. ŞTİ.	SATIŞ & SERVİS	ANTALYA	KUMLUCA	KARŞIYAKA MAH. ADNAN MENDERES BLV. OSMANLI SİTESİ E BLOK 56/21	0242 8878777
DADAŞ MOTOR MOTOSİKLET OTOMO. SAN. VE TİC.LTD.ŞTİ.	SATIŞ & SERVİS	ANTALYA	MURATPAŞA	YENİGÖL MAH. SERİK CAD. YANYOL NO:78 A-B	0242 3220025
ERDEM MOTOR-ERDEM BUZKAN	SATIŞ & SERVİS	ANTALYA	MANAVGAT	KAVAKLI MAH. HASAN FEHMİ BOZTEPE CAD. NO:164/A	0242 7430219
ETKİN TAŞIT ARAÇLARI TUR.İNŞ.TİC.VE SAN.LTD.ŞTİ.	SATIŞ & SERVİS	ANTALYA	ALANYA	CUMHURİYET MAH. SARIKADIOĞLU CAD. ALANYUM AVMARKASI NO:54/A	0242 5153115
BRD MOTOR INS.OTO.GIDA.VE TUR.SAN.TİC.A.Ş.	SATIŞ & SERVİS	AYDIN	EFELER	ZEYBEK MAH. ZEYBEK CAD. NO:10A-13	0256 2148088
YETGİNLER DAY.TÜK.MAM.KUY.OTO.SAN.VE TİC.LTD.ŞTİ.	SATIŞ & SERVİS	AYDIN	KUŞADASI	EGE MAH. TURGUT ÖZAL BULVARI NO:36	0256 6123180
MOTOHAN-FIRAT ÇALHAN	SATIŞ & SERVİS	BALIKESİR	MERKEZ	PAŞALALANI MAH 394 SOK NO :50 KARESİ	0266 2394644
BURSA MOTOMARKET SERVİS VE TİC.A.Ş.	SATIŞ & SERVİS	BURSA	NİLÜFER	ALADDİN BEY MAH. İZMİR YOLU CAD. NO:327 (SAVANA LIFE İŞ MERKEZİ)	0224 9777977
KAPLAN MOTORLU ARAÇLAR - AHMET KAPLAN	SATIŞ & SERVİS	BURSA	İNEGÖL	SÜLEYMANIYE MAH. ŞEHİT ER MUSTAFA PEHLİVANOĞLU SOK. NO:77	0224 7152444
TROİA MOTORLU ARAÇLAR İNŞ. TURİZM SANAYİ VE TİC.LTD.ŞTİ	SATIŞ & SERVİS	ÇANAKKALE	MERKEZ	İSMEPŞA MAH. ÜLKER KORKUT SK. NO:11 A/1	0286 2170170
OZHAN AKARYAKIT NAK.MAD.MERMER SAN VE TİC.LTD.ŞTİ.	SATIŞ & SERVİS	DENİZLİ	MERKEZ	TOPRAKLIK MAH. TURAN GÜNEŞ CAD. NO:30/B-1	0258 2649609
BİSMİL KARDESLER OTO İNS.NAK.TAR.HAY.SAN.VE TİC.LTD	SATIŞ & SERVİS	DİYARBAKIR	KAYAPINAR	FIRAT MAH. 530.SOKAK ORAN 2 SİT. D4 BLK NO:25	0412 5025969
DADAŞ MOTOR MOTOSİKLET OTOMO. SAN. VE TİC.LTD.ŞTİ.	SATIŞ & SERVİS	DÜZCE	MERKEZ	FEVZİ ÇAKMAK MAH. YANYOL NO:189 KERVAN MEVKİİ	0380 5120808
ESKİŞEHİR MOTORLU ARAÇLAR İNS.TUR.TİC.SAN.LTD.STİ.	SATIŞ & SERVİS	ESKİŞEHİR	ODUNPAZARI	ORHANGAZİ MAHALLESİ, KÜTAHYA YOLU NO: 54/A	0222 3242304
GAZİANTEP MOT.SAN.VE TİC.LTD.ŞTİ.	SATIŞ & SERVİS	GAZİANTEP	ŞEHİTKAMİL	SARIGÜLLÜK MAH. MAREŞAL FEVZİ ÇAKMAK BULV. NO:65	0342 2210111
ŞAHİNOĞLU TİCARET-SABAHATTİN ŞAHİNOĞLU	SATIŞ & SERVİS	HATAY	ANTAKYA	SÜREYYA HALEFOĞLU CAD.NO:24	0546 2923232
TAŞYÜREK MOTORLU ARAÇLAR TİC.LTD.ŞTİ.	SATIŞ & SERVİS	HATAY	İSKENDERUN	MEYDAN MAH.İBRAHİM KARAOĞLANOĞLU CAD. NO:54/A	0326 6136455
BAYRAM AYDIN - AYDIN MOTOR	SATIŞ & SERVİS	İSPARTA	MERKEZ	GÜLİSTAN MH.2805 SK.NO:14-16C İÇ KAPI NO:1 (GÖLCÜK YOLU ÜZERİ)	0246 2324746
AHMET GOKHAN ERSOY-ERSOY MOTO	SERVİS	İSTANBUL	KADIKÖY	HASANPAŞA MAH. ŞEHİT BÜLENT ALTINSOY SOK. NO:1	0216 3487272
DAYTONA MOTORLU ARAÇLAR	SATIŞ & SERVİS	İSTANBUL	ŞİŞLİ	PAŞA MAHALLESİ HASRET CADDESİ NO:53 BOMONTİ	0212 2656065
İSTANBUL MOTOSİKLET LTD. ŞTİ.	SATIŞ & SERVİS	İSTANBUL	ESENYURT	OTOPORT AVM, TURGUT ÖZAL MAH., 68. SOKAK NO:46/14	0850 6020707
MORE TEAM GARAGE MOTOR TİC.LTD.ŞTİ.	SATIŞ & SERVİS	İSTANBUL	KARTAL	ORTA MAH. YALNIZ SELVİ CD. NO:17	444 8554
MOTOTAŞ OTOMOTİV SAN. TİC. AŞ.	SATIŞ & SERVİS	İSTANBUL	ATAŞEHİR	KÜÇÜKBAKKALKÖY MAHALLESİ, AYSİE HATUN ÇEŞME SOK. NO:8	0216 5753333
PREMIUM MOTORLU ARAÇLAR LTD. ŞTİ.	SATIŞ & SERVİS	İSTANBUL	BAYRAMPAŞA	MURATPAŞA MAH. ULUYOL CAD. NO:31A	0212 5354027
TUNA OTOMOTİV TİC. LTD. ŞTİ.	SATIŞ & SERVİS	İSTANBUL	MALTEPE	ZÜMRÜTEVLER MAH. VİŞNE SOK. NO:3	0216 4417242
İZMİR MOTOMARKET SERVİS VE TİC. A.Ş.	SATIŞ & SERVİS	İZMİR	BORNOVA	KAZIMDİRİK MAH. ANKARA CAD.NO:42/E	0232 3727372
PARK BERGAMA MAĞAZACILIK SAN. VE TİC. LTD.ŞTİ.	SATIŞ & SERVİS	İZMİR	BERGAMA	GAZİOSMANPAŞA MAH. ADNAN MENDERES BUL. NO:146	0232 6331600
AKTUN TİCARET LTD. STİ.	SATIŞ & SERVİS	KIBRIS	LEFKOŞA	ALİRİZA EFENDİ CAD. NO:46 ORTAKÖY	0392 2289180
MESUT BEKİR MUSTAFAOĞLU MOT.TAM.YED.PAR.	SERVİS	KİLİS	MERKEZ	MULLAHAMİT MAH. ÖZBEK CAMİİ SK. NO:39	0348 8143220
TÜRKAY TİCARET-FEYZULLAH TÜRKAY	SATIŞ	KİLİS	MERKEZ	MEHMET RIFAT KAZANCIOĞLU MAH. ORGENERAL SAFTER NECİOĞLU BULV. NO:14	0348 8142929
ŞİŞMAN MOT.BİS.İTH.İHR.TAAH.TUR.SAN.TİC.LTD.ŞTİ.	SATIŞ & SERVİS	KOCAELİ	İZMİT	KADIKÖY, ATATÜRK BLV. 83 / A	0262 3313505
ERDEM MOTOR - ERDEM BUZKAN	SATIŞ & SERVİS	KONYA	KARATAY	FEVZİ ÇAKMAK MAH. DEMİRKAPI CAD. NO:17/D AYKENT	0332 3574444
MAVİ MOTOSİKLET SANAYİ TİC.LTD.ŞTİ.	SATIŞ & SERVİS	MANİSA	AKHİSAR	HÜRRİYET MAH. 151 SK. NO:5/A	0236 2111011
MAVİ MOTOSİKLET SANAYİ TİC.LTD.ŞTİ.	SATIŞ & SERVİS	MANİSA	ŞEHZADELER	YARHASANLAR MAH. MİMAR SİNAN BLV. ILICA APT.6A	0236 2111011
SÜLEYMAN CANER AKÇAKAYA	SATIŞ & SERVİS	MANİSA	SALİHLİ	SARIPINAR MAH. 1079. SK. NO:27/B	0236 7143223
COŞAN MOTOR TARIM SANAYİ TİC.LTD.ŞTİ.	SATIŞ & SERVİS	MERSİN	MERKEZ	CUMHURİYET MAH. 1634 SK.ZUBARI SIT. A BLOK 2C	0324 4080079
COŞAN MOTOR TARIM SANAYİ TİC.LTD.ŞTİ.	SATIŞ & SERVİS	MERSİN	SİLİFKE	SARAY MAH., 112 SOKAK NO:18/A	0324 4080079
CENKAYA MTR.YDK.PR.SR.HİZ.İNS.TAAH.TUR.SN.V.TİC LTD	SATIŞ & SERVİS	MUĞLA	BODRUM	UMURCA MAH. DR. MÜMTAZ ATAMAN CAD. A NO:28 AİÇ KAPI NO:1	0252 3131651
CENKAYA MTR.YDK.PR.SR.HİZ.İNS.TAAH.TUR.SN.V.TİC LTD	SATIŞ	MUĞLA	MARMARİS	SARIANA MAH.ULUSAL EGEMENLİK CAD. YEŞİLDÖĞA APTAPT NO:96/Z1	0252 4122025
NİHAL GÜVEN	SERVİS	MUĞLA	MARMARİS	CAMDİBİ MAH.ULUSAL EGEMENLİK CAD.NO:83	0252 4132561
ORAN MOTOR	SATIŞ & SERVİS	MUĞLA	FETHİYE	BABATAŞI MAH. MUSTAFA KEMAL(BBT) BULVARI 68/1	0252 6126364
COŞAN MOTOR TARIM SANAYİ TİC.LTD.ŞTİ.	SATIŞ & SERVİS	OSMANIYE	OSMANIYE	RIZAİYE MAH. MUSA ŞAHİN BULVARI NO:47/A LİDER APT.	0541 4350571
TURANOĞLU KARA DENİZ VAS.VE Y.SAN.İNŞ.TUR.TİC.LTD.ŞTİ.	SATIŞ & SERVİS	SAKARYA	ERENLER	YEŞİLTEPE MAH.ORHANGAZİ CAD.NO:153	0264 2763912
DST GLOBAL TUR.OTOMOTİV ELEKTR. SAN. TİC.LTD.ŞTİ.	SATIŞ & SERVİS	SAMSUN	ATAKUM	ÇOBANLI MAH. AYDINLIK CAD. NO:86	0362 4374419
MOTOÇARSI MOTORLU ARAÇLAR SAN.VE TİC.LTD.ŞTİ.	SATIŞ & SERVİS	TEKİRDAĞ	SULEYMANPAŞA	ÇİFTLİKÖNÜ MAH. SOĞANCIAR CAD. NO:5/2A	0532 2112712
DST GLOBAL TUR.OTOMOTİV ELEKTR. SAN. TİC.LTD.ŞTİ.	SATIŞ & SERVİS	TOKAT	MERKEZ	YENİYURT MAH. VALİ ZEKÂİ GÜMÜŞDİŞ BUL. NO:42	0542 7466333
DST GLOBAL TUR.OTOMOTİV ELEKTR. SAN. TİC.LTD.ŞTİ.	SATIŞ & SERVİS	TRABZON	ORTAHIŞAR	PELİTLİ MAH. RİZE CAD. TOKI İŞ YERLERİ C BLOK NO:28A	0542 7466333

İTHALATÇI FİRMA:
Yamaha Motor Sanayi ve Ticaret Limited Sirketi
Adres: Atatürk Mahallesi, Girne Caddesi No:45
Atasehir - Istanbul / Turkey
Tel: +90 216 561 8611-12-13
E-mail: info@yamaha-motor.com.tr



 **YAMAHA**
Yamaha Motor Manufacturing Europe
Z.I. de Rouvroy 02100 Rouvroy
SAS au capital de 14 000 000 €
R.C St-Quentin B 329 035 422

TÜRKİYE'DE BASILMIŞTIR
2025.01 (E)